



Nano Eckfilter / Eckfilter XL

Leistungsstarker, kompakter Eckfilter für Mini-Aquarien

- Gebrauchsanleitung vor Inbetriebnahme des Geräts bitte unbedingt aufmerksam und vollständig durchlesen. Gut aufbewahren. -
- Herzlichen Glückwunsch zum Kauf dieses hochwertigen Produktes aus dem Hause Dennerle. Wir wünschen Ihnen viel Spaß und Freude an Ihrem Aquarium!



Sicherheitshinweise

- Nur für Wechselstrom 230 V / 50 Hz.
- Nur im Innenbereich verwenden.
- Vor dem Hineinfassen ins Aquarienwasser stets alle im Wasser befindlichen Geräte vom Netz trennen.
- Der Netzstecker muss nach dem Aufstellen des Gerätes jederzeit zugänglich sein.
- Alle Kabel, die aus dem Aquarium herausführen, und die Netzkabel der Geräte müssen mit einer Tropfschleufe versehen sein, so dass eventuell an ihnen herunterlaufendes Wasser nicht in die Geräte bzw. die Netzsteckdose gelangen kann.
- Wenn die Anschlussleitung des Gerätes beschädigt ist, darf das Gerät nicht mehr benutzt werden. Eine beschädigte Anschlussleitung kann nicht ersetzt werden.
- Maximal zulässige Eintauchtiefe: 50 cm
- Maximal zulässige Wassertemperatur: 35 °C

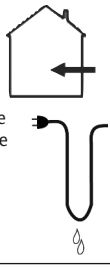

1 Lieferumfang und Beschreibung der Komponenten 1

- | | |
|---|----------------------------------|
| 1 Pumpengehäuse | 6 Verbindungsstück |
| 2 Filtergehäuse (zweitellig), mit Filterelement | 7 Winkelstück |
| Eckfilter XL: 2 Filterelemente | 8 Schwämmchen (2 Stück) |
| 3 Einstellknopf für Wasserdurchfluss | 9 Reinigungsbürste für Düsenrohr |
| 4 Ausströmröhr, 90° drehbar | |
| 5 Düsenrohr mit Reinigungsschieber | |

2 Installation

- Vor Gebrauch Filtergehäuse abziehen und alle Teile mit warmem Wasser abspülen.
- Filter in der gewünschten Ecke des Aquariums mit den Saugern befestigen.
- Je nach Anwendungszweck sollte der Filter wie folgt positioniert werden:
- 2.1 Für Pflanzenaquarien mit CO₂-Zugabe:** Düsenrohr unter der Wasseroberfläche, relativ schwacher Durchfluss. ❷ So wird die Wasseroberfläche nur schwach bewegt und damit unnötige CO₂-Verluste vermieden. Den lebenswichtigen Sauerstoff produzieren die Pflanzen.
- 2.2 Für Zucht- und Hälterungsaquarien:** Düsenrohr über Wasser, stärkerer Durchfluss. So wird genügend Sauerstoff in das Aquarium eingetragen. ❸
- 2.3 Für Paludarien:** Filter im Wasserteil liegend anordnen, Düsenrohr mit Winkelstück befestigen. ❹
- Bei Bedarf kann der Raum zwischen Filter und Aquarienecke mit den beiden Schwämmchen verschlossen werden, um zu vermeiden, dass sich Aquarienbewohner darin verirren. ❺
- Der Filter sollte mindestens 2 cm Abstand zum Boden haben, um zu verhindern, dass die Pumpe durch eingesaugten Kies beschädigt wird.
- Die Pumpe darf nie trocken laufen – Gefahr von Motor- und Lagerschäden.

3 Reinigung und Austausch der Filterelemente

- Eine Reinigung des Filterelements ist, je nach Belastung, alle 2-6 Wochen erforderlich:
- Netzstecker ziehen.
 - Filter aus dem Aquarium nehmen. Filtergehäuse nach unten abziehen. ❻
 - Filtergehäuse auseinander ziehen ❼, Filterelemente entnehmen und vorsichtig auswaschen – am besten in einem sauberen Eimer mit Aquarienwasser, um die wichtigen Filterbakterien nicht zu schädigen.
 - Um eine gleichbleibend hohe Filterleistung zu gewährleisten, sollte das Filterelement alle 3-6 Monate ausgetauscht werden.
 - Ersatz-Filterelemente: Art.-Nr. 5926.**
 - Eckfilter XL:** Wir empfehlen die beiden Filterelemente jeweils abwechselnd zu reinigen bzw. auszutauschen. Dadurch bleibt stets ein Filterelement biologisch voll aktiv und sorgt für gleichbleibend hohe Wasserqualität.

4 Reinigung von Pumpe, Einstellknopf und Düsenrohr

- Filtergehäuse abziehen.
- Abdeckkappe abnehmen, Rotor herausziehen und alle Teile vorsichtig reinigen – dabei Rotorachse nicht verbiegen! ❸
- Einstellknopf zur Reinigung nach oben abziehen. ❹
- Zur Reinigung des Düsenrohrs integrierten Schieber betätigen ❽, Düsen mit Minibürste reinigen ❶

5 Technische Daten

Netzspannung/Netzfrequenz : AC 230 V / 50 Hz
 Max. Pumpenleistung: 150 l/Std.
 IPX8 – wasserdicht

Leistungsaufnahme: 2 W
 Netzkabel: 1,40 m



6 Ersatzteile und Zubehör

5926 Ersatz-Filterelement	5865 Ersatz-Filterelement, 3er-Pack	5928 Rotor
5897 Ersatzteil-Set: Düsenrohr, Verbindungsstück, Winkelstück, Schwämmchen, Minibürste	5845 Nano FilterModul (befüllbarer Filtereinsatz, anstelle des Filterelements)	
5898 Haltesauger, 6 Stück		
5840 Nano FilterExtension (aufsteckbarer, befüllbarer Zusatzfilter)		
5846 Nano BabyProtect (aufsteckbarer Ansaugschutz für frisch geschlüpfte Garnelenlarven)		
5844 Nano Bio FilterGranulat, 300 ml	5841 Nano ActiveCarbon, 300 ml	
5842 Nano AlgenStop Phosphatentferner, 300 ml		

7 Garantiebestimmungen

Garantiezeit: 24 Monate (außer Verschleißteile)
 Im Garantiefall senden Sie das Gerät bitte **zusammen mit dem Kaufbeleg** an den Dennerle Kundenservice. Die Garantie umfasst Produktions- und Materialfehler. In der Garantiezeit erhalten Sie kostenlosen Ersatz bzw. kostenlose Reparatur defekter Teile. Voraussetzung ist ein bestimmungsgemäßer Gebrauch des Gerätes. Das Gerät darf innerhalb der Garantiezeit ausschließlich durch den Dennerle Kundenservice geöffnet werden, andernfalls erlischt die Gewährleistung. Weitere Ansprüche über den Wert des Gerätes hinaus insbesondere z.B. Schäden an Fischen bzw. Pflanzen können nicht anerkannt werden.
 Technische Änderungen vorbehalten

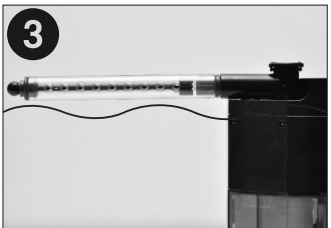
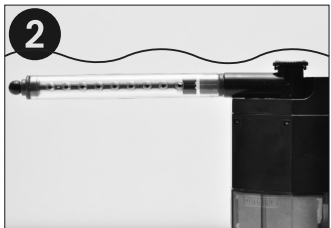
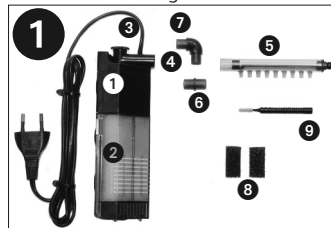

Filtre angulaire Nano / filtre angulaire XL

Filtre angulaire compact à haut rendement pour mini-aquariums

- Veuillez lire attentivement et intégralement la notice d'utilisation avant la mise en service de l'appareil et la conserver en un endroit sûr. -
- Nous vous félicitons d'avoir acheté ce produit de qualité provenant de la maison Dennerle. DENNERLE vous souhaite beaucoup de plaisir et de joie avec votre aquarium !



Consignes de sécurité

- Seulement pour du courant alternatif 230 V / 50 Hz.
- Utilisez l'appareil seulement à l'intérieur.
- Toujours débrancher du secteur tous les appareils se trouvant dans l'eau avant de plonger les mains dans l'eau de l'aquarium.
- La fiche secteur doit être accessible à tout moment une fois l'appareil placé dans l'aquarium.
- Tous les câbles qui sortent de l'aquarium et les câbles d'alimentation des appareils doivent être assortis d'une boucle d'égottement, afin que l'eau coulant éventuellement le long de ces câbles ne puisse pas s'introduire dans les appareils ou la prise secteur.
- Si le cordon d'alimentation de l'appareil est endommagé, il convient de ne plus se servir de l'appareil. Un cordon d'alimentation endommagé ne peut pas être remplacé.
- Profondeur d'immersion maximale admissible : 50 cm
- Température d'eau maximale admissible : 35 °C

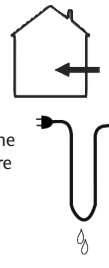

1 Contenu de livraison et description des composants 1

- | | |
|--|---------------------------------|
| 1 Boîtier de la pompe | 6 Raccord |
| 2 Boîtier du filtre (deux composants), avec élément filtrant | 7 Coude |
| Filtre angulaire XL : 2 éléments filtrants | 8 Éponges (2 pièces) |
| 3 Bouton de réglage du débit d'eau | 9 Brosse de nettoyage pour buse |
| 4 Tuyau d'évacuation, pivotant sur 90° | |
| 5 Buse avec couvercle | |

2 Installation

- Avant l'usage, enlever le boîtier du filtre et rincer toutes les pièces à l'eau chaude.
- Fixer le filtre dans le coin souhaité de l'aquarium, à l'aide des ventouses.
- Selon son usage, le filtre devrait être positionné comme suit :
- 2.1 Pour les aquariums de plantes avec adjonction de CO₂ :** Buse sous la surface de l'eau, débit relativement faible. ❷ Ainsi, la surface de l'eau n'est que faiblement remuée, ce qui évite des pertes inutiles en CO₂. Ce sont les plantes qui produisent l'oxygène vital.
- 2.2 Pour les aquariums d'élevage et de culture :** Buse au-dessus de l'eau, débit plus fort. Cela garantit une oxygénation suffisante de l'aquarium. ❸
- 2.3 Pour les paludariums :** Disposer le filtre à l'horizontale dans l'eau, fixer la buse avec le coude. ❹
- Si nécessaire, l'espace entre le filtre et le coin de l'aquarium peut être bouché à l'aide des deux éponges afin d'éviter que des occupants de l'aquarium ne s'y perdent. ❺
- Il convient de placer le filtre à une distance d'au moins 2 cm du sol afin d'éviter que la pompe n'aspire des graviers et ne soit endommagée.
- La pompe ne doit jamais fonctionner à sec ; cela risquerait d'endommager le moteur et les paliers.

3 Nettoyage et remplacement des éléments filtrants

- Un nettoyage des éléments filtrants est nécessaire toutes les 2 à 6 semaines, selon la sollicitation :
- Débrancher la fiche d'alimentation.
 - Sortir le filtre de l'aquarium. Tirer le boîtier du filtre vers le bas. ❻
 - Ecarter le boîtier du filtre. ❼, enlever les éléments filtrants et les rincer prudemment, de préférence dans un seau propre rempli d'eau de l'aquarium afin de ne pas nuire aux bactéries de filtration si importantes.
 - Pour maintenir le rendement du filtre à un haut niveau, remplacer l'élément filtrant tous les 3 à 6 mois.
 - Éléments filtrants de rechange : n° d'art. 5926**
 - Filtre angulaire XL :** Nous vous conseillons de nettoyer ou d'échanger les deux éléments filtrants en alternance. Ainsi, un élément filtrant sera toujours en pleine activité biologique et contribuera à une excellente qualité de l'eau.

4 Nettoyage de la pompe, du bouton de réglage et de la buse

- Enlever le boîtier du filtre.
- Enlever le couvercle, retirer le rotor et nettoyer prudemment toutes les pièces, en veillant à ne pas tordre l'axe du rotor ! ❸
- Retirer le bouton de réglage vers le haut pour le nettoyer. ❹
- Pour nettoyer la buse, actionner la vanne intégrée ❽, nettoyer la buse à l'aide d'une petite brosse ❶

5 Données techniques

Tension/fréquence du secteur : AC 230 V / 50 Hz
 Rendement maximal de la pompe : 150 l/h
 IPX8 - étanche à l'eau

Puissance absorbée : 2 W
 Câble d'alimentation : 1,40 m



6 Pièces de rechange et accessoires

5926 Élément filtrant de rechange	5865 Eléments filtrants Pack de 3	5928 Rotor
5897 Pièces de rechange: buse, raccord, coude, petite éponge, petite brosse		
5898 6 fixations à ventouse	5845 Nano FilterModul (Crépine à la place de l'élément filtrant pour les filtres angulaires)	
5840 Nano FilterExtension (Filtre supplémentaire relevable pour filtre angulaire)		
5846 Nano BabyProtect (Grille d'aspiration relevable pour protéger les larves de crevettes fraîchement écloses)		
5844 Nano Bio FilterGranulat, 300 ml	5841 Nano ActiveCarbon, 300 ml	
5842 Nano AlgenStop Déphosphotant, 300 ml		

7 Conditions de garantie

En cas de dommage couvert par la garantie, veuillez renvoyer l'appareil, **accompagné de la preuve d'achat**, au service après-vente Dennerle. La garantie couvre les vices de production et de matériau. Les pièces défectueuses seront échangées ou réparées gratuitement pendant la durée de la garantie. La condition requise est une utilisation conforme de l'appareil. Pendant la période de garantie, l'appareil peut être ouvert exclusivement par le service après-vente de Dennerle, sinon la garantie devient caduque. Aucune réclamation dépassant la valeur des appareils, en particulier des dommages causés p.ex. aux poissons et aux plantes, ne pourra être prise en considération.

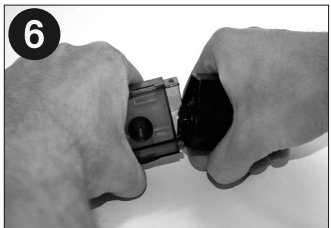
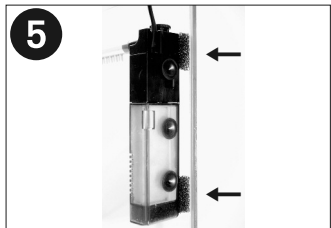
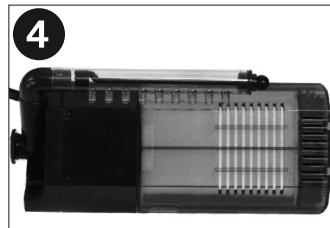

Sous réserve de modifications techniques.

Distribution : Dennerle GmbH • D-66957 Vinningen • Allemagne
 Service après-vente : Dennerle GmbH • Industriestraße 4 • D-66981 Münchweiler



Nano corner filter / corner filter XL

Compact, high-performance corner filter for mini-aquaria

- Please be sure to read the instructions for use carefully and in their entirety before using the aquarium for the first time. Keep the instructions in a safe place. -
- Congratulations on buying this high-quality product from DENNERLE. We wish you lasting enjoyment from your aquarium!



Safety instructions

- For 230 V AC / 50 Hz only.
- For indoor use only.
- Always disconnect all devices located in the water from the power supply before placing your hands in the aquarium water.
- The mains plug must be accessible at all times after installing the device.
- All cables leading out of the aquarium and the mains leads of the employed devices must be provided with a drip loop to prevent any water which may run down the cables from reaching items of equipment or the mains socket outlet.
- Equipment with a damaged connecting lead must no longer be used. A damaged connecting lead cannot be replaced.
- Maximum permissible immersion depth: 50 cm
- Maximum permissible water temperature: 35 °C

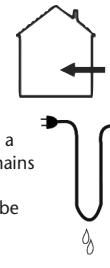

1 Scope of delivery and description of components 1

- | | |
|--|----------------------------------|
| 1 Pump housing | 6 Connector |
| 2 Filter housing (two-part), with filter element | 7 Elbow |
| corner filter XL: 2 filter elements | 8 Sponge (2 pieces) |
| 3 Setting knob for water flow rate | 9 Cleaning brush for nozzle tube |
| 4 Outflow pipe, rotatable by 90° | |
| 5 Nozzle tube with cleaning hatch | |

2 Installation

- Prior to use, remove filter housing and rinse all parts with warm water.
- Fit filter in the desired corner of the aquarium using the suction clips.
- Depending on the intended purpose for the filter, it should be positioned as follows:
- 2.1 For plant aquaria with CO₂ supply:** Nozzle tube under the water surface, relatively weak flow rate. ❷ This results in only gentle movement of the water surface, thus avoiding unnecessary losses of CO₂. The vital oxygen is produced by the plants.
- 2.2 For breeding and temporary storage aquaria:** Nozzle tube above water, stronger flow of water. In this way, sufficient oxygen is supplied to the aquarium. ❸
- 2.3 For paludaria:** Place filter in horizontal position in the water area. Secure nozzle tube with elbow. ❹
- Where necessary, the space between the filter and the corner of the aquarium can be closed off with the two sponges, in order to keep out fish and other creatures which live in the aquarium. ❺
- The filter should be positioned at least 2 cm away from the bed so that the pump is not damaged by any gravel that is sucked in.
- The pump should never be allowed to run dry – this could damage the motor engine and bearing.

3 Cleaning and replacing the filter elements

- The filter elements should be cleaned every 2-6 weeks, depending on the level of contamination:
- Disconnect the mains plug.
 - Remove filter from the aquarium. Remove filter housing by pulling it downwards. ❻
 - Pull filter housing apart ❼, Remove filter elements and wash out carefully – ideally in a clean bucket containing aquarium water, so as to avoid harming the important filtering bacteria.
 - In order to maintain a high level of filter performance, the filter element should be replaced every 3-6 months.
 - Replacement filter elements: Art. no. 5926.**
 - Corner filter XL:** We recommend cleaning and replacing the two filter elements one by one. In this way, one filter element will remain biologically active, ensuring a constantly high level of water quality.

4 Cleaning the pump, setting knob and nozzle tube

- Remove filter housing.
- Remove cover cap, pull out rotor and clean all parts carefully – avoid bending the rotor axle! ❸
- Pull setting knob upwards to remove for cleaning purposes. ❹
- Clean the nozzle tube by means of the integrated slide ❽, clean nozzles with mini-brush ❶

5 Technical data

Mains voltage/mains frequency: AC 230 V / 50 Hz
 Max. pump delivery rate: 150 l/h
 IPX8 – waterproof

Wattage: 2 W
 Mains lead: 1.40 m



6 Spare parts and accessories

5926 Replacement filter element	5865 Filter element pack of 3	5928 Rotor
5897 Spare parts and accessories set: Nozzle tube, connector, elbow, sponge, mini-brush		
5898 6 suction clips	5845 Nano FilterModul (refillable filter cup instead of filter element)	
5840 Nano FilterExtension (attachable, refillable auxiliary filter)		
5846 Nano BabyProtect (attachable intake protector for freshly hatched shrimp larvae)		
5844 Nano Bio FilterGranulat, 300 ml	5841 Nano ActiveCarbon, 300 ml	
5842 Nano AlgenStop phosphate remover, 300 ml		

7 Guarantee conditions

Guarantee period: 24 months (except wearing parts)
 When submitting guarantee claims, please send the equipment to Dennerle's Customer Service department **together with the receipt providing proof of purchase**.
 The guarantee covers manufacturing and material defects. Defective parts will be replaced or repaired free of charge during the guarantee period, provided that the equipment has been used only in the correct manner and for the intended purpose. During the guarantee period, the device may only be opened by Dennerle's Customer Service personnel, otherwise the guarantee coverage will lapse.
 No claims shall be assertible beyond the value of the device, e.g. for damage to fish or plants.

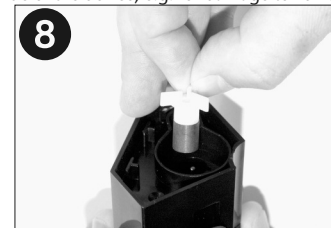

We reserve the right to carry out technical modifications.

Sales / distribution: Dennerle GmbH • D-66957 Vinningen
 Customer Service: Dennerle GmbH • Industriestraße 4 • D-66981 Münchweiler, Germany



Filtro angolare Nano / Filtro angolare XL



Filtro angolare efficiente e compatto per mini acquari

- Leggere attentamente le istruzioni per l'uso prima della messa in funzione del dispositivo e riportarle in luogo sicuro. - Grazie per aver acquistato un prodotto di alta qualità della casa Dennerle. Vi auguriamo buon divertimento con il vostro acquario!

Norme di sicurezza

- Solo per corrente alternata 230 V / 50 Hz.
- Solo per uso interno.
- Prima di immergere le mani nell'acquario staccare sempre dalla rete elettrica tutti i dispositivi collegati e immersi in acqua.
- Dopo aver installato il dispositivo, la spina deve essere sempre accessibile.
- Tutti i cavi provenienti dall'acquario e i cavi di alimentazione dei dispositivi devono essere muniti di circuito chiuso di sgocciolamento, così che l'acqua che dovesse eventualmente gocciolare non possa penetrare né negli strumenti né nella presa.
- Se il cavo di collegamento del dispositivo è danneggiato, non è più possibile utilizzare l'apparecchio. Un cavo di collegamento danneggiato non può essere sostituito.
- Massima profondità di immersione ammessa: 50 cm
- Massima temperatura dell'acqua ammessa: 35 °C

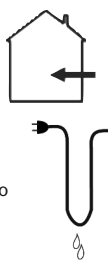

1 Dotazione e descrizione dei componenti ①

- | | |
|---|------------------------------------|
| 1 Corpo della pompa | 6 Raccordo |
| 2 Corpo del filtro (in due pezzi), con elemento filtrante | 7 Gomito rigido |
| Filtro angolare XL: 2 componenti del filtro | 8 Spugnette (2 pezzi) |
| 3 Manopola per la regolazione del flusso dell'acqua | 9 Spazzola per pulire il diffusore |
| 4 Tubo di fuoriuscita, orientabile di 90° | |
| 5 Diffusore con guida per pulizia | |

2 Installazione

- Prima dell'uso, rimuovere il corpo del filtro e sciacquare tutti i pezzi con acqua calda.
- Fissare il filtro con le ventose nell'angolo prescelto dell'acquario.
- A seconda dello scopo d'uso, il filtro deve essere posizionato come segue:

2.1 Per gli acquari di piante con alimentazione di CO₂: diffusore sotto la superficie dell'acqua, flusso dell'acqua relativamente debole. ② Così la superficie dell'acqua si muove solo leggermente e si evitano inutili perdite di CO₂. Le piante producono l'ossigeno d'importanza vitale.

2.2 Per gli acquari di allevamento e mantenimento: diffusore sopra l'acqua, flusso dell'acqua più forte.

Così viene prodotto ossigeno a sufficienza nell'acquario. ③

2.3 Per paludari: sistemare il filtro in orizzontale nella parte con acqua, fissare il diffusore con il gomito rigido. ④

- In caso di necessità si può tappare lo spazio tra il filtro e l'angolo dell'acquario con entrambe le spugnette, per evitare che gli abitanti dell'acquario ci finiscano dentro. ⑤
- Assicurarsi che il filtro resti ad almeno 2 cm di distanza dal terreno per evitare che la ghiaia che viene aspirata possa danneggiare la pompa.
- La pompa non deve mai funzionare in assenza di acqua – si rischia il danneggiamento del motore e dei cuscinetti.

3 Pulizia e sostituzione degli elementi filtranti

In funzione del carico di lavoro, è necessaria una pulizia degli elementi filtranti ogni 2-6 settimane:

- Staccare la spina.
- Togliere il filtro dall'acquario. Estrarre il corpo del filtro verso il basso. ⑥
- Aprire il componente del filtro ⑦, rimuovere i componenti e sciacquarli con cura – l'ideale sarebbe immergendoli in un secchio pulito contenente acqua dell'acquario, per evitare di danneggiare i batteri filtranti, che sono così importanti.
- Per garantire un grado di filtraggio elevato e costante, l'elemento filtrante dovrebbe essere sostituito ogni 3-6 mesi.
- **Elementi filtranti di ricambio: cod. art. 5926.**
- **Filtro angolare XL:** Consigliamo di pulire o sostituire i due componenti del filtro alternativamente uno alla volta. In questo modo uno di loro resta sempre biologicamente pienamente attivo e si mantiene costante l'alta qualità dell'acqua.

4 Pulizia di pompa, manopola e diffusore

- Rimuovere il corpo del filtro.
- Rimuovere la calotta di protezione, estrarre il rotore e pulire con cautela tutti i pezzi, facendo attenzione a non piegare l'asse del rotore! ⑧
- Sfilare verso l'alto la manopola per pulirla. ⑨
- Azionare la guida integrata per pulire il diffusore ⑩, Pulizia degli ugelli con mini spazzola ⑪.

5 Dati tecnici

Tensione di alimentazione/frequenza di rete: 230 V CA / 50 Hz
Potenza max. della pompa: 150 l/ora

Potenza assorbita: 2 W
Cavo di alimentazione: 1,40 m

IPX8 – impermeabile



6 Pezzi di ricambio e accessori

5926 Elemento filtrante di ricambio	5865 Cartuccia di ricambio, confezione da 3	5928 Rotore
5897 Set pezzi di ricambio: diffusore, raccordo, gomito rigido, spugna, mini spazzola	5845 Nano FilterModul (Cartuccia filtrante riempibile, al posto della cartuccia standard)	
5898 Ventose, 6 pezzi	5845 Nano FilterModul (Cartuccia filtrante riempibile, al posto della cartuccia standard)	
5840 Nano FilterExtension (Filtro aggiuntivo modulare, riempibile)		
5846 Nano BabyProtect (Protezione di aspirazione modulare per larve di gamberetti appena schiuse)		
5844 Nano Bio FilterGranulat, 300 ml	5841 Nano ActiveCarbon, 300 ml	
5842 Nano AlgenStop Elimanafosfati, 300 ml		

7 Condizioni di garanzia

Durata della garanzia: 24 mesi (esclusi i pezzi soggetti ad usura)

In caso di guasto nel corso della garanzia, inviare l'apparecchio **completo dello scontrino comprovante l'acquisto** al Servizio Clienti Dennerle. La garanzia copre difetti di produzione e materiali difettosi. Durante il periodo di garanzia si provvederà alla sostituzione o alla riparazione gratuita delle parti che risultassero difettose. Condizione essenziale è un utilizzo appropriato dell'apparecchio. Durante il periodo di garanzia il dispositivo può essere aperto esclusivamente dal Servizio Clienti Dennerle, in caso contrario decade la garanzia. Eventuali richieste che esulino dal valore dell'apparecchio, in particolare per es. danni a pesci o piante, non verranno riconosciute. Con riserva di modifiche tecniche.

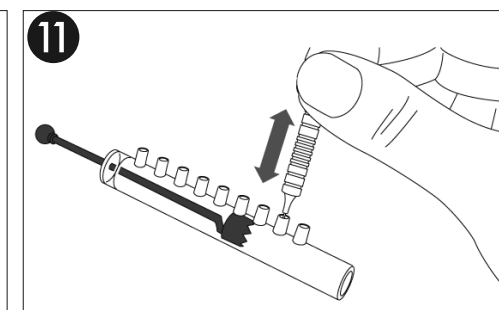
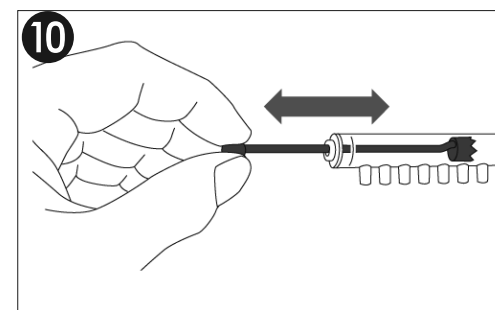
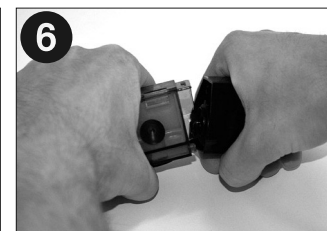
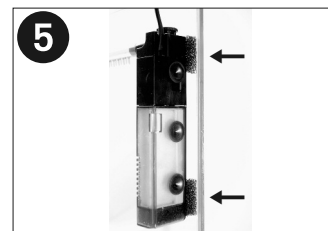
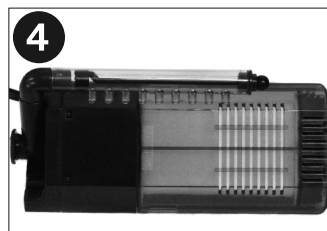
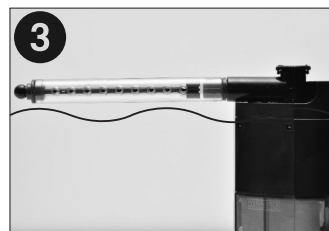
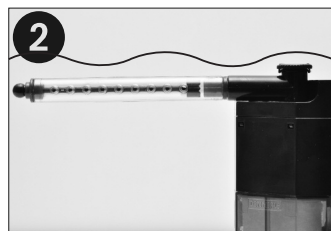
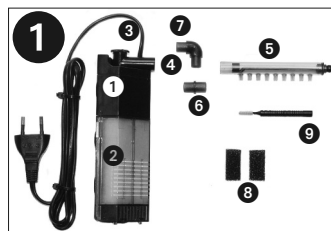

Vendita: Dennerle GmbH • D-66957 Vinningen

Servizio Clienti: Dennerle GmbH • Industriestraße 4 • D-66981 Münchweiler

www.dennerle.com



Nano hoekfilter / hoekfilter XL



Krachtig, compacte hoekfilter voor mini-aquariums

- Lees voor dat u het apparaat in gebruik neemt, deze gebruikshandleiding volledig en aandachtig door. Goed bewaren. - Hartelijk gefeliciteerd met het aanschaffen van dit hoogwaardige product van de firma Dennerle. Wij wensen u veel genoegen en plezier met uw aquarium!

Veiligheidsinformatie

- Alleen voor wisselstroom 230 V / 50 Hz.
- Alleen binnenshuis gebruiken.
- Voor onderdempeling in het aquariumwater altijd alle in het water aanwezige apparatuur van het stroomnet loskoppelen.
- De netstekker moet na het opstellen van de apparatuur altijd bereikbaar zijn.
- Alle snoeren die uit het aquarium komen, en de netsnoeren van de apparaten moeten worden voorzien van een druppellus, zodat eventueel erlangs lopend water niet in de apparatuur resp. het stopcontact terecht kan komen.
- Als de aansluitleiding van het apparaat beschadigd is, mag het apparaat niet meer worden gebruikt. Een beschadigde aansluitleiding kan niet worden vervangen.
- Maximaal toelaatbare indompeldiepte: 50 cm
- Maximaal toelaatbare watertemperatuur: 35°C

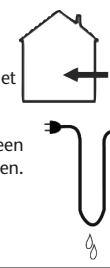

1 Pakket en beschrijving van de componenten ①

- | | |
|---|-------------------------------------|
| 1 Pompbehuizing | 6 Verbindingsstuk |
| 2 Filterhuis (tweedelig), met filterelement | 7 Hoekstuk |
| Hoekfilter XL: 2 filterelementen | 8 Sponsjes (2 stuks) |
| 3 Instelknop voor watercirculatie | 9 Reinigingsborstel voor sproeibuis |
| 4 Uitstroombuis, 90° draaibaar | |
| 5 Sproeibuis met reinigingsschuif | |

2 Installatie

- Voor gebruik filterhuis eraf trekken en alle onderdelen afspoelen met warm water.
- Filter met de zuignappen in de gewenste hoek van het aquarium bevestigen.
- Afhankelijk van het gebruiksdoel moet het filter als volgt worden aangebracht:

2.1 Voor plantenaquariums met CO₂-bemesting: sproeibuis onder het wateroppervlak, relatief geringe circulatie. ② Zo wordt het wateroppervlak slechts zwak in beweging gebracht, zodat onnodig verlies van CO₂ wordt voorkomen. De planten produceren de noodzakelijke zuurstof.

2.2 Voor kweekaquariums en aquariums voor tussentijds verblijf: sproeibuis boven het water, sterkere circulatie.

Zo dringt er voldoende zuurstof in het aquarium door. ③

2.3 Voor paludaria: filter liggend in het watergedeelte plaatsen, sproeibuis met hoekstuk bevestigen. ④

- Indien nodig kan de ruimte tussen filter en aquariumhoek met de twee sponsjes worden afgesloten, om te voorkomen dat de aquariumbewoners daarin verdwalen. ⑤
- Het filter moet minstens 2 cm vanaf de bodem geplaatst worden, om beschadiging van de pomp door opgezogen grind te voorkomen.
- De pomp mag nooit droog lopen - gevaar voor schade aan motor en lagers.

3 Reinigen en vervangen van de filterelementen

Het reinigen van de filterelementen is, afhankelijk van de belastingen, elke 2-6 weken vereist:

- Netstekker uit het contact trekken.
- Filter uit het aquarium halen. Filterhuis naar beneden toe los trekken. ⑥
- Filterhuis uit elkaar trekken ⑦, filterelement verwijderen en voorzichtig uitspoelen - bij voorkeur in een schone emmer met aquariumwater, om de belangrijke filterbacteriën niet te schaden.
- Om een onveranderlijk hoge filtercapaciteit te garanderen, moet het filterelementen elke 3-6 maanden worden vervangen. **Reserve-filterelementen Art.nr. 5926.**
- **Hoekfilter XL:** wij adviseren de beide filterelementen altijd afwisselend schoon te maken, resp. te verwisselen. Daardoor blijft er altijd een filterelement biologisch volledig actief en zorgt voor een onveranderlijk hoge waterkwaliteit.

4 Reinigen van de pomp en de instelknop

- Filterhuis wegtrekken.
- Afdekkapje verwijderen, rotor eruit trekken en alle onderdelen voorzichtig reinigen - de rotoras daarbij niet verbuigen! ⑧
- Instelknop er voor het reinigen omhoog vanaf trekken. ⑨
- Om de sproeibuis te reinigen het geïntegreerde klepje gebruiken ⑩, Sproeibuis reinigen met miniborstel ⑪.

5 Technische gegevens

Netspanning/netfrequentie: wisselstroom 230 V / 50 Hz
Max. pompcapaciteit: 150 l/uur
IPX8 – waterdicht

Stroomverbruik: 2 W
Netsnoer: 1,40 m



6 Reserveonderdelen en accessoires

5926 reserve-filterelement	5865 Filterelementen, 3 stuks	5928 Rotore
5897 Set reserveonderdelen: sproeibuis, verbindingsstuk, hoekstuk, sponsje, miniborstel		
5898 Zuignappen (6 stuks)	5845 Nano FilterModul (navulbare filter i.p.v. het filterelement)	
5840 Nano FilterExtension (navulbare extra filter - aanklik systeem)		
5846 Nano BabyProtect (zuigbescherming voor pasgeboren gamalenlarven - aanklik systeem)		
5844 Nano Bio FilterGranulat, 300 ml	5841 Nano ActiveCarbon, 300 ml	
5842 Nano AlgenStop Fosfaat verwijderaar, 300 ml		

7 Garantie bepalingen

Garantieduur: 24 maanden (zonder slijtagedelen)

Bij garantieaanspraken dient u het apparaat samen met de aankoopbon aan de klantenservice van Dennerle te sturen. De garantie dekt productie- en materiaalfouten. Tijdens de garantieperiode ontvangt u een gratis vervanging resp. worden defecte onderdelen gratis gerepareerd. Voorwaarde daarvoor is het gebruik van de apparatuur voor het daarvoor bestemde doel. Het apparaat mag binnen de garantieperiode uitsluitend door de klantenservice van Dennerle worden geopend, in alle andere gevallen vervalt de garantie. Verdere aanspraken, hoger dan de waarde van het apparaat, met name bijv. schade aan vissen resp. planten, kunnen niet worden gehonoreerd.

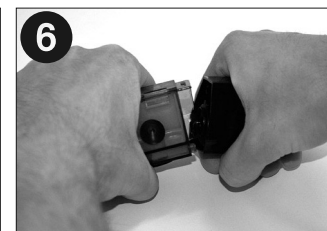
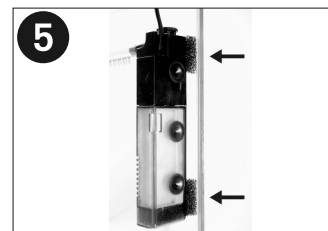
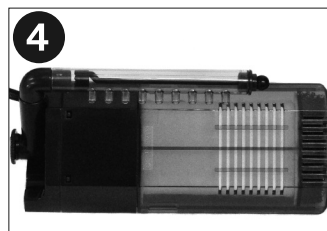

Technische wijzigingen voorbehouden.

Verkoop: Dennerle GmbH • D-66957 Vinningen

Klantenservice: Dennerle GmbH • Industriestraße 4 • D-66981 Münchweiler

www.dennerle.com