



biOrb EARTH

DE Inbetriebnahme
EN Commissioning
FR Mise en service
NL Inbedrijfstelling
ES Puesta en marcha
PT Comissionamento
IT Messa in servizio
DA Idrifttagning
NO Idriftsettelse
SV Driftstart
FI Käyttöönotto

HU Üzembe helyezés
PL Uruchomienie
CS Uvedení do provozu
SK Uvedenie do prevádzky
SL Zagon
HR Stavljanje u pogon
RO Punerea în funcțiune
BG Въвеждане в експлоатация
UK Уведення в експлуатацію
RU Ввод в эксплуатацию
CN 调试
JA 試運転

DE

EN

FR

NL

ES

PT

IT

DA

NO

SV

FI

HU

PL

CS

SK

SL

HR

RO

BG

UK

RU

CN

JA

Original-Anleitung. Die Anleitung gehört zum Gerät und muss bei Weitergabe des Geräts stets mitgegeben werden.

WARNUNG

- ▶ Dieses Gerät kann von Kindern ab 8 Jahren und darüber sowie von Personen mit verringerten physischen, sensorischen oder mentalen Fähigkeiten oder Mangel an Erfahrung und Wissen benutzt werden, wenn sie beaufsichtigt oder bezüglich des sicheren Gebrauchs des Gerätes unterwiesen wurden und die daraus resultierenden Gefahren verstehen. Kinder dürfen nicht mit dem Gerät spielen. Reinigung und Benutzerwartung dürfen nicht von Kindern ohne Beaufsichtigung durchgeführt werden.
-

Inhalt

Sicherheitshinweise.....	3
Bestimmungsgemäße Verwendung.....	3
Produktbeschreibung.....	4
Einrichten.....	10
Inbetriebnahme.....	13
Reinigung und Wartung.....	15
Reparatur.....	17
Störungsbeseitigung.....	21
Technische Daten.....	22
Entsorgung.....	23
Garantie.....	24

Sicherheitshinweise

Aufstellen

- Schützen Sie das Gerät vor direkter Sonnenstrahlung.
- Die Belüftungsöffnungen des Gerätes dürfen nicht abgedeckt sein.
- Für den Zugang zum Gerät muss ausreichend Platz vorhanden sein.

Elektrischer Anschluss

- Schließen Sie das Gerät nur an, wenn die elektrischen Daten von Gerät und Stromversorgung übereinstimmen.
- Verwenden Sie nur das im Lieferumfang enthaltene Netzteil.
- Schließen Sie das Gerät nur an einer vorschriftsmäßig installierten Steckdose an.
- Schützen Sie offene Stecker und Buchsen vor Feuchtigkeit.

Sicherer Betrieb

- Verwenden Sie das Gerät nicht, wenn elektrische Leitungen oder Gehäuse beschädigt sind.
- Verlegen Sie Leitungen so, dass sie vor Beschädigungen geschützt sind und dass niemand darüber fallen kann.
- Wenden Sie sich bei Problemen an den autorisierten Kundendienst oder an OASE.

Bestimmungsgemäße Verwendung

Verwenden Sie das in dieser Anleitung beschriebene Produkt ausschließlich wie folgt:

- als künstlichen Lebensraum für Pflanzen und Tiere unter Beachtung des Tierschutzes, insbesondere der artgerechten Haltung.
- Nur in Innenbereichen.
- Unter Einhaltung der technischen Daten. (→ Technische Daten)

Produktbeschreibung

Das biOrb EARTH ist ein Terrarium – ein künstlicher Lebensraum für Pflanzen und Kleinlebewesen – mit dem diverse Klimazonen nachgestellt werden können.

Die Sonne hat den größten Einfluss auf unser reales Klima. Sie erwärmt die Luft und den Boden. Aufgrund der daraus resultierenden Thermik bewegt sich die Luft, es entsteht Wind. Wenn Wasser bei warmen Temperaturen verdampft, entstehen Regenwolken. Wenn die Luft in den Regenwolken abkühlt, regnet es.

Diese Wechselbeziehungen, werden im biOrb EARTH durch das intelligente Zusammenspiel von Licht, Feuchtigkeit sowie Luft- und Bodentemperatur nachgebildet.

Bedient, konfiguriert und überwacht wird das biOrb EARTH über ein Smartphone bzw. Tablet mit der App "OASE Control" für iOS oder Android.

Wenn die Temperatur oder die Luftfeuchtigkeit im biOrb EARTH außerhalb eines vorgegebenen Bereichs liegt, können Sie sich das melden lassen – entweder als Push-Nachricht auf Ihr Smartphone bzw. Tablet oder als E-Mail.

Licht

Das von der Sonne ausgesandte und für das Leben auf der Erde unentbehrliche Strahlungsspektrum reicht vom vitaminbildenden Ultraviolett (UV) bis zum wärmenden Infrarot (IR). Dazwischen liegt das Spektrum des sichtbaren Lichts. Dieses Strahlungsspektrum reproduzieren im biOrb EARTH die folgenden Leuchten:

biOrb EARTH Sonnenlicht LED: Diese Leuchte emittiert sichtbares Licht mit einem erhöhten Blauanteil. Drei zusätzliche LEDs, welche unterschiedliche Lichtfarben emittieren, ermöglichen eine auf Pflanzen und Tiere abgestimmte Ausleuchtung.

biOrb EARTH RGB & Infrarot: Mit dem RGB-Teil der Leuchte kann eine Farbtonung des Lichtes erzeugt werden, um z. B. einen Sonnenuntergang zu simulieren. Ergänzend dazu emittiert die Leuchte eine Infrarotstrahlung.

biOrb EARTH UV-Licht: Diese Leuchte repliziert die UV-A/B-Strahlung in der Natur. UV-A stimuliert die Pigmentierung, UV-B dient einem gesunden Knochenwachstum. Falls Ihre Tiere keine direkte UV-Strahlung vertragen, berücksichtigen Sie das bei der Ausgestaltung des biOrb EARTH und der Positionierung der UV-Leuchte.

Feuchtigkeit

Über eine Ultraschall-Nebeleinheit wird die Luftfeuchtigkeit reguliert. Ergänzend kann über zwei Düsen Regen simuliert werden.

Luft- und Bodentemperatur

Durch Vermischen von Frischluft mit erwärmter oder gekühlter Umluft entsteht im biOrb EARTH ein Klima mit erwünschten Temperaturunterschieden, ähnlich wie in der Natur.

Am Boden sorgt ein Heizkabel für die gewünschte Substrattemperatur.

Die folgende Abbildung zeigt die möglichen Luftströmungen im biOrb EARTH und deren Auswirkungen auf die Temperaturen:

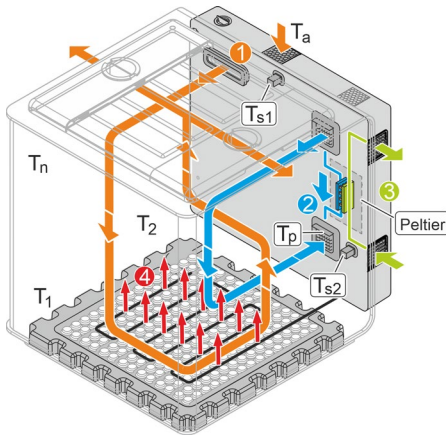

8080343

①

Frischlufft

Dem biOrb EARTH wird ständig Luft aus seiner Umgebung über den Nebelausgang zugeführt und über die seitlichen Abdeckungen (Flügel) wieder herausgeführt.

Damit keine Schadstoffe (Partikel, Gerüche etc.) aus der Umgebung in das biOrb EARTH gelangen, wird die Zuluft durch einen Aktivkohlefilter im Rückenteil geleitet. Damit keine Gerüche aus dem biOrb EARTH austreten, wird die Abluft über Aktivkohlefilter in den seitlichen Abdeckungen gefiltert.

②

Umluft (erwärmt oder gekühlt)

Über die App "OASE Control" kann eine Umluft-Zirkulation zugeschaltet werden, die durch ein Peltier-Element erwärmt oder gekühlt werden kann – je nach Vorgabe über die App.

③

Zu- und Abluft für das Peltier-Element

④

Bodenheizung

Eine elektrische Bodenheizung kann über die App ein- oder ausgeschaltet werden. Ist sie eingeschaltet, erwärmt sie nicht nur den Boden, sondern erzeugt aufgrund von Thermik auch eine aufsteigende Luftströmung.

T_a	Umgebungstemperatur
T_p	Durch das Peltier-Element erzeugte Temperatur. Die Kühlleistung des Peltier-Elements ist abhängig von der Umgebungstemperatur des biOrb EARTH.
T_{s1}, T_{s2}	Sensorwerte. Die von den Sensoren gemessenen Temperaturen werden in der App "OASE Control" angezeigt.
T_1, T_2, \dots, T_n	Ist-Temperatur an unterschiedlichen Stellen im biOrb EARTH. Aufgrund der Luftströmungen weichen die Ist-Temperaturen an unterschiedlichen Stellen im biOrb EARTH von denen in der App gezeigten Sensor-Temperaturen ab. Die Ist-Temperaturen an unterschiedlichen Stellen im biOrb EARTH können von maximal +40 °C (104 °F) bis zu 2.5 °C (36,5 °F) unter Umgebungstemperatur betragen.

Übersicht der Funktionselemente

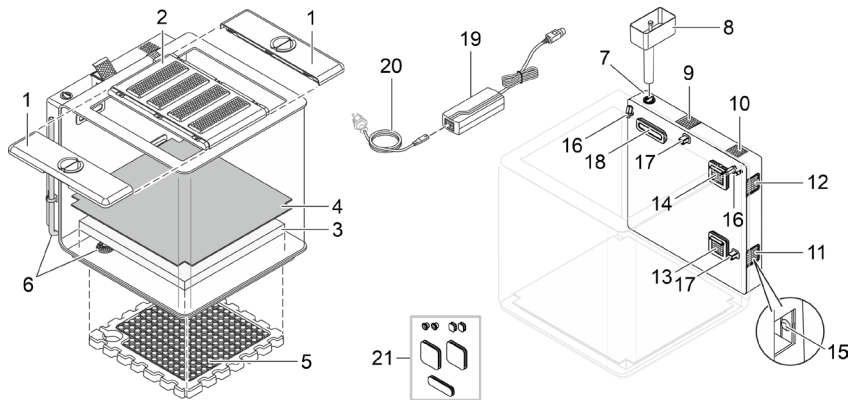

8080324

- | | |
|----|---|
| 1 | Seitliche Abdeckung (Flügel) mit Futteröffnung und Kohlefilter (Abluft) |
| 2 | Mittlere Abdeckung mit 4 Leuchten <ul style="list-style-type: none"> • Beim Abnehmen und Kippen der Abdeckung werden die Leuchten abgeschaltet. • Die Leuchten dimmen hoch und runter, wenn das biOrb EARTH 48 Stunden ohne Wasser ist. |
| 3 | Schaumstoffmatte <ul style="list-style-type: none"> • Speichert die Feuchtigkeit von Regen bzw. Nebel und repliziert damit Bodenfeuchte. |
| 4 | Kapillarmatte <ul style="list-style-type: none"> • Befördert die Feuchtigkeit von der Schaumstoffmatte in das darüber befindliche Substrat mit den Pflanzenwurzeln. • Verhindert das Eindringen von Wurzeln in die Schaumstoffmatte. |
| 5 | Styroporboden mit Heizkabel (Bodenheizung) |
| 6 | Ablauf mit Ablassschlauch <ul style="list-style-type: none"> • Zum Entleeren von Wasser aus dem Gerät. |
| 7 | Einfüllöffnung Flüssigkeitsreservoir für Regen und Nebel <ul style="list-style-type: none"> • Wir empfehlen als Regen- und Nebelflüssigkeit biOrb Humidmist (→ Zubehör). • Leitungswasser darf hier nicht eingefüllt werden, weil sein Kalk das Acrylglas angreift. |
| 8 | Trichter zum Befüllen des Flüssigkeitsreservoirs |
| 9 | Kohlefilter im Rückenteil (Frischlufte) |
| 10 | Lautsprecher |
| 11 | Abluft Peltier-Element |
| 12 | Zuluft Peltier-Element |
| 13 | Einströmöffnung der durch das Peltier-Element gekühlten bzw. erwärmten Umluft-Zirkulation |
| 14 | Absaugöffnung der Umluft-Zirkulation |
| 15 | Taster mit LED. <ul style="list-style-type: none"> • Funktionen (siehe nachfolgenden Abschnitt). • Zum Betätigen des Tasters, Gitter der Zuluftöffnung (11) entfernen. |
| 16 | Regendüse |

- 17 Temperatur- und Feuchtigkeitssensor
- Die App "OASE Control" zeigt die Ist-Werte der Sensoren. Aufgrund der Luftzirkulation können an anderen Stellen abweichende Werte gemessen werden.
-
- 18 Nebelausgang und Einströmöffnung der Frischluft
-
- 19 Netzteil
-
- 20 Netzkabel mit länderspezifischem Netzstecker
-
- 21 Gummistopfen
- Zum Abdichten der Gehäuseöffnungen, wenn das Rückenteil mit der Elektronik entfernt ist.

Von der LED (15) gemeldete Betriebszustände

Zustand LED	Beschreibung	
Grün	Dauerlicht	biOrb EARTH ist in Betrieb und hat eine Netzwerkverbindung.
	Blinkt	biOrb EARTH ist in Betrieb und sucht nach einer Netzwerkverbindung.
Rot	Dauerlicht	biOrb EARTH startet (Boot-Phase) oder wird zurückgesetzt.
	Blinkt	Störung liegt an; möglicherweise ... <ul style="list-style-type: none"> • Abdeckung liegt nicht auf. • Zieltemperatur oder Zielfeuchtigkeit nicht erreicht.
Blau	Dauerlicht	biOrb EARTH ist im Auslieferungszustand und wartet auf eine Konfiguration über die App "OASE Control".
	Blinkt	Flüssigkeitsreservoir leer (→ Flüssigkeitsreservoir befüllen).
Aus	biOrb EARTH ist ausgeschaltet.	

Taster-Funktionen (15)

Betätigung	Beschreibung
Kurz drücken	Meldung "Flüssigkeitsreservoir leer" zurücksetzen. (Die LED hört auf blau zu blinken.)
5 Sekunden gedrückt halten	Netzwerkverbindung zurücksetzen. Abschließend ertönt ein Signalton.
15 Sekunden gedrückt halten	biOrb EARTH und App auf Werkseinstellung zurücksetzen. Abschließend ertönen drei Signaltöne.

Zugang zum Gerät

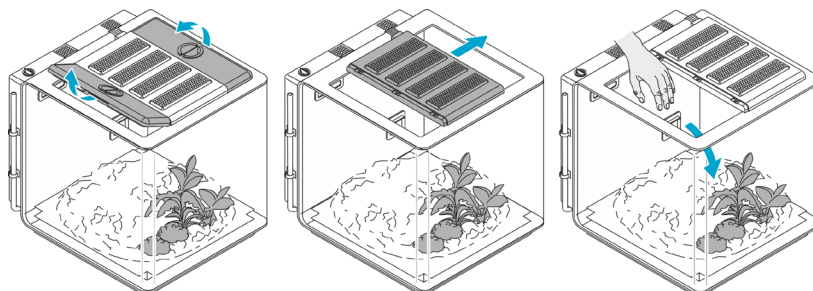

80B0326

Zubehör

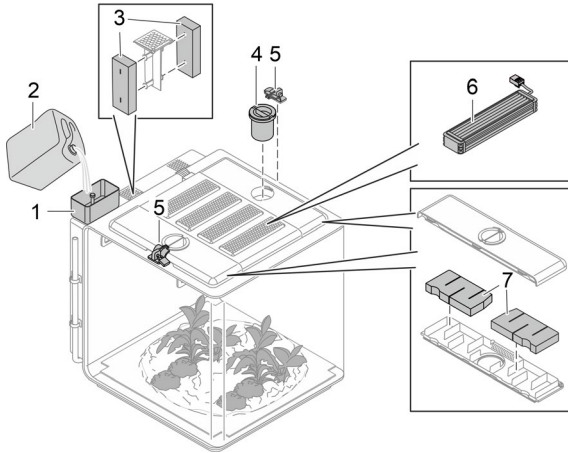

8080325

- 1 biOrb EARTH Trichter
Zum Befüllen des Flüssigkeitsreservoirs
 - Artikelnummer 77495

- 2 biOrb Humidimist
Spezielles Wasser für die Regen- und Nebelfunktion. Es enthält die erforderliche Menge an Elektrolyten, um ein Verkalken der Scheiben und aller wasserführenden Komponenten zu verhindern.
 - 4 × 500-ml-Flasche (4 × 0,13 gal): Artikelnummer 46155
 - 1 × 5-L-Kanister (1 × 1,3 gal): Artikelnummer 46156

- 3 biOrb EARTH Rücken-Filterset
 - Artikelnummer 77491

- 4 biOrb EARTH Futterhilfe
Für die komfortable Versorgung der Bewohner mit Futter.
 - Artikelnummer 77492

- 5 biOrb EARTH Schloss-Set
2 Verriegelungen mit Vorhängeschlossern zum Sichern der seitlichen Abdeckungen einschließlich der Futteröffnungen.
 - Artikelnummer 77493

- 6 Leuchte
 - biOrb EARTH Sonnenlicht LED Set: Artikelnummer 77487
 - biOrb EARTH RGB & Infrarot Set: Artikelnummer 77488
 - biOrb EARTH UV-Licht Set: Artikelnummer 77489

- 7 biOrb EARTH Flügel-Filterset
 - Artikelnummer 77490

i Über www.oase.com können Sie eine Vielzahl unterschiedlicher Dekorationen und Bodengründen beziehen, um für Ihre Tiere einen natürlichen Lebensraum nachzubilden.

Symbole auf dem Gerät



Das Gerät entspricht der Schutzklasse II und ist geschützt durch eine doppelte oder verstärkte Isolierung.



Das Gerät entspricht der Schutzklasse III. Betreiben Sie das Gerät darf nur mit einer Sicherheitskleinspannung.



Verwenden Sie das Gerät nur im Haus oder in trockener Umgebung.



Entsorgen Sie das Gerät nicht mit dem normalen Hausmüll.



Lesen Sie die Gebrauchsanleitung.

Einrichten

So gehen Sie vor:

1. Bei Bedarf Bodenheizung ändern (→ Bodenheizung umbauen).
2. Bei Bedarf Beleuchtung ändern (→ Beleuchtung umbauen).
3. biOrb EARTH aufstellen (→ Gerät aufstellen).
4. biOrb EARTH ausstatten (→ Gerät ausstatten).

Bodenheizung umbauen

Die Bodenheizung können Sie bei Bedarf an die Bedürfnisse der Bewohner anpassen.

Moderates, tropisches Klima

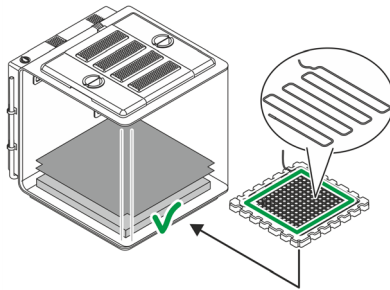

Standard (Werksseitige Installation)

Wüstenähnliches Klima

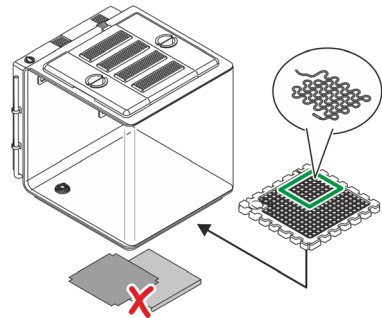

Variante

BOB0327

- In einem moderaten oder tropischen Klima gibt es Pflanzen, die Bodenfeuchte benötigen. Deshalb sind die Kapillarmatte und die Schaumstoffmatte eingelegt.
- Das Heizkabel erwärmt den gesamten Boden.
- In einer Wüste gibt es keine Bodenfeuchte. Deshalb sind die Kapillarmatte und die Schaumstoffmatte nicht eingelegt.
- Wir empfehlen, die Ablauföffnung z. B. mit einem ausgeschnittenen Teil der Schaumstoffmatte abzudecken, damit sie vor Verstopfung geschützt ist.
- Das Heizkabel erwärmt nur einen bestimmten Bereich des Bodens. In der Regel den Bereich, wo sich der Wüstenbewohner ausruht.

So gehen Sie vor:

(→ Heizkabel neu verlegen oder ersetzen)

Beleuchtung umbauen

Um die Bedingungen in der Natur möglichst getreu nachzuahmen, ist das biOrb EARTH mit unterschiedlichen Leuchten ausgestattet, die individuell kombiniert und angeordnet werden können.

**biOrb EARTH
Sonnenlicht LED**



**biOrb EARTH
RGB & Infrarot**



**biOrb EARTH
UV-Licht**



BOB0345

Diese Leuchte emittiert sonnenähnliches Licht.

Diese Leuchte ergänzt das Sonnenlicht um eine Infrarotstrahlung.

Diese Leuchte repliziert die UV-A/B-Strahlung in der Natur.

Wir empfehlen folgende Reihenfolge (Werksseitige Installation, von hinten nach vorne):

1. Sonnenlicht LED
2. RGB & Infrarot
3. UV-Licht
4. Sonnenlicht LED

HINWEIS

Das Gerät darf nur in Betrieb genommen werden, wenn es mit 4 Leuchten bestückt ist. Andernfalls wird durch die dadurch entstehende Gehäuseöffnung das Lüftungskonzept außer Kraft gesetzt, welches für die Aufrechterhaltung gleichbleibender Temperaturen und Feuchtigkeit erforderlich ist.

So gehen Sie vor:

(→ Leuchten ersetzen)

Gerät aufstellen

Stellen Sie das biOrb EARTH auf eine ausreichend große und ausreichend tragfähige Unterlage; zum Beispiel auf einen Tisch oder einen Schrank.

HINWEIS

- ▶ Das Gerät vor direkter Sonnenstrahlung schützen.
- ▶ In unmittelbarer Nähe muss sich eine Steckdose befinden.
- ▶ Die Lüftungsöffnungen des Gerätes dürfen nicht abgedeckt werden.
- ▶ Aus den seitlichen Lüftungsöffnungen kann sehr warme Luft austreten, welche z. B. Pflanzen oder andere wärmeempfindliche Materialien schädigen kann. Stellen Sie einen ausreichenden Freiraum sicher.
- ▶ Für den Zugang zum Gerät muss ausreichend Platz vorhanden sein.

Gerät ausstatten

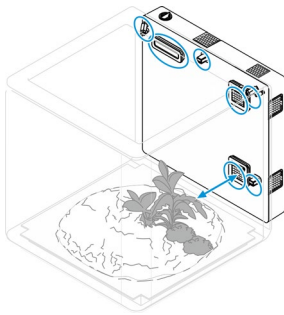

BOB0331

Verschaffen Sie sich Zugang zum Gerät und statten Sie das biOrb EARTH entsprechend Ihren Vorstellungen aus. (→ Zugang zum Gerät)

Eine Vielzahl von Dekorationen und Pflanzen finden Sie im OASE-Fachhandel oder unter www.oase.com.

HINWEIS

- ▶ Lüftungsgitter, Regendüsen und Sensoren dürfen von der Ausstattung nicht abgedeckt werden. (→ Übersicht der Funktionselemente)
- ▶ Für einen naturgetreuen Regen müssen die Regendüsen so ausgerichtet werden, dass möglichst der gesamte Raum beregnet wird.

Inbetriebnahme

So gehen Sie vor:

1. Flüssigkeitsreservoir befüllen (→ Flüssigkeitsreservoir befüllen).
2. Gerät einschalten (→ Gerät einschalten).
3. "OASE Control"-App installieren (→ Gerät mit Smartphone/Tablet verbinden).
4. Falls noch nicht geschehen, über die App einen OASE-Account erstellen.
5. biOrb EARTH über App konfigurieren.

Flüssigkeitsreservoir befüllen

Für die Nebel- und Regenfunktion muss das Flüssigkeitsreservoir ausreichend gefüllt sein. Bei zu geringem Flüssigkeitsstand schaltet die Regen- und Nebelfunktion ab.

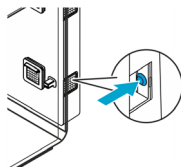
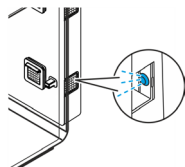

App
„OASE Control“

8080334

Eine blau-blinkende LED meldet fehlende Flüssigkeit.

Nachdem das Flüssigkeitsreservoir gefüllt wurde, drücken Sie den Taster, um die Meldung zu quittieren.

Ein Flüssigkeitsmangel wird auch über die "OASE Control"-App gemeldet und kann dort quittiert werden.

HINWEIS

Wir empfehlen, das Flüssigkeitsreservoir ausschließlich mit "biOrb Humidimist" (→ Zubehör) zu befüllen. Es verhindert ein Verkalken der Scheiben und der wasserführenden Komponenten.

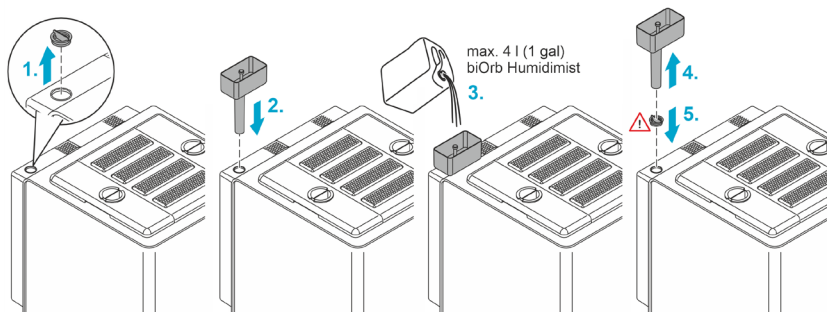

8080334

So gehen Sie vor:

1. Ziehen Sie den Deckel der Flüssigkeitsreservoir-Einfüllöffnung ab.
 2. Setzen Sie den Trichter auf die Einfüllöffnung.
 3. Schütten Sie biOrb Humidmist (→ Zubehör) in den Trichter. Ein Schwimmer zeigt an, wenn das Flüssigkeitsreservoir gefüllt ist (bei Erstbefüllung ca. 4 Liter (1 gal)).
 4. Nehmen Sie den Trichter von der Einfüllöffnung.
 5. Verschließen Sie die Einfüllöffnung mit dem Deckel.
 6. Bestätigen Sie das Befüllen in der "OASE Control"-App oder über den Taster am Gerät.
- ✓ Die Regen- und Nebel-Funktionen sind wieder vollumfänglich verfügbar.

Gerät einschalten

Gerät einschalten: Netzstecker des Netzteils in die Steckdose stecken. Das Gerät schaltet sich sofort ein.

Gerät ausschalten: Netzstecker des Netzteils ziehen.

So gehen Sie vor:

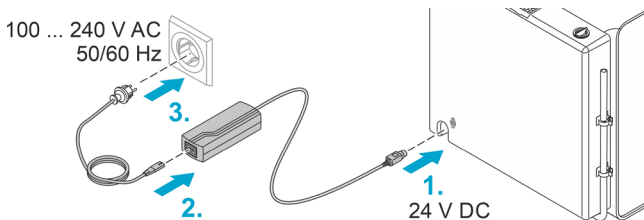

BOB0332

Gerät mit Smartphone/Tablet verbinden

So gehen Sie vor:

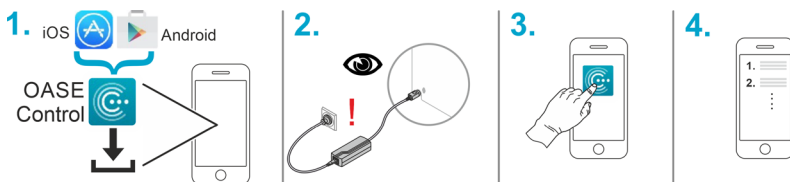

BOB0333

HINWEIS

Verwenden Sie keine aggressiven Reinigungsmittel oder chemische Lösungen. Diese Mittel können das Gehäuse beschädigen, die Funktion des Geräts beeinträchtigen und sie schaden den Tieren, Pflanzen und der Umwelt.

- ▶ Reinigen Sie das Gerät mit klarem Wasser und einem sauberen, weichen Tuch.
- ▶ Für die äußeren Flächen empfehlen wir die Hochglanzpolitur von biOrb (Artikelnr. 46033).

Flüssigkeit ablassen

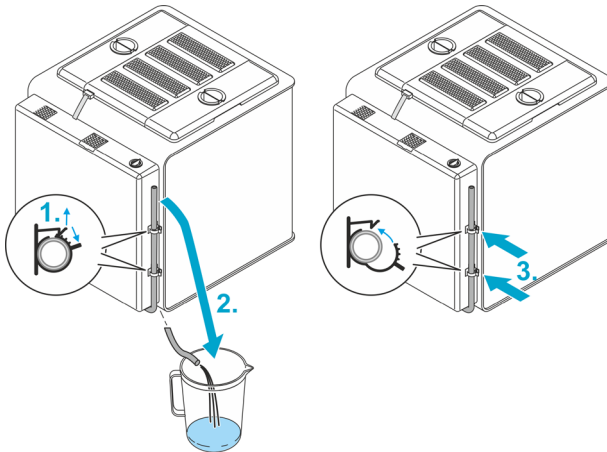

8080335

So gehen Sie vor:

1. Öffnen Sie die zwei Schlauchklemmen.
2. Führen Sie den Ablassschlauch in einen Auffangbehälter, der sich unterhalb des Gerätes befindet.
3. Nachdem die Flüssigkeit abgelassen ist, positionieren Sie den Schlauch wieder in den Klemmen und verschließen Sie sie.

Luftfilter ersetzen

Rückenfilter ersetzen

- Wechselintervall alle 3 Monate
- biOrb EARTH Rücken-Filterset, Art.-Nr. 77491

So gehen Sie vor:

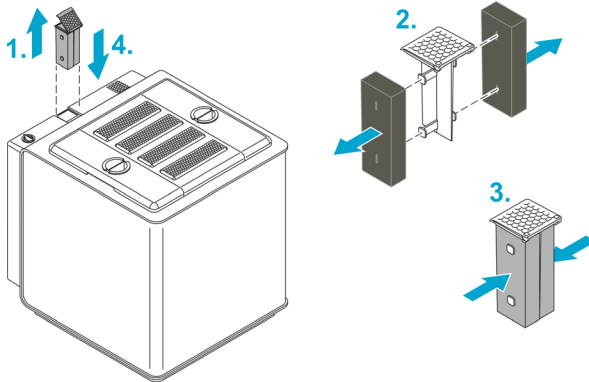

8080337

Flügelfilter ersetzen

Wechseln Sie die Filter in beiden seitlichen Abdeckungen (Flügeln).

- Wechselintervall alle 6 Monate
- biOrb EARTH Flügel-Filterset, Art.-Nr. 77490

So gehen Sie vor:

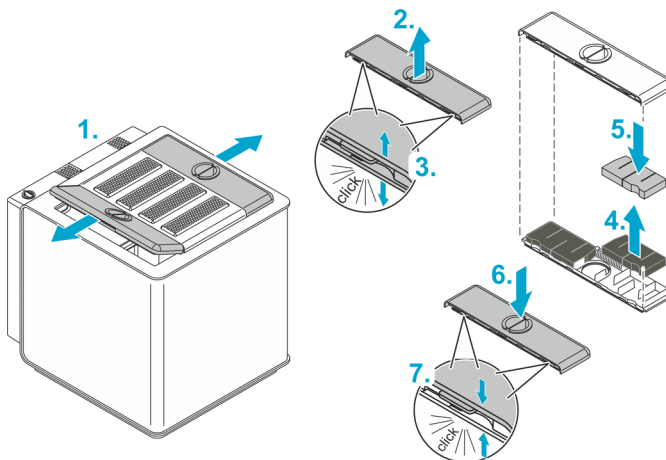

8080338

Reparatur

Rückenteil ersetzen

DE

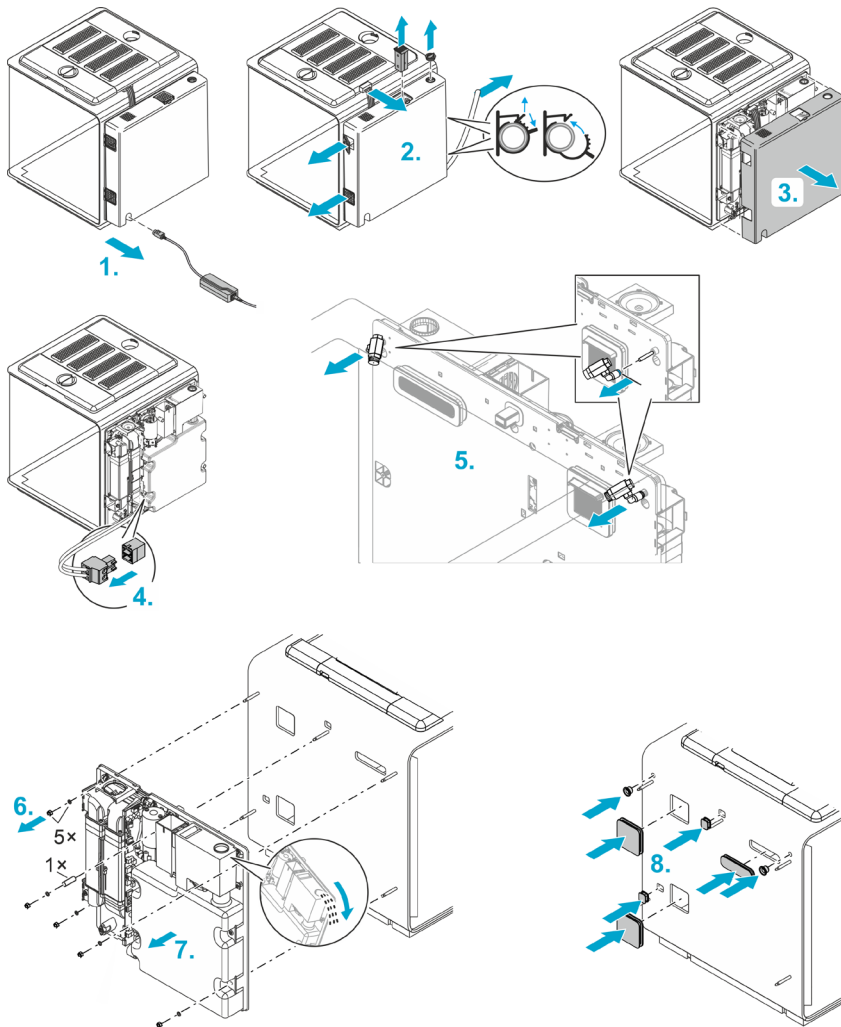

80B0339

So gehen Sie vor:

1. Ziehen Sie den Netzteilstecker.
 2. Entfernen Sie ...
 - den Leuchtenstecker,
 - den Deckel der Einfüllöffnung,
 - den Rückenfilter,
 - die Gitter der Ansaug- und Abluftöffnung,
 - den Ablassschlauch.
 3. Ziehen Sie das Rückenteil-Gehäuse ab.
 4. Ziehen Sie den Heizkabelstecker.
 5. Entfernen Sie beide Regendüsen. Schieben Sie dazu an dessen Halterung den schwarzen Ring in Richtung Düse und ziehen Sie gleichzeitig die Düse nach vorne.
 6. Entfernen Sie 5 Muttern mit Unterlegscheibe sowie eine Distanzhülse.
 7. Ziehen Sie das Rückenteil vorsichtig und gleichmäßig ab.
Hinweis: Sollte sich Flüssigkeit im Flüssigkeitsreservoir befinden, schütten Sie es vorsichtig so über die Einfüllöffnung aus, dass kein Wasser an die Elektronik gelangt.
 8. Setzen Sie die Gummistopfen aus dem Lieferumfang in die 7 Öffnungen, die durch die Abnahme des Rückenteils entstanden sind. Diese verhindern, dass Bewohner über die Öffnungen entweichen können.
 9. Montieren Sie ein neues Rückenteil und bauen Sie das Gerät in umgekehrter Reihenfolge wieder zusammen.
- ⓘ Achten Sie beim Aufsetzen des Rückenteilgehäuses darauf, dass keine Kabel geknickt oder gequetscht werden.

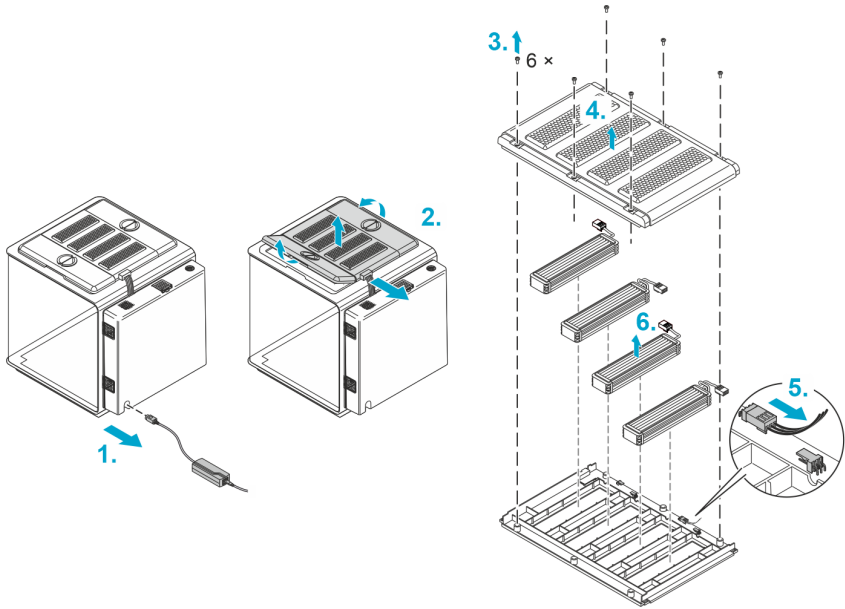

8080330

So gehen Sie vor:

1. Ziehen Sie den Netzteilstecker.
2. Ziehen Sie den Leuchtenstecker und nehmen Sie alle Abdeckungen ab.
3. Lösen Sie an der mittleren Abdeckung die 6 Schrauben.
4. Heben Sie die obere Schale der Abdeckung ab.
5. Ziehen Sie den Stecker der Leuchte, die Sie ausbauen möchten.
6. Nehmen Sie die Leuchte aus der Abdeckung.
7. Setzen Sie eine neue Leuchte ein, schließen Sie diese an und bauen Sie das Gerät in umgekehrter Reihenfolge wieder zusammen.

Heizkabel neu verlegen oder ersetzen

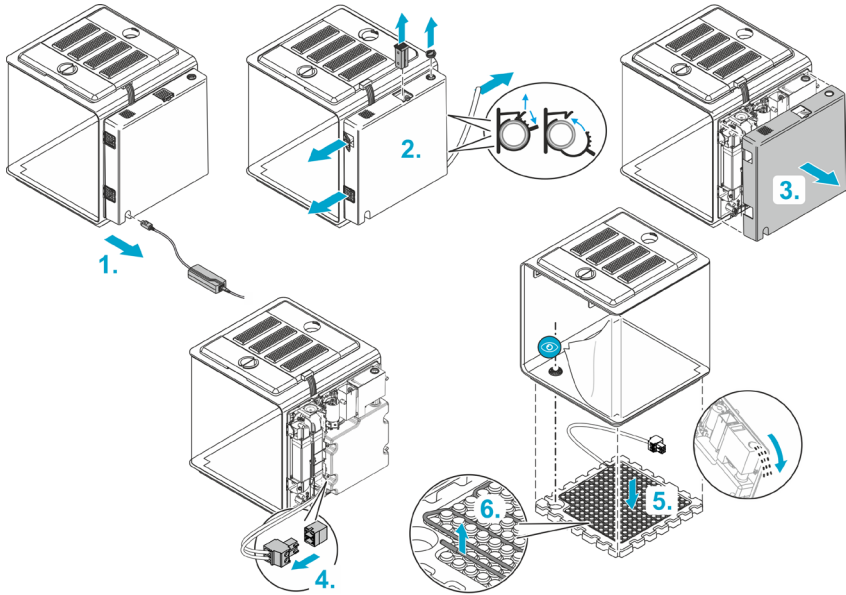

8080328

So gehen Sie vor:

1. Ziehen Sie den Netzteilstecker.
2. Entfernen Sie ...
 - den Deckel der Einfüllöffnung,
 - den Rückenfilter,
 - die Gitter der Ansaug- und Abluftöffnung,
 - den Ablaufschlauch.
3. Ziehen Sie das Rückenteil-Gehäuse ab.
4. Ziehen Sie den Heizkabelstecker.

Wir empfehlen, den folgenden Schritt zu zweit durchzuführen:

5. Kippen Sie das Gerät leicht nach vorne und entnehmen Sie den Styroporboden.
Hinweis: Wenn sich Flüssigkeit im Flüssigkeitsreservoir befindet, darf das Gerät – je nach Flüssigkeitsstand – nicht oder nur wenig (max. 45 °) gekippt werden, da andernfalls Flüssigkeit auslaufen kann, welches die Elektronik zerstören könnte.
Wenn nötig, schütten Sie die Flüssigkeit vorsichtig so über die Einfüllöffnung aus, dass kein Wasser an die Elektronik gelangt.
6. Ziehen Sie das Heizkabel vom Styroporboden und verlegen Sie es neu.
7. Bauen Sie das Gerät in umgekehrter Reihenfolge wieder zusammen.
 - Beachten Sie beim Einsetzen des Styroporbodens, dass er so positioniert ist, dass der Ablauf in der Aussparung am Boden liegt.
 - Achten Sie beim Aufsetzen des Rückenteils darauf, dass keine Kabel geknickt oder gequetscht werden.

Störungsbeseitigung

Fehlermeldungen

Über die App werden folgende Meldungen ausgegeben, wahlweise als Push-Nachricht auf Ihr Smartphone oder als E-Mail:

Meldung	Abhilfe
Flüssigkeitsreservoir leer	Flüssigkeit nachfüllen (→ Flüssigkeitsreservoir befüllen).
24 Stunden kein Wasser	Flüssigkeit nachfüllen (→ Flüssigkeitsreservoir befüllen) bzw. Wasserkreislauf überprüfen.
Temperatur zu hoch/zu niedrig	<ul style="list-style-type: none"> • Temperatur über die App kontrollieren, ggf. neu einstellen. • Evtl. Bodenheizung ausschalten und/oder Umgebungstemperatur verringern. <p>Aufgrund der Luftströmungen weichen die Ist-Temperaturen an unterschiedlichen Stellen im biOrb EARTH von denen in der App gezeigten Sensor-Temperaturen ab. Die Ist-Temperaturen an unterschiedlichen Stellen im biOrb EARTH können von maximal +40 °C (104 F) bis zu 2.5 °C (36,5 F) unter Umgebungstemperatur betragen.</p>
Luftfeuchtigkeit zu hoch/zu niedrig	<p>Luftfeuchtigkeit und/oder Regenzeit über die App kontrollieren, ggf. neu einstellen.</p> <p>Falls im Bodengrund viel Flüssigkeit ist, diesen über den Ablassschlauch entwässern. (→ Flüssigkeit ablassen)</p>

Technische Daten

Netzteil

Primär	Spannung	AC V	100 ... 240
	Netzfrequenz	Hz	50/60
	Leitungslänge	m	1,5
ft		4,9	
Sekundär	Spannung	DC V	24
	Max. Leistung	W	180
	Leitungslänge	m	1,5
ft		4,9	
Schutzklasse		II	

biOrb EARTH, allgemein

Versorgung	Spannung	DC V	24
	Leistung, max.	W	105
Geräusche (in einem Abstand von 80 cm)	Standard	dB	37 ... 42
	Stiller Modus	dB	34 ... 37
Schutzklasse		III	
Umgebungstemperaturbereich	°C	15 ... 35	
	°F	59 ... 95	
Abmessungen (L × B × H)	cm	571 × 500 × 567	
	in	225 × 197 × 223	
Gewicht	kg	19,1	
	lbs	42,1	

biOrb EARTH, WLAN

Protokoll	IEEE 802.11b/g/n		
Frequenzband	GHz	2,4	
Max. Sendeleistung	dBm	20	
Sicherheit	WEP, WPA 2, WPA 3		
DHCP	Automatisch		
Max. Reichweite	m	80	
	ft	262	

biOrb EARTH, Klima

Luftumwälzung	Funktionselemente		Ventilatoren
Lufttemperatur (Die Angaben beziehen sich auf messbare Werte im biOrb EARTH bei einer Umgebungstemperatur von +25 °C (+77°F). Aufgrund der Luftumwälzung unterscheiden sie sich von den Sensorwerten um bis zu 10 °C (50°F).)	Funktionselement		Peltier-Element
	Heizen (max. Temp.)	°C	+40
		°F	+104
	Kühlen (min. Temp.)	°C	2,5 unter Umgebungstemperatur
		°F	36,5
Temperaturdiff., max.	°C	10	
	°F	50	
Bodentemperatur	Funktionselement		Elektrisches Heizkabel
	Heizen (max. Temp.) (Im Betrieb ohne Kapillar- und Schaumstoffmatte.)	°C	35
		°F	95
Feuchtigkeit	Funktionselemente		Ultraschall-Nebeleinheit, Regenpumpe/-düsen
	Flüssigkeitsreservoir	l	4
		gal	1

biOrb EARTH, Leuchten

Sonnenlicht LED	Lichtfarbe	K	3200 ... 7300
	Lichtstrom, gesamt	lm	650
	Energieeffizienzklasse		G
RGB & Infrarot	Lichtstrom, gesamt	lm	56
UV-Licht	Wellenlänge	nm	318 (UV-B)
	UV-B-Leistung im Abstand 0/5/10/15/20/25/30 cm	μW/cm ²	1940/310/119/60/35/23/15
	UV-Index im Abstand 0/5/10/15/20/25/30 cm		64/9/4/2/1/0,7/0,5

Entsorgung**HINWEIS**

Dieses Gerät darf nicht als Hausmüll entsorgt werden.

- ▶ Entsorgen Sie das Gerät über das dafür vorgesehene Rücknahmesystem.
- ▶ Bei Fragen wenden Sie sich an Ihr örtliches Entsorgungsunternehmen. Dort erhalten Sie Informationen über die ordnungsgemäße Entsorgung des Geräts.
- ▶ Machen Sie das Gerät durch Abschneiden der Kabel unbrauchbar.

Garantie

Die OASE GmbH übernimmt für dieses von Ihnen erworbene OASE-Gerät für die Laufzeit von **24 Monaten** eine Garantie gemäß den nachstehend aufgeführten Bedingungen. Die Garantie besteht neben den gesetzlichen Gewährleistungspflichten des Verkäufers und lässt diese unberührt. Die gilt unbeschadet zwingender gesetzlicher Haftungsvorschriften, wie zum Beispiel nach dem Produkthaftungsgesetz, in Fällen des Vorsatzes und der groben Fahrlässigkeit, wegen Verletzung des Lebens, des Körpers oder der Gesundheit durch die OASE GmbH oder ihre Erfüllungsgehilfen.

Dauer der Garantie

Die Laufzeit der Garantie beginnt mit dem Datum des erstmaligen Kaufs des OASE-Geräts beim OASE-Fachhändler. Durch die Inanspruchnahme der Garantie oder den Weiterverkauf des OASE-Geräts wird die Laufzeit der Garantie weder verlängert noch erneuert.

Garantieleistung

Die OASE GmbH gewährt eine Garantie für die einwandfreie, dem Zweck entsprechende Funktionsfähigkeit und Brauchbarkeit des OASE-Geräts. Maßgeblich ist hierbei der Stand von Wissenschaft und Technik zum Herstellungszeitpunkt. Das OASE-Gerät muss den Fehler, der den Schaden verursacht hat, bereits zu diesem Zeitpunkt aufgewiesen haben.

Im Garantiefall behält die OASE GmbH sich vor, das OASE-Gerät unentgeltlich zu reparieren oder unentgeltlich Ersatzteile für das OASE-Gerät oder ein Ersatzgerät zu liefern. Sollte der betreffende Gerätetyp des OASE-Geräts nicht mehr hergestellt werden, behält die OASE GmbH sich vor, nach eigener Wahl ein Ersatzgerät aus dem OASE-Sortiment zu liefern, das dem beanstandeten Gerätetyp so nah wie möglich kommt.

Die Garantie gilt nur für Schäden an dem gekauften OASE-Gerät selbst. Die Erstattung von Aufwendungen für den Ein- und Ausbau und die Überprüfung, von Schadensersatzansprüchen für Schäden, die nicht am gekauften Artikel selbst aufgetreten sind, sowie Forderungen nach entgangenem Gewinn oder wegen Nutzungsausfalls sowie weitergehende Ansprüche für Schäden und Verluste gleich welcher Art, die durch das OASE-Gerät oder seinen Gebrauch verursacht wurden, sind von der Garantie ausgeschlossen.

Ausschluss der Garantie

Ausgeschlossen von der Garantie sind Schäden, die durch

- mechanische Beschädigungen durch Unfall, Fall oder Stoß, oder
- höhere Gewalt oder Naturkatastrophen, insbesondere, aber nicht abschließend bei Überschwemmungen, Bränden oder Frostschäden,
- fahrlässige oder mutwillige Zerstörung (zum Beispiel durch Abschneiden des Steckers oder Kürzen des Stromkabels), oder
- Missbrauch, unsachgemäßen oder nicht bestimmungsgemäßen Gebrauch, Einbau- und Bedienungsfehler oder mangelnde Pflege (zum Beispiel Verwendung ungeeigneter Putzmittel, unterlassene Wartung, Kalkablagerungen), Überlastung oder Nichtbeachtung der Benutzerhinweise/Gebrauchsanweisung, entstanden sind,
- durch eigene Reparaturbemühungen verschlimmert werden, sowie Schäden an
- Verschleißteilen wie zum Beispiel Leuchtmittel und Rotoren,
- zerbrechlichen Teilen, wie zum Beispiel Glas, Glühlampen, und
- Verbrauchsmaterial, wie zum Beispiel Batterien oder Filterschäume.

Bezüglich des sachgemäßen Gebrauchs verweist die OASE GmbH auf die Gebrauchsanweisung, die Bestandteil dieser Garantie ist.

Geltendmachung von Ansprüchen

Ansprüche aus der Garantie können innerhalb der Laufzeit nur gegenüber der OASE GmbH, Tecklenburger Straße 161, 48477 Hörstel, Deutschland, geltend gemacht werden. Hierfür schickt der Anspruchsteller unter Übernahme der Versandkosten und des Transportrisikos das beanstandete Gerät oder Geräteteil mit einer Kopie des Originalverkaufsbelegs des OASE-Fachhändlers, dieser Garantiekunde sowie der schriftlichen Angabe des beanstandeten Fehlers an die OASE GmbH.

Allgemeine Vorschriften

Für diese Garantie gilt deutsches Recht unter Ausschluss des Übereinkommens der Vereinten Nationen über Verträge über den internationalen Warenkauf (CISG).

Original manual. This manual belongs with the unit and must always be passed on together with the unit.

⚠ WARNING

- ▶ This unit can be used by children aged 8 and above and by persons with reduced physical, sensory or mental capabilities or lack of experience and knowledge if they are supervised or have been instructed on how to use the unit in a safe way and they understand the hazards involved. Do not allow children to play with the unit. Only allow children to carry out cleaning and user maintenance under supervision.
-

Contents

Safety information.....	27
Intended use.....	27
Product Description	28
Set-up	34
Commissioning/start-up.....	37
Maintenance and cleaning.....	39
Repair	41
Malfunction remedy.....	45
Technical data.....	46
Disposal	47
Guarantee.....	48
Guarantee for North America.....	49

Safety information

Installation

- Protect the unit from direct sunlight.
- Do not cover the ventilation openings of the unit.
- Ensure that there is sufficient space to access the unit.

Electrical connection

- Only connect the unit if the electrical data of the unit and the power supply match.
- Only use the power pack included in the scope of delivery.
- Only plug the unit into a correctly installed outlet.
- Protect open plugs and sockets from moisture.

Safe operation

- Do not use the unit, if electrical lines or the housing are damaged.
- Route lines in such a way that they are protected from damage and do not present a tripping hazard.
- Should problems occur, please contact the authorised customer service or OASE.

Intended use

Only use the product described in this manual as follows:

- as an artificial environment for plants and animals if animal protection, in particular the issue of species-appropriate animal housing, is observed.
- Indoors only.
- While adhering to the technical specifications. (→ Technical data)

Product Description

The biOrb EARTH is a vivarium – an artificial habitat for plants and small animals – that can recreate a variety of climate zones.

The sun has the greatest effect on our real climate. It heats the air and ground. The resulting thermals cause the air to move, generating wind. When water evaporates in warm temperatures, this generates rain clouds. When the air in these rain clouds cools down, it rains.

These interactions are recreated in the biOrb EARTH through intelligent interplay of light, humidity and air and floor temperature.

The biOrb EARTH is operated, configured and monitored via a smartphone or tablet using the "OASE Control" app for iOS or Android.

If the temperature or air humidity in the biOrb EARTH is outside of the specified range, you can have the app notify you – either with a push notification on your smartphone or tablet or in an e-mail.

Light

The radiation spectrum emitted by the sun that is vital to life on earth ranges from vitamin-forming ultraviolet (UV) to warming infrared (IR). The spectrum of visible light lies between these two points. In the biOrb EARTH the following lamps replicate this radiation spectrum:

biOrb EARTH Sunlight LED: This lamp emits visible light with an increased blue content. Three additional LEDs that emit different light colours permit adaptation of the light to the plants and animals.

biOrb EARTH RGB & Infrared: The RGB function of the lamp can be used to generate shades of colour, e.g. to simulate a sunset. In addition the lamp emits infrared radiation.

biOrb EARTH UV light: This light replicates the sun's UV-A/B radiation. UV-A stimulates pigmentation, while UV-B is essential for healthy bone growth. If your animals do not tolerate direct UV radiation, please take this into account when setting up your biOrb EARTH and positioning the UV lamp.

Humidity

An ultrasonic mist unit regulates the air humidity. In addition, it is possible to simulate rain with the aid of two nozzles.

Air and ground temperature

By mixing fresh air with heated or cooled circulated air, the biOrb EARTH creates a climate with desired temperature differences, as in nature.

A heating cable on the floor ensures the desired substrate temperature.

The following figure shows the possible air currents in the biOrb EARTH and their effects on the temperatures:

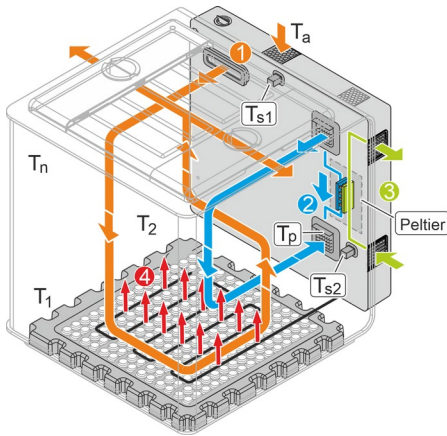

8080343

①

Fresh air

The biOrb EARTH is constantly supplied with air from its environment through the mist outlet. This air is then discharged through the side covers (wings).

To prevent harmful substances (particles, odours, etc.) from entering the biOrb EARTH from the environment, the supplied air is guided through an active carbon filter in the back section. To prevent odours from escaping the biOrb EARTH, the waste air is guided through active carbon filters in the side covers.

②

Circulating air (heated or cooled)

The "OASE Control" app can be used to activate air circulation, with a Peltier element heating or cooling the air depending on the settings in the app.

③

Supply and waste air for the Peltier element

④

Floor heater

An electric floor heater can be switched on or off via the app. When the heater is switched on, it does not just heat the floor, but also creates a rising air flow due to thermals.

T_a Ambient temperature

T_p Temperature generated by the Peltier element. The cooling capacity of the Peltier element depends on the ambient temperature of the biOrb EARTH.

T_{s1}, T_{s2} Sensor values. The temperatures measured by the sensors are displayed in the "OASE Control" app.

T_1, T_2, \dots, T_n Actual temperature at different points in the biOrb EARTH. Due to air currents, the actual temperatures at different points in the biOrb EARTH may differ from the sensor temperatures shown in the app. The actual temperatures at different points in the biOrb EARTH may range from max. +40°C (104°F) to 2.5°C (36.5°F) below the ambient temperature.

Overview of function elements

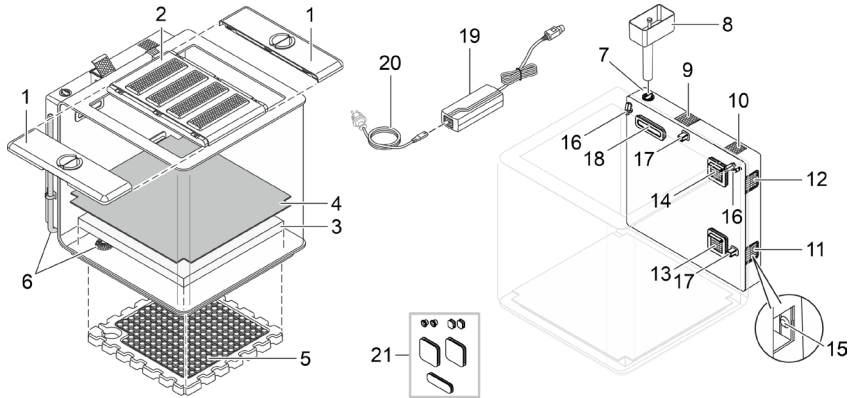

8080324

- | | |
|----|---|
| 1 | Side cover (wing) with food opening and carbon filter (outgoing air) |
| 2 | Centre cover with 4 lights <ul style="list-style-type: none"> • When the cover is removed or tilted, the lights are switched off. • The lights alternate between becoming dimmer and brighter if the biOrb EARTH has no water for 48 hours. |
| 3 | Foam mat <ul style="list-style-type: none"> • Stores moisture from rain or mist, thereby replicating soil moisture. |
| 4 | Capillary mat <ul style="list-style-type: none"> • Transports moisture from the foam mat into the substrate with the plant roots located above it. • Prevents roots from entering the foam mat. |
| 5 | Polystyrene base with heating cables (floor heating) |
| 6 | Drain with drain hose <ul style="list-style-type: none"> • For emptying water from the unit. |
| 7 | Filling port, liquid reservoir for rain and mist <ul style="list-style-type: none"> • We recommend biOrb Humidimist (→ Accessories) as rain and mist fluid. • Do not fill with tap water, as limescale will damage the acrylic glass. |
| 8 | Funnel for filling the liquid reservoir |
| 9 | Carbon filter in the rear section (fresh air) |
| 10 | Speaker |
| 11 | Outlet air Peltier element |
| 12 | Inlet air Peltier element |
| 13 | Inlet opening for the circulating air cooled or heated by the Peltier element |
| 14 | Extraction opening of the air circulation system |
| 15 | Button with LED. <ul style="list-style-type: none"> • Functions (see following section). • To press the button, remove the grating of the inlet air opening (11). |
| 16 | Rain nozzle |

17	Temperature and humidity sensor	<ul style="list-style-type: none"> The "OASE Control" app shows the current sensor values. Due to the air circulation, different values may be measured at a different location.
18	Mist outlet and inlet opening for fresh air	
19	Power pack	
20	Power cable with country-specific power plug	
21	Rubber stopper	<ul style="list-style-type: none"> For sealing the housing openings when the rear section containing the electronics is removed.

Operating conditions indicated by the LED (15)

LED status		Description
Green	Continuous light	biOrb EARTH is operating and has a network connection.
	Flashing	biOrb EARTH is operating and is looking for a network connection.
Red	Continuous light	biOrb EARTH is starting (boot phase) or being reset.
	Flashing	Malfunction pending; possibly ... <ul style="list-style-type: none"> the cover is not positioned correctly. the target temperature or the target humidity have not been reached.
Blue	Continuous light	biOrb EARTH is in delivery condition and is waiting for configuration via the "OASE Control" app.
	Flashing	Liquid reservoir empty (→ Filling the liquid reservoir).
Off		biOrb EARTH is switched off.

Button functions (15)

Usage	Description
Press briefly	Reset "Liquid reservoir empty" message. (The LED stops flashing in blue.)
Hold for 5 seconds	Reset network connection. A signal is audible at the end.
Hold for 15 seconds	Reset biOrb EARTH and app to factory settings. Three signals are audible at the end.

Access to the device

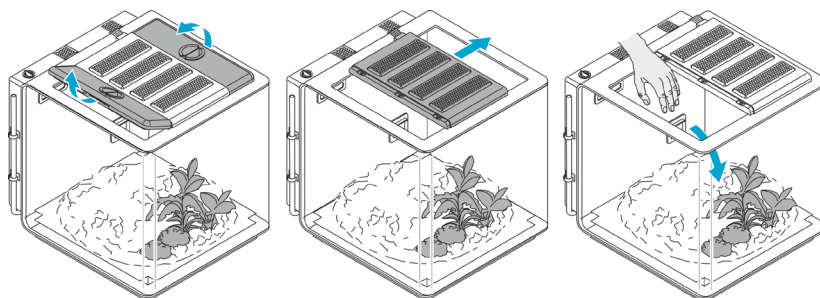

BOB0326

Accessories

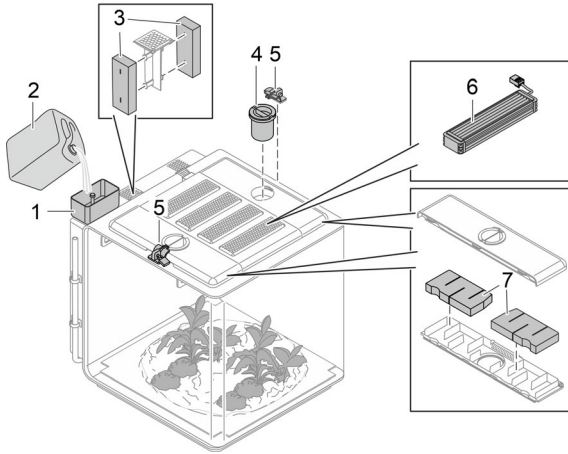

8080325

- 1 biOrb EARTH funnel
For filling the liquid reservoir
 - Article number 77495

- 2 biOrb Humidimist
Special water for the rain and mist function. It contains the number of electrolytes required to prevent limescale deposits on the glass and all components containing water.
 - 4 × 500 ml bottle (4 × 0.13 gal): article number 46155
 - 1 × 5 l canister (1 × 1.3 gal): article number 46156

- 3 biOrb EARTH carbon filter back
 - Article number 77491

- 4 biOrb EARTH feeder
For easy feeding of the organisms in the vivarium.
 - Article number 77492

- 5 biOrb EARTH lock set
2 locking mechanisms with padlocks to secure the side covers including the food openings.
 - Article number 77493

- 6 Spotlight
 - biOrb EARTH Sunlight LED kit: Article number 77487
 - biOrb EARTH RGB & Infrared kit: Article number 77488
 - biOrb EARTH UV-light kit: Article number 77489

- 7 biOrb EARTH wing filter set
 - Article number 77490

❶ On www.oase.com you can order a wide variety of different decoration items and substrates to replicate a natural environment for your animals.

Symbols on the unit



The unit has protection rating II and is protected by double or reinforced insulation.



The unit has protection rating III. Only operate the unit with safety-low voltage.



Only use the unit indoors or in a dry environment.



Do not dispose of the unit with normal household waste.



Read the operating instructions.

Set-up

How to proceed:

1. If necessary, modify floor heater (→ Modifying the floor heater).
2. If necessary, modify lighting (→ Modifying the lighting).
3. Install biOrb EARTH (→ Installing the unit).
4. Fill biOrb EARTH (→ Filling the unit).

Modifying the floor heater

If required, you can adapt the floor heater to the needs of the organisms in the vivarium.

Moderate, tropical climate

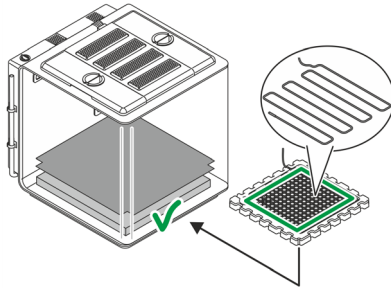

Standard (factory installation)

Desert-like climate

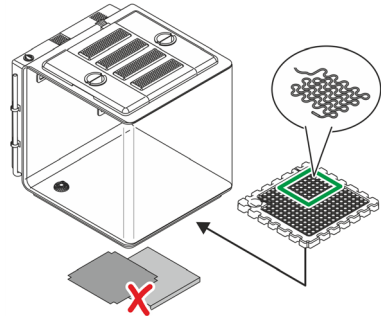

Variant

BOB0327

- In a moderate or tropical climate, some plants need soil moisture. It is therefore necessary to insert the capillary mat and the foam mat.
- The heating cable heats the entire floor.
- A desert has no soil moisture. The capillary mat and the foam mat should therefore not be inserted.
- We recommend covering the drain opening e.g. with a cut piece of foam mat so that it is protected against clogging.
- The heating cable only heats a specific section of the floor. This is usually the area where the desert creatures rest.

How to proceed:

(→ Laying a new heating cable or replacing the cable)

Modifying the lighting

To replicate natural conditions as closely as possible, the biOrb EARTH is equipped with a variety of different lamps that can be combined and arranged as required.

EN

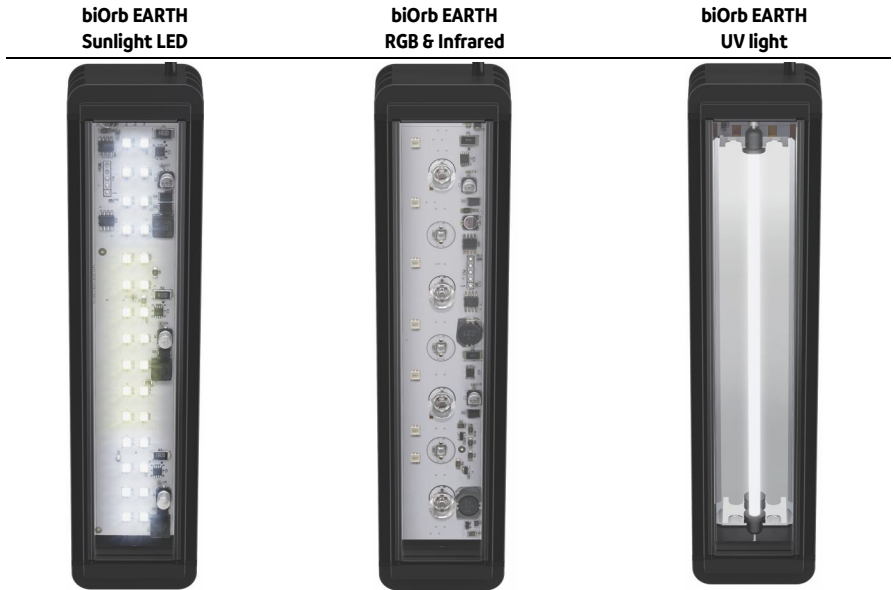

This lamp emits sun-like light.

This lamp adds infrared radiation to the sunlight.

This light replicates the sun's UV-A/B radiation.

We recommend the following sequence (factory installation, back to front):

1. Sunlight LED
2. RGB & Infrared
3. UV light
4. Sunlight LED

NOTE

The vivarium may only be used when it is equipped with 4 lamps. Otherwise the openings created by the missing lamps will interfere with the ventilation concept required to maintain even temperatures and humidity levels.

How to proceed:

(→ Replacing lamps)

Installing the unit

Position the biOrb EARTH on a sufficiently large, load-bearing surface, for instance on a table or on a cabinet.

NOTE

- ▶ Protect the unit from direct sunlight.
- ▶ Ensure that an electrical outlet is in the immediate vicinity.
- ▶ Do not cover the ventilation openings of the unit.
- ▶ Very warm air can exit the ventilation openings on the sides and cause damage to plants or other heat-sensitive materials. Ensure sufficient clear space.
- ▶ Ensure that there is sufficient space to access the unit.

Filling the unit

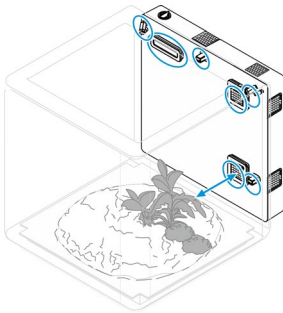

B0B0331

Access the unit and fill the biOrb EARTH as desired. (→ Access to the device)

A variety of decorative items and plants are available from OASE retail partners or at www.oase.com.

NOTE

- ▶ Ensure that the items used to fill the unit do not cover ventilation grilles, rain nozzles and sensors. (→ Overview of function elements)
- ▶ To ensure that the rain is true to nature, the rain nozzles must be aligned so that the entire space gets rained on, if at all possible.

Commissioning/start-up

How to proceed:

1. Fill the liquid reservoir (→ Filling the liquid reservoir).
2. Switch on the unit (→ Switching on the unit).
3. Install the "OASE Control" app (→ Connecting the unit with your smartphone/tablet).
4. If you have not already done so, create an OASE account in the app.
5. Use the app to configure the biOrb EARTH.

EN

Filling the liquid reservoir

The liquid reservoir must be filled sufficiently to permit the mist and rain function. The mist and rain function is deactivated automatically if the liquid level is too low.

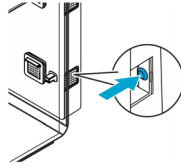
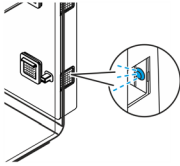

App
„OASE Control“

80B0334

The LED flashes blue if there is insufficient liquid.

After filling the liquid reservoir, press the button to acknowledge the message.

The "OASE Control" app will also notify you of a lack of liquid and it is possible to acknowledge this message in the app.

NOTE

We recommend only using "biOrb Humidmist" (→ Accessories) to fill the liquid reservoir. This prevents limescale deposits on the glass and the components containing water.

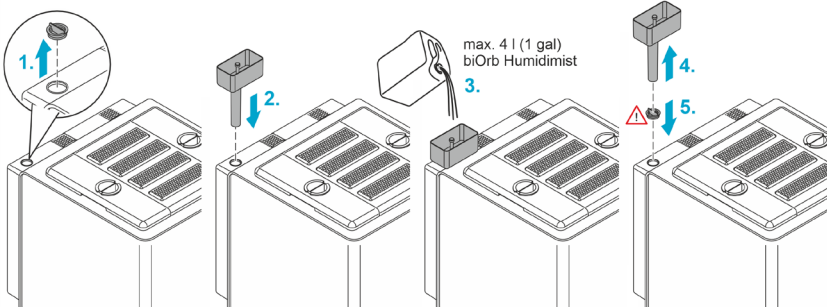

80B0334

How to proceed:

1. Remove the cover of the liquid reservoir filling port.
 2. Place the funnel on the filling port.
 3. Pour biOrb Humidmist (→ Accessories) into the funnel. A float switch shows when the liquid reservoir is filled (on initial filling approx. 4 litres (1 gal)).
 4. Remove the funnel from the filling port.
 5. Close the filling port with the cover.
 6. Confirm filling in the "OASE Control" app or by using the button on the unit.
- ✓ Now the rain and mist functions are fully available again.

Switching on the unit

Switching on the unit: Insert the power plug of the power pack into the socket. The unit switches on immediately.

Switching off the unit: Pull the power plug of the power pack.

How to proceed:

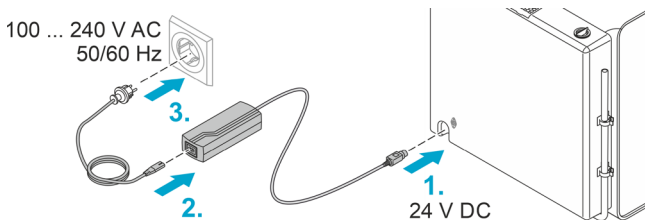

8080332

Connecting the unit with your smartphone/tablet

How to proceed:

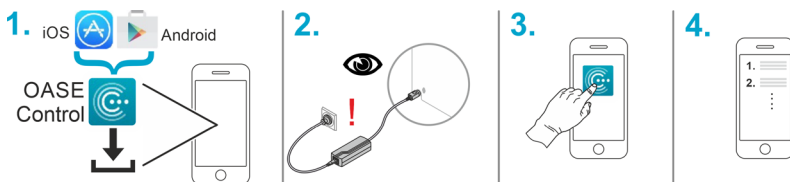

8080333

Maintenance and cleaning

NOTE

Do not use aggressive cleaning agents or chemical solutions. These agents can damage the housing, impair the function of the device and harm animals, plants and the environment.

- ▶ Clean the unit with clear water and a soft, clean cloth.
- ▶ For the exterior surfaces we recommend the polish from biOrb (Article no. 46033).

EN

Draining liquid

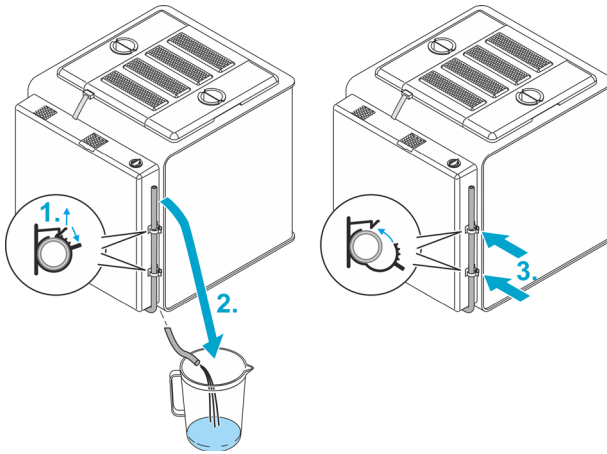

8080335

How to proceed:

1. Open the two clips.
2. Place the drain hose in a collection container underneath the unit.
3. Once the liquid has drained, place the hose back in the clips and close them.

Replace air filter

Replacing the filter back

- Replacement interval every 3 months
- biOrb EARTH carbon filter back, Art. No. 77491

How to proceed:

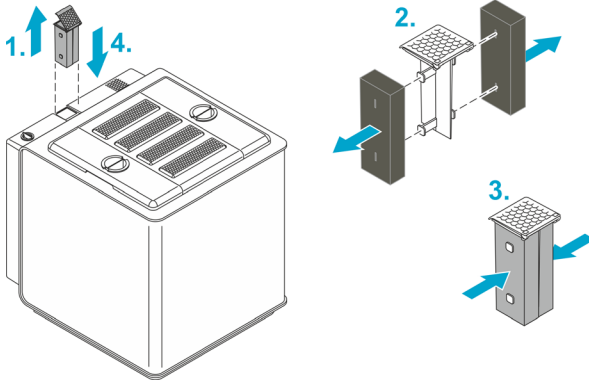

8080337

Replacing the wing filters

Replace the filters in the two side covers (wings).

- Replacement interval every 6 months
- biOrb EARTH wing filter set, Art. No. 77490

How to proceed:

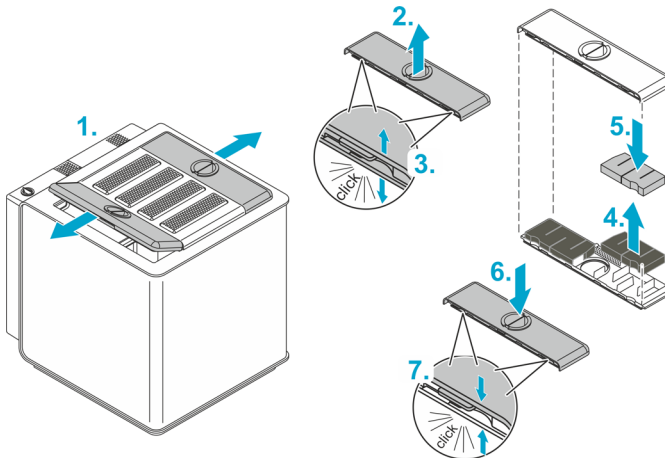

8080338

Repair

Replacing the back section

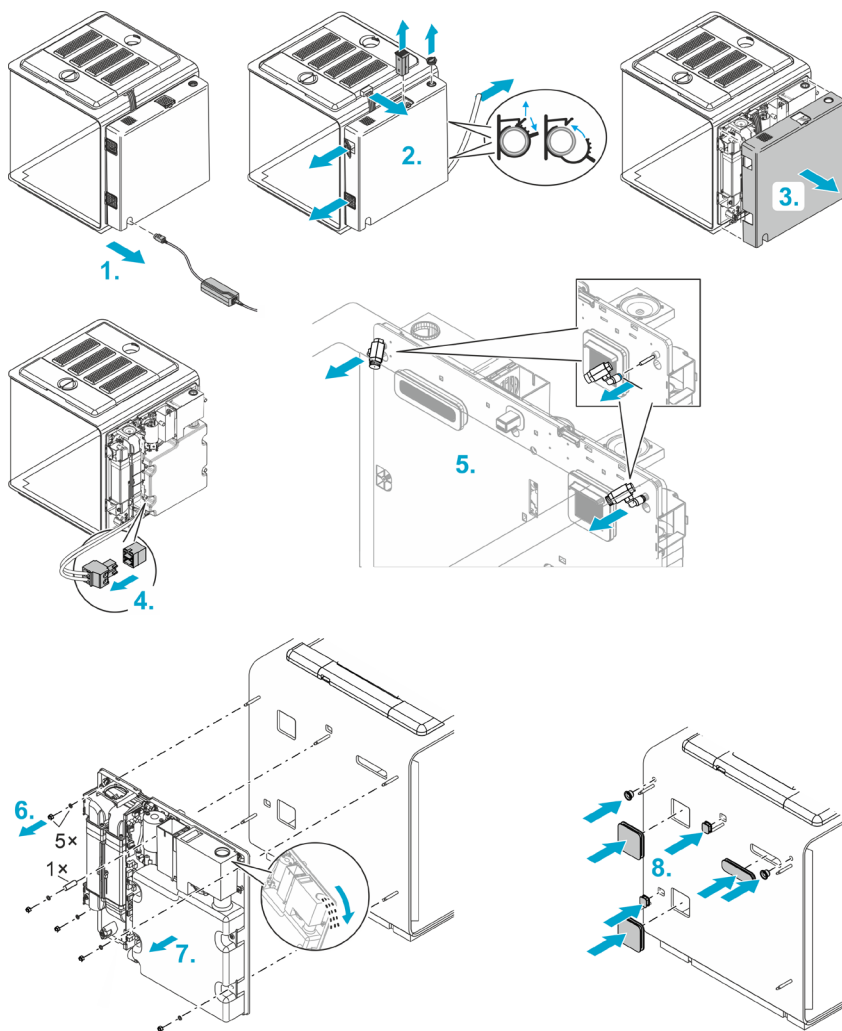

8080339

How to proceed:

1. Pull the power plug.
 2. Remove ...
 - the lamp plug,
 - the cover of the filling port,
 - the filter back,
 - the grilles of the intake and waste air opening,
 - the drain hose.
 3. Pull off the casing of the back section.
 4. Pull the heating cable plug.
 5. Remove the two rain nozzles. To do so push the black ring in the direction of the nozzle on its holder and simultaneously pull the nozzle forward.
 6. Remove the 5 nuts with washer and a spacer sleeve.
 7. Carefully and evenly pull off the back section.
Note: If the liquid reservoir contains liquid, carefully pour it out through the filling port so that the water cannot get into the electronics.
 8. Insert the supplied rubber plugs in the 7 openings created by removing the back section. This prevents animals living in the vivarium from escaping through the holes.
 9. Install a new back section and re-assemble the unit in reverse order.
- ⓘ When fitting the back section casing, ensure that no cables are kinked or crushed.

Replacing lamps

EN

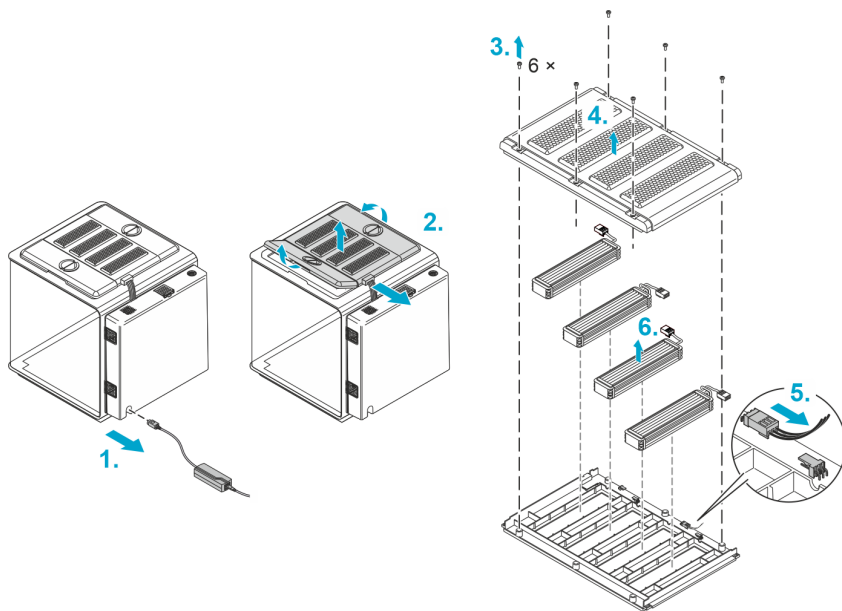

8080330

How to proceed:

1. Pull the power plug.
2. Pull the lamp plug and remove all covers.
3. Undo the 6 screws on the centre cover.
4. Remove the top shell of the cover.
5. Pull the plug of the lamp you wish to remove.
6. Remove the lamp from the cover.
7. Insert a new lamp, connect it and re-assemble the unit in reverse order.

Laying a new heating cable or replacing the cable

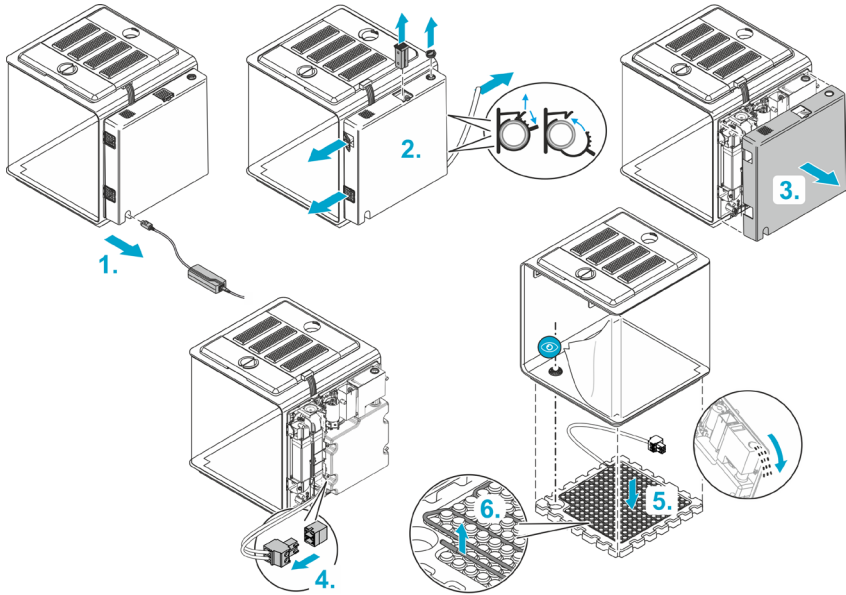

8080328

How to proceed:

1. Pull the power plug.
2. Remove ...
 - the cover of the filling port,
 - the filter back,
 - the grilles of the intake and waste air opening,
 - the drain hose.
3. Pull off the casing of the back section.
4. Pull the heating cable plug.

We recommend having two people perform the following step:

5. Tilt the unit slightly forward and remove the polystyrene base.

Note: If the liquid reservoir contains liquid, the unit may not be tilted or only tilted very slightly (max. 45 °), depending on the liquid level. Otherwise liquid may spill and destroy the electronics.

If necessary, carefully pour out the liquid through the filling port so that no water can get into the electronics.

6. Pull the heating cable off the polystyrene base and lay it in its new position.
7. Reassemble the unit in reverse order.
 - When inserting the polystyrene base, position it so that the drain is located in the cut-out at the bottom.
 - When fitting the back section, ensure that no cables are kinked or crushed.

Malfunction remedy

Error messages

The app sends the following notifications, either as push notifications to your smartphone or as an e-mail:

Message	Remedy
Liquid reservoir empty	Refill liquid (→ Filling the liquid reservoir).
No water for 24 hours	Refill liquid (→ Filling the liquid reservoir) or check water circuit.
Temperature too high/too low	<ul style="list-style-type: none"> • Check temperature via the app and readjust, if necessary. • If necessary, switch off the floor heater and/or reduce the ambient temperature. <p>Due to air currents, the actual temperatures at different points in the biOrb EARTH may differ from the sensor temperatures shown in the app. The actual temperatures at different points in the biOrb EARTH may range from max. +40°C (104°F) to 2.5°C (36.5°F) below the ambient temperature.</p>
Air humidity too high/too low	<p>Check air humidity and/or rain time via the app and readjust, if necessary.</p> <p>If the substrate contains a lot of liquid, drain it through the drain hose. (→ Draining liquid)</p>

Technical data

Power pack

Primary	voltage	AC V	100 ... 240
	Mains frequency	Hz	50/60
	Cable length	m	1.5
ft		4.9	
Secondary	voltage	DC V	24
	Max. power	W	180
	Cable length	m	1.5
ft		4.9	
Protection class		II	

biOrb EARTH, general

Supply	voltage	DC V	24
	Power, max.	W	105
Noise (at a distance of 80 cm)	Standard	dB	37 ... 42
	Quiet mode	dB	34 ... 37
Protection class		III	
Ambient temperature range	°C	15 ... 35	
	°F	59 ... 95	
Dimensions (L × W × H)	cm	571 × 500 × 567	
	in	225 × 197 × 223	
Weight	kg	19.1	
	lbs	42.1	

biOrb EARTH, WLAN

Protocol	IEEE 802.11b/g/n		
Frequency band	GHz	2.4	
Max. transmission power	dBm	20	
Safety	WEP, WPA 2, WPA 3		
DHCP	Automatic		
Max. reach	m	80	
	ft	262	

biOrb EARTH, climate

Air circulation	Function elements	Fans
Air temperature (This information is based on measurable values in the biOrb EARTH at an ambient temperature of +25°C (+77°F). Due to air circulation, the sensor values may differ by up to 10°C (+50°F).)	Function element	Peltier element
	Heating (max. temp.)	°C +40
		°F +104
	Cooling (min. temp.)	°C 2.5 below ambient temperature
		°F 36.5
	Temperature diff., max.	°C 10
		°F 50
Floor temperature	Function element	Electric heating cable
	Heating (max. temp.)	°C 35
	(When operated without capillary and foam mat.)	°F 95
Humidity	Function elements	Ultrasonic mist unit, rain pump/nozzles
	Liquid reservoir	l 4
		gal 1

biOrb EARTH, lamps

Sunlight LED	Light colour	K	3,200 ... 7,300
	Light current, total	lm	650
	Energy efficiency class		G
RGB & Infrared	Light current, total	lm	56
UV light	Wavelength	nm	318 (UV-B)
	UV-B power at distance of 0/5/10/15/20/25/30 cm	μW/cm ²	1940/310/119/60/35/23/15
	UV index at distance of 0/5/10/15/20/25/30 cm		64/9/4/2/1/0.7/0.5

Disposal**NOTE**

Do not dispose of this unit with household waste.

- ▶ Dispose of the unit by using the return system provided for this purpose.
- ▶ Should you have questions, please contact your local disposal company. They will give you information on how to correctly dispose of the unit.
- ▶ Render the unit unusable by cutting the cables.

Guarantee

OASE GmbH guarantees this OASE device that you have purchased for a period of **24 months** in accordance with the conditions listed below. The guarantee exists in addition to the statutory warranty obligations of the seller and does not affect these statutory warranty obligations. The guarantee applies without prejudice to mandatory statutory liability provisions, for example the provisions of the Product Liability Act, in cases of intent and gross negligence, injury to life, limb or health on the part of OASE GmbH or its vicarious agents.

Guarantee period

The guarantee period begins on the date of first purchase of the OASE device from the OASE stockist. The guarantee period will not be extended or renewed in the event of a guarantee claim or if the OASE device is resold.

Guarantee

OASE GmbH guarantees proper functionality and usability of the OASE device in accordance with its intended purpose. In this regard, the state of science and technology at the time of production shall be authoritative. The OASE device must have already shown the defect that caused the damage at this point in time.

In the event of a guarantee claim, OASE GmbH reserves the right to repair the OASE device free of charge or to deliver spare parts for the OASE device or a replacement device free of charge. If the device type of the OASE device in question is no longer being manufactured, OASE GmbH reserves the right to deliver a replacement device of its own choice from the OASE product range that most nearly approaches the device type that is the object of the complaint.

The guarantee applies only to damage on the purchased OASE device itself. Reimbursement of expenses for installation, removal and inspection, compensation claims for damage that did not occur on the purchased article itself, as well as claims for loss of profit or loss of use and further claims for damages and losses of any kind whatsoever caused by the OASE device or its use, are excluded from the guarantee.

Guarantee exclusion

Excluded from the guarantee are damages caused by

- mechanical damage due to accident, fall or impact, or
- force majeure or natural disasters, in particular, but not limited to, floods, fires or frost damage,
- negligent or wilful destruction (e.g. by cutting off the plug or shortening the power cable), or
- misuse, improper or non-intended use, installation and operator errors or lack of care (e.g. use of unsuitable cleaning agents, omitted maintenance, lime-scale deposits), overload or failure to comply with the user instructions,
- the user's own repair efforts, as well as damages to
- wear parts such as illuminant and rotors,
- fragile parts, such as glass, light bulbs and
- consumables, such as batteries or filter foams.

With regard to proper use, OASE GmbH refers to the operating instructions, which are a component of this guarantee.

Assertion of claims

Guarantee claims can only be asserted against OASE GmbH, Tecklenburger Straße 161, 48477 Hörstel, Germany, within the guarantee period. To do this, the person submitting the claim,

bearing the shipping costs and the transport risk, sends the device, or the part of the device, that is the object of the complaint, to OASE GmbH together with a copy of the original sales receipt issued by the OASE stockist, this guarantee certificate and written information concerning the defect that is the object of the complaint.

General provisions

This guarantee is governed by German law with exclusion of the United Nations Convention on Contracts for the International Sale of Goods (CISG).

Guarantee for North America

OASE North America will guarantee this OASE unit that you have purchased for a period of **24 months** in accordance with the provisions set out below. The guarantee exists in addition to the seller's statutory warranty obligations and does not affect them. It applies irrespective of any statutory liability provisions, e.g. under the German Product Liability Act, and in the event of intent and gross negligence or injury to life, limb or health caused by OASE North America or its vicarious agents.

Duration of the guarantee

The guarantee starts on the date on which the OASE unit is first purchased from the OASE specialist dealer. The guarantee term is neither extended nor renewed if a claim is asserted under it or the OASE unit is sold on.

Scope of the guarantee

OASE North America guarantees the impeccable, purpose-related functionality and usability of the OASE unit. This is determined based on the state of the art at the time of its manufacture. The OASE unit must already have exhibited the defect that caused the damage at this point in time.

If a claim is made under the guarantee, OASE North America reserves the right to repair the OASE unit at no cost or to supply spare parts for the OASE unit or a replacement unit at no cost. Should the type of the OASE unit concerned no longer be manufactured, OASE North America reserves the right, at its discretion, to supply a replacement unit from the OASE range that comes as close as possible to the type of unit subject to complaint.

The guarantee is only valid for damage on the purchased OASE unit itself. The guarantee does not cover reimbursing costs for installation, removal and checks, compensation claims for damage not caused to the purchased item itself, claims for lost profit or due to downtime, or any other claims for damage or loss of whatever kind that are caused by the OASE unit or its use.

Exclusion from the guarantee

The guarantee does not cover damage due to:

- mechanical damage caused by an accident, fall or impact; or
- force majeure or natural disasters, particularly but not exclusively in the event of flooding, fire or frost damage; or
- negligent or deliberate destruction (e.g. by cutting off the plug or shortening the power cable); or
- misuse, inappropriate or improper use, installation and operation errors or lack of care (e.g. using unsuitable cleaning agents, neglecting maintenance, limescale deposits), overloading or failing to follow the user instructions/instructions for use; or
- damage that is exacerbated through the user's own efforts to repair it, and damage to:

- wear parts such as lamps and rotors,
- fragile parts such as glass and lightbulbs, and
- consumables such as batteries and foam filter pads.

With regard to inappropriate use, OASE North America refers users to the instructions for use, which form part of this guarantee.

Asserting guarantee claims

Claims under the guarantee can only be asserted against OASE North America, Aurora, Ohio 44202, USA during the guarantee term. To this end, the claimant must send the unit or part of the unit subject to complaint to OASE North America at its own cost and risk, enclosing a copy of the original purchase receipt from the OASE specialist dealer, this guarantee document and written details of the defect being complained about.

General provisions

This guarantee is governed by German law under the exclusion of the United Nations Convention on Contracts for the International Sale of Goods (CISG).

Traduction de la notice d'emploi d'origine. La notice d'emploi fait partie de l'appareil et doit par conséquent lui être toujours jointe lorsqu'il est transféré.

AVERTISSEMENT

- ▶ Dans le cas où cet appareil serait utilisé par des mineurs de moins de 8 ans ainsi que par des personnes souffrant d'un handicap mental ou plus généralement par des personnes manquant d'expérience, un adulte averti devra être présent, qui renseignera le mineur ou la personne fragilisée concernée sur le bon emploi de ce matériel. Les enfants ne doivent pas jouer avec cet appareil. Ne pas laisser un enfant sans surveillance pour le nettoyage ou l'entretien.
-

FR

Contenu

Consignes de sécurité	52
Utilisation conforme à la finalité	52
Description du produit	53
Configurer	59
Mise en service	62
Nettoyage et entretien	64
Réparation.....	66
Dépannage	70
Caractéristiques techniques	71
Recyclage	72
Garantie	73
Garantie Amérique du Nord.....	74

Consignes de sécurité

Mise en place

- Ne pas exposer directement l'appareil aux rayons du soleil.
- Les ouvertures de ventilation de l'appareil ne doivent pas être bouchées.
- Il doit y avoir suffisamment de place pour accéder à l'appareil.

Raccordement électrique

- Ne brancher l'appareil que lorsque les caractéristiques électriques de l'appareil et de l'alimentation correspondent.
- Utilisez uniquement le bloc d'alimentation fourni avec l'appareil.
- Raccorder l'appareil uniquement à une prise installée de manière réglementaire.
- Protégez les fiches et les douilles ouvertes contre l'humidité.

Exploitation sécurisée

- Ne pas utiliser l'appareil en cas d'endommagement des câbles électriques ou du boîtier.
- Poser les câbles de manière à éviter tout risque d'endommagement et de trébuchement.
- En cas de problèmes, adressez-vous au service après-vente autorisé ou contactez OASE.

Utilisation conforme à la finalité

Utilisez le produit décrit dans cette notice uniquement de la manière suivante :

- Comme habitat artificiel pour les plantes et les animaux, tenant compte du bien-être des animaux, en particulier d'un élevage adapté aux espèces.
- En intérieur uniquement.
- Dans le respect des caractéristiques techniques. (→ Caractéristiques techniques)

Description du produit

Le biOrb EARTH est un terrarium, habitat artificiel pour les plantes et les petits animaux, qui permet de recréer diverses zones climatiques.

Le soleil exerce la plus forte influence sur notre climat réel. Il réchauffe l'air et le sol. En raison de l'effet thermique produit, l'air se déplace et le vent se forme. Quand l'eau s'évapore lorsqu'il fait chaud, des nuages de pluie se forment. Lorsque l'air contenu dans les nuages se refroidit, il pleut. Ces interactions sont reproduites dans le biOrb EARTH par une combinaison intelligente entre la lumière, l'humidité et la température de l'air et du sol.

Le biOrb EARTH est commandé, configuré et surveillé à l'aide d'un smartphone ou d'une tablette avec l'application « OASE Control » pour iOS ou Android.

Si la température ou l'humidité de l'air dans le biOrb EARTH est en dehors d'une plage prédéfinie, il est possible d'en être averti soit par un message push sur smartphone ou tablette, soit par e-mail.

Lumière

Le spectre de rayonnement émis par le soleil, indispensable à la vie sur terre, s'étend de l'ultra-violet (UV) qui favorise la production de vitamines à l'infrarouge (IR) qui réchauffe. Le spectre de la lumière visible se situe entre les deux. Dans le biOrb EARTH, les éclairages suivants reproduisent ce spectre de rayonnement :

biOrb EARTH LED lumière du jour : Cet éclairage émet une lumière visible comprenant une forte proportion de bleu. Trois LED supplémentaires qui émettent différentes teintes de lumière créent un éclairage adapté aux plantes et aux animaux.

biOrb EARTH RGB et infrarouge : La partie RGB de l'éclairage permet de créer une nuance de teinte de la lumière, pour simuler un coucher de soleil par exemple. En complément, l'éclairage émet un rayonnement infrarouge.

biOrb EARTH Éclairage UV : Cet éclairage reproduit le rayonnement UV-A/B présent dans la nature. Les UV-A stimulent la pigmentation, les UV-B contribuent à un bon développement osseux. Si les animaux du terrarium ne supportent pas le rayonnement UV direct, il faut en tenir compte lors de la conception du biOrb EARTH et du positionnement de l'éclairage UV.

Humidité

L'humidité de l'air est régulée par un générateur de brouillard à ultrasons. En complément, la pluie peut être simulée à l'aide de deux buses.

Température de l'air et du fond

Le mélange d'air frais avec de l'air réchauffé ou refroidi crée dans le biOrb EARTH un climat avec des différences de température souhaitées, comme dans la nature.

Sur le fond, un câble chauffant assure la température du substrat souhaitée.

La figure ci-dessous montre les flux d'air possibles dans le biOrb EARTH et leurs effets sur les températures :

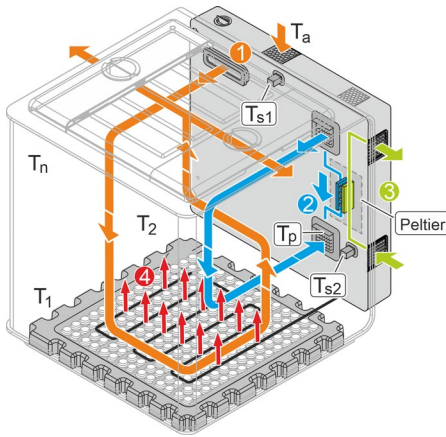

8080343

①

Air frais

Le biOrb EARTH est constamment alimenté en air provenant de son environnement par la sortie de brouillard, air qui ressort par les caches latéraux.

Pour éviter la pénétration de substances nocives (particules, odeurs, etc.) provenant de l'environnement dans le biOrb EARTH, l'air entrant traverse un filtre à charbon actif situé dans la partie arrière. Afin que le biOrb EARTH n'émette aucune odeur, l'air évacué est filtré dans le filtre à charbon actif dans les caches latéraux.

②

Air ambiant (réchauffé ou refroidi)

L'application "OASE Control" permet d'activer une circulation d'air qui peut être réchauffée ou refroidie par un élément Peltier, selon les indications données à l'aide de l'application.

③

Entrée et sortie d'air pour l'élément Peltier

④

Base chauffante

Une base chauffante électrique peut être activée ou désactivée à l'aide de l'application.

Lorsqu'elle est activée, elle ne réchauffe pas seulement la base mais crée également un courant d'air ascendant par un effet thermique.

T_a	Température ambiante
T_p	Température produite par l'élément Peltier. La puissance frigorifique de l'élément Peltier dépend de la température ambiante du biOrb EARTH.
T_{s1}, T_{s2}	Valeurs des capteurs. Les températures mesurées par les capteurs sont affichées dans l'application "OASE Control".
T_1, T_2, \dots, T_n	Température réelle à différents endroits du biOrb EARTH. En raison des flux d'air, les températures réelles diffèrent, à divers endroits dans le biOrb EARTH, des températures des capteurs affichées dans l'application. Les températures réelles à différents endroits dans le biOrb EARTH peuvent aller de +40 °C (104 °F) maximum à 2,5 °C (36,5 °F) en-dessous de la température ambiante.

Aperçu des éléments fonctionnels

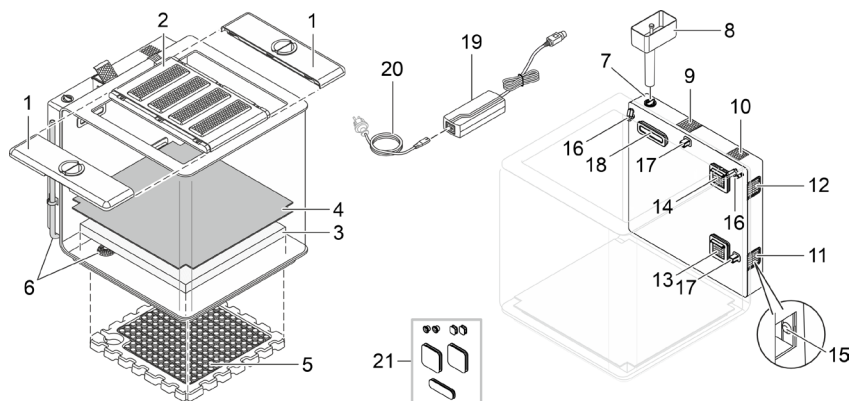

8080324

- | | |
|----|--|
| 1 | Recouvrement latéral (aile) avec ouverture pour l'alimentation et filtre à charbon (air évacué) |
| 2 | Recouvrement central avec 4 lampes <ul style="list-style-type: none"> • Les lampes s'éteignent lors du retrait et du basculement du recouvrement. • L'intensité lumineuse des lampes augmente et diminue si biOrb EARTH reste sans eau pendant 48 heures. |
| 3 | Tapis en mousse <ul style="list-style-type: none"> • Stocke l'humidité de la pluie ou du brouillard et reproduit ainsi l'humidité du sol. |
| 4 | Tapis capillaire <ul style="list-style-type: none"> • Transfère l'humidité du tapis en mousse au substrat situé au-dessus avec les racines des plantes. • Empêche la pénétration des racines dans le tapis en mousse. |
| 5 | Sol en polystyrène expansé avec câble chauffant (chauffage au sol) |
| 6 | Écoulement avec tuyau d'évacuation <ul style="list-style-type: none"> • Pour vider l'eau de l'appareil. |
| 7 | Ouverture de remplissage du réservoir de liquide pour la pluie et le brouillard <ul style="list-style-type: none"> • Nous recommandons biOrb Humidimist comme liquide de pluie et de brouillard (→ Accessoires). • Il ne faut pas utiliser l'eau du robinet ici car son calcaire attaque le verre acrylique. |
| 8 | Entonnoir de remplissage du réservoir de liquide |
| 9 | Filtre à charbon dans la partie arrière (air frais) |
| 10 | Haut-parleur |
| 11 | Évacuation d'air de l'élément Peltier |
| 12 | Arrivée d'air de l'élément Peltier |
| 13 | Ouverture d'entrée de l'air de circulation refroidi ou chauffé par l'élément Peltier. |
| 14 | Ouverture d'aspiration de l'air de circulation |
| 15 | Bouton-poussoir avec LED. <ul style="list-style-type: none"> • Fonctions (voir paragraphe suivant). • Pour appuyer sur le bouton-poussoir, retirer la grille de l'ouverture d'entrée d'air (11). |
| 16 | Busse pour pluie |

- 17 Capteur de température et d'humidité
- L'application « OASE Control » affiche les valeurs réelles des capteurs. En raison de la circulation de l'air, des valeurs différentes peuvent être mesurées à d'autres endroits.
-
- 18 Sortie du brouillard et ouverture d'entrée d'air frais
-
- 19 Bloc d'alimentation électrique
-
- 20 Câble secteur avec fiche secteur propre au pays
-
- 21 Bouchon en caoutchouc
- Pour obturer les ouvertures du boîtier lorsque la partie arrière contenant l'électronique est retirée.

États de fonctionnement indiqués par la LED (15)

État LED	Description	
Vert	Éclairage continu	biOrb EARTH est en service et est relié au secteur.
	Clignote	biOrb EARTH est en service et recherche une connexion au secteur.
Rouge	Éclairage continu	biOrb EARTH démarre ou est réinitialisé.
	Clignote	Dérangement ; peut-être ... <ul style="list-style-type: none"> • Le recouvrement n'est pas en place. • La température ou l'humidité de consigne n'est pas atteinte.
Bleu	Éclairage continu	biOrb EARTH est dans l'état à la livraison et attend une configuration à l'aide de l'application "OASE Control".
	Clignote	Réservoir de liquide vide (→ Remplir le réservoir de).
Off	biOrb EARTH est déconnecté.	

Fonctions des boutons-poussoirs (15)

Activation	Description
Appuyer brièvement	Réinitialiser le message « Réservoir de liquide vide ». (La LED arrête de clignoter en bleu).
Maintenir le bouton-poussoir enfoncé pendant 5 secondes	Réinitialiser la connexion au secteur. Un signal sonore retentit ensuite.
Maintenir le bouton-poussoir enfoncé pendant 15 secondes	Réinitialiser biOrb EARTH et l'application au réglage d'usine. Trois signaux sonores retentissent ensuite.

Accès à l'appareil

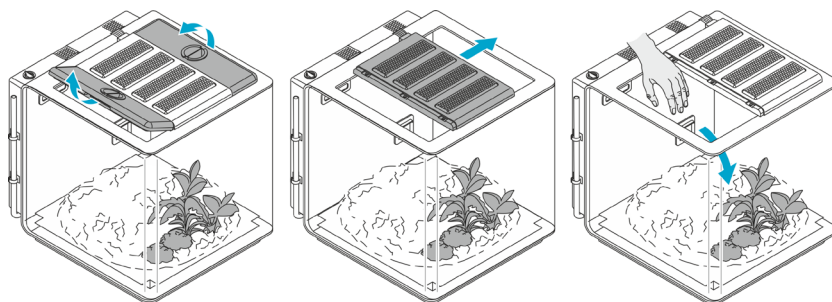

Accessoires

FR

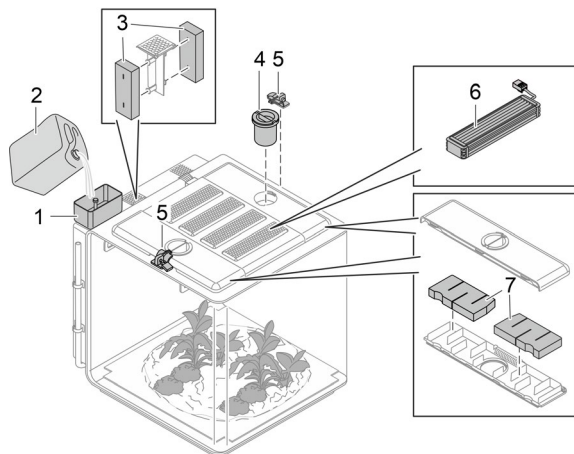

8080325

- 1 Entonnoir biOrb EARTH
Pour le remplissage du réservoir de liquide
 - Référence 77495

- 2 biOrb Humidimist
Eau spéciale pour la fonction brouillard et pluie. Elle contient la quantité d'électrolytes nécessaire pour empêcher l'entartrage de l'ensemble des vitres et des composants d'alimentation en eau.
 - 4 bouteilles de 500 ml (4 × 0,13 gallon) : Référence 46155
 - 1 bidon de 5 l (1,3 gallon) : Référence 46156

- 3 biOrb EARTH Filtre à charbonarrière
 - Référence 77491

- 4 Distributeur de nourriture biOrb EARTH
Pour un approvisionnement confortable en nourriture des animaux
 - Référence 77492

- 5 Kit de verouillage pour biOrb EARTH
2 verrous avec cadenas pour sécuriser les caches latéraux, y compris les ouvertures pour la nourriture.
 - Référence 77493

- 6 lampe
 - Kit LED Sunlight pour biOrb EARTH : Référence 77487
 - Kit RVB & Infrarouge pour biOrb EARTH : Référence 77488
 - Kit UV pour biOrb EARTH : Référence 77489

- 7 Jeu de filtres latéraux biOrb EARTH
 - Référence 77490

i Il est possible d'acheter sur le site www.oase.com un très grand nombre de décorations et de fonds différents afin de recréer un habitat naturel pour vos animaux.

Symboles sur l'appareil



L'appareil est conforme à la classe de protection II et est protégé par une isolation double ou renforcée.



L'appareil est conforme à la classe de protection III. Faites fonctionner l'appareil uniquement avec une basse tension de sécurité.



Utilisez l'appareil uniquement à l'intérieur ou dans un environnement sec.



Ne jetez pas l'appareil avec les déchets ménagers courants.



Lire la notice d'emploi.

Configurer

Voici comment procéder :

1. Modifier la base chauffante en cas de besoin (→ Modifier la base chauffante).
2. Modifier l'éclairage en cas de besoin (→ Modifier l'éclairage).
3. Installer le biOrb EARTH (→ Mise en place de l'appareil).
4. Équiper le biOrb EARTH (→ Équiper l'appareil).

FR

Modifier la base chauffante

Il est possible d'adapter la base chauffante aux besoins des animaux en cas de besoin.

Climat tempéré ou tropical

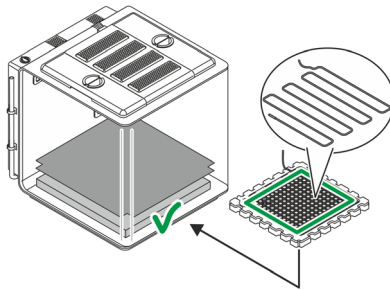

Standard (installation en usine)

Climat désertique

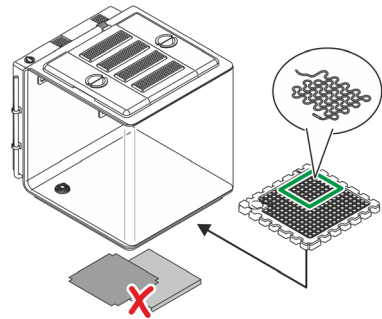

Variante

BOB0327

- Dans un climat tempéré ou tropical, on trouve des plantes qui ont besoin de l'humidité du fond. C'est la raison pour laquelle le tapis capillaire et le tapis en mousse sont installés.
- Le câble chauffant réchauffe la totalité du fond.
- Dans un désert, il n'y a pas d'humidité dans le sol. C'est la raison pour laquelle le tapis capillaire et le tapis en mousse ne sont pas installés.
- Nous recommandons de recouvrir l'orifice d'évacuation du tapis de mousse, afin de le protéger contre les risques d'obstruction.
- Le câble chauffant ne réchauffe qu'une zone donnée du fond. Il s'agit en général de la zone dans laquelle se reposent les animaux du désert.

Voici comment procéder :

(→ Remettre le câble chauffant en place ou le remplacer)

Modifier l'éclairage

Afin de reproduire le plus fidèlement possible les conditions naturelles, le biOrb EARTH est équipé de différents éclairages qui peuvent être associés et installés séparément.

**biOrb EARTH
LED Sunlight**



**biOrb EARTH
RVB & Infrarouge**



**biOrb EARTH
Éclairage UV**



BOB0345

Cet éclairage émet une lumière identique à la lumière naturelle.

Cet éclairage complète la lumière naturelle par un rayonnement infrarouge.

Cet éclairage reproduit le rayonnement UV-A/B présent dans la nature.

Nous recommandons l'ordre suivant (installation en usine, de l'arrière vers l'avant) :

1. LED Sunlight
2. RVB & Infrarouge
3. Éclairage UV
4. LED Sunlight

REMARQUE

L'appareil ne doit être mis en service que lorsqu'il est équipé de 4 éclairages. Dans le cas contraire, l'ouverture qui serait créée rendrait inopérant le principe de ventilation nécessaire au maintien d'une température et d'une humidité constantes.

Voici comment procéder :

(→ Remplacement de l'éclairage)

Mise en place de l'appareil

Installer biOrb EARTH sur une surface suffisamment grande et suffisamment stable, par exemple sur une table ou une armoire.

REMARQUE

- ▶ Ne pas exposer directement l'appareil aux rayons du soleil.
- ▶ Il doit y avoir une prise de courant à proximité immédiate.
- ▶ Les ouvertures de ventilation de l'appareil ne doivent pas être bouchées.
- ▶ De l'air très chaud peut s'échapper des événements latéraux, ce qui peut endommager par exemple les plantes ou d'autres matériaux sensibles à la chaleur. Il faut laisser un espace libre suffisant.
- ▶ Il doit y avoir suffisamment de place pour accéder à l'appareil.

FR

Équiper l'appareil

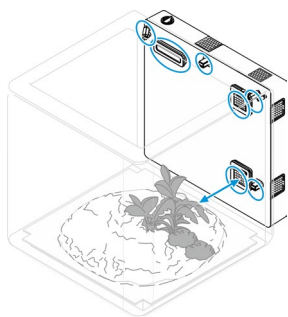

BOB0331

Accéder à l'appareil et équiper biOrb EARTH comme on le souhaite. (→ Accès à l'appareil)

On trouve une grande variété de décorations et de plantes dans les magasins spécialisés OASE ou sur le site www.oase.com.

REMARQUE

- ▶ Les grilles de ventilation, les buses de pluie et les capteurs ne doivent pas être recouverts par l'équipement. (→ Aperçu des éléments fonctionnels)
- ▶ Pour une pluie identique à la pluie naturelle, les buses de pluie doivent être orientées de manière à arroser la totalité de la pièce si possible.

Mise en service

Voici comment procéder :

1. Remplir le réservoir de liquide (→ Remplir le réservoir de)
2. Mettre l'appareil sous tension (→ Mettre l'appareil en circuit).
3. Installer l'application « OASE Control » (→ Connexion de l'appareil avec un smartphone/une tablette).
4. Si cela n'a pas été déjà fait, créer un compte OASE à l'aide de l'application.
5. Configurer « biOrb EARTH » à l'aide de l'application.

Remplir le réservoir de

Pour la fonction brouillard et pluie, le réservoir de liquide doit être suffisamment rempli. La fonction brouillard et pluie se coupe en cas de niveau de liquide insuffisant.

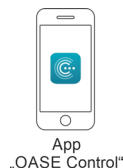
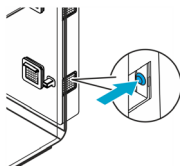
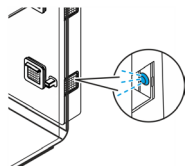

BOB0334

Une LED clignotant en bleu signale un manque de liquide.

Une fois le réservoir de liquide rempli, appuyer sur le bouton-poussoir pour acquitter le message.

Un manque de liquide est également signalé par l'application « OASE Control » et peut y être acquitté.

REMARQUE

Nous recommandons de remplir le réservoir de liquide uniquement avec « biOrb Humidmist » (→ Accessoires). Il empêche l'entartrage des vitres et des composants d'alimentation en eau.

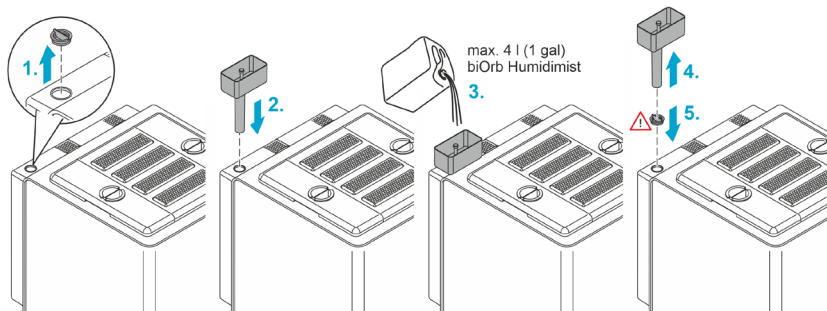

BOB0334

Voici comment procéder :

1. Retirer le couvercle de l'ouverture de remplissage du réservoir de liquide.
 2. Placer l'entonnoir sur l'ouverture de remplissage.
 3. Verser du biOrb Humidmist (→ Accessoires) dans l'entonnoir. Un flotteur indique lorsque le réservoir de liquide est plein (environ 4 litres (1 gallon) lors du premier remplissage).
 4. Retirer l'entonnoir de l'ouverture de remplissage.
 5. Fermer l'ouverture de remplissage avec le couvercle.
 6. Confirmer le remplissage dans l'application « OASE Control » ou à l'aide du bouton-poussoir de l'appareil.
- ✓ Les fonctions pluie et brouillard sont à nouveau entièrement disponibles.

Mettre l'appareil en circuit

Mise en circuit de l'appareil : Branchez la fiche secteur du bloc d'alimentation dans la prise de courant. L'appareil se met immédiatement en marche.

Mise hors service de l'appareil : Débranchez la fiche secteur du bloc d'alimentation.

Voici comment procéder :

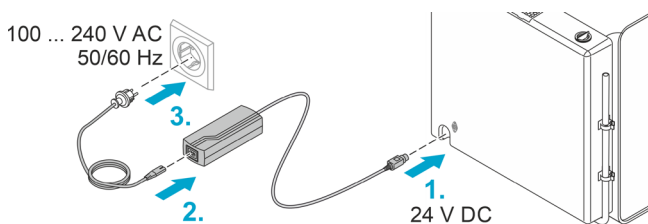

BOB0332

Connexion de l'appareil avec un smartphone/une tablette

Voici comment procéder :

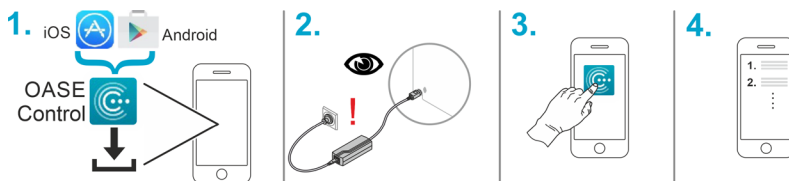

BOB0333

Nettoyage et entretien

REMARQUE

N'utiliser ni produits de nettoyage agressifs ni solutions chimiques. En effet, ces produits peuvent endommager le boîtier, altérer le fonctionnement de l'appareil et nuire aux animaux, aux plantes et à l'environnement.

- ▶ Nettoyer l'appareil uniquement à l'eau claire et avec un chiffon doux propre.
- ▶ Pour les surfaces extérieures, nous recommandons le produit de finition miroir de biOrb (référence 46033).

Vidange du liquide

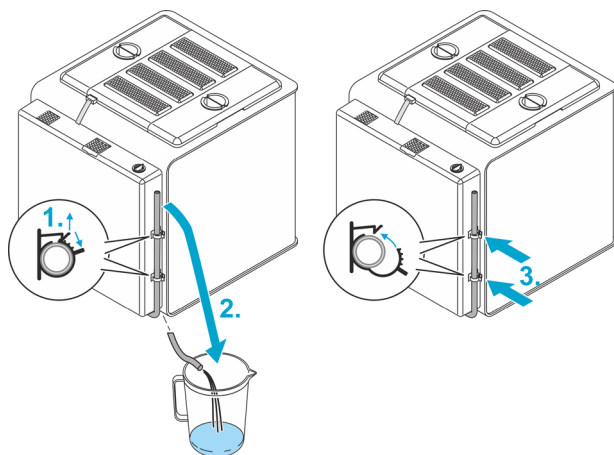

80B0335

Voici comment procéder :

1. Ouvrir les deux colliers de serrage.
2. Introduire le tuyau de vidange dans un récipient de récupération sous l'appareil.
3. Une fois le liquide vidangé, repositionner le tuyau dans les colliers de serrage et les refermer.

Remplacer le filtre à air

Remplacement des filtres arrière

- Fréquence de remplacement : tous les 3 mois
- Filtre à charbonnière biOrb EARTH, référence 77491

Voici comment procéder :

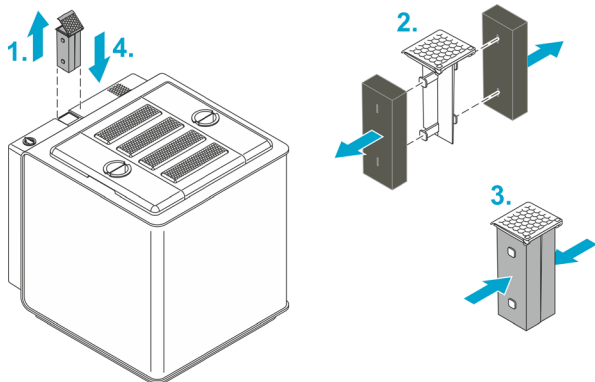

8080337

Remplacement des filtres latéraux

Remplacer les filtres dans les deux caches latéraux.

- Fréquence de remplacement : tous les 6 mois
- Jeu de filtres latéraux biOrb EARTH, référence 77490

Voici comment procéder :

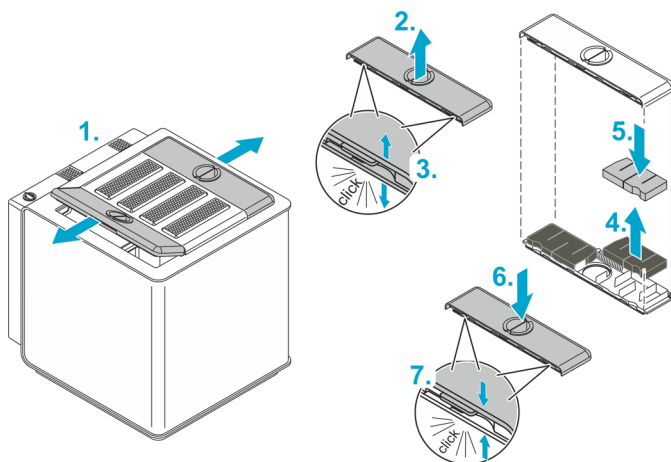

8080338

Réparation

Remplacement de la partie arrière

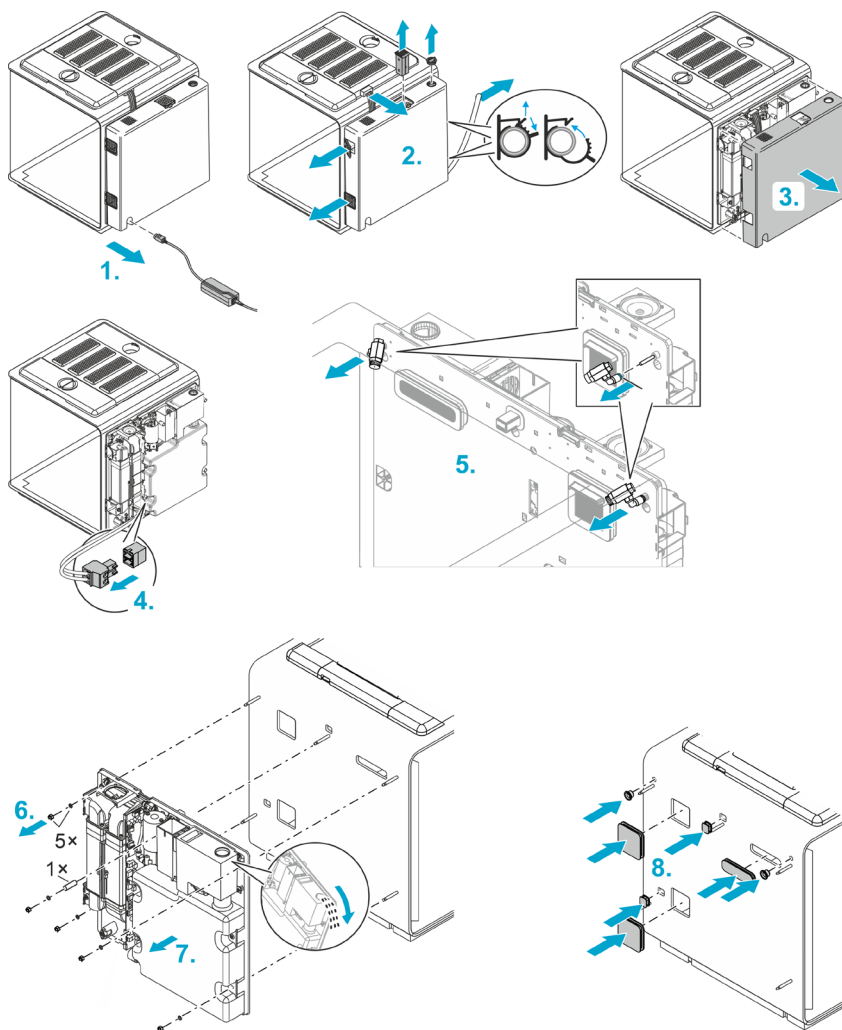

80B0339

Voici comment procéder :

1. Débrancher la fiche d'alimentation électrique.
 2. Déposer ...
 - la fiche d'éclairage,
 - le couvercle de l'ouverture de remplissage,
 - le filtre arrière,
 - le grille de l'ouverture d'aspiration et d'évacuation de l'air,
 - le tuyau d'écoulement.
 3. Retirer le capotage de la partie arrière.
 4. Débrancher la fiche du câble chauffant.
 5. Déposer les deux buses de pluie. Pour cela, faire coulisser la bague noire de son support en direction de la buse tout en tirant la buse vers l'avant.
 6. Déposer 5 écrous avec leur rondelle et une entretoise.
 7. Retirer la partie arrière avec précaution et de manière uniforme.

Remarque : En cas de présence de liquide dans le réservoir de liquide, le verser avec précaution par l'ouverture de remplissage de manière à ce que l'eau n'atteigne pas la partie électronique.
 8. Poser les bouchons en caoutchouc fournis dans les 7 ouvertures créées par le retrait de la partie arrière. Ces bouchons évitent que les animaux puissent s'échapper par les ouvertures.
 9. Monter une partie arrière neuve et remonter l'appareil dans l'ordre inverse.
- ❗ Lors de la mise en place du capotage de la partie arrière, veiller à ce que les câbles ne soient ni pliés ni écrasés.

Remplacement de l'éclairage

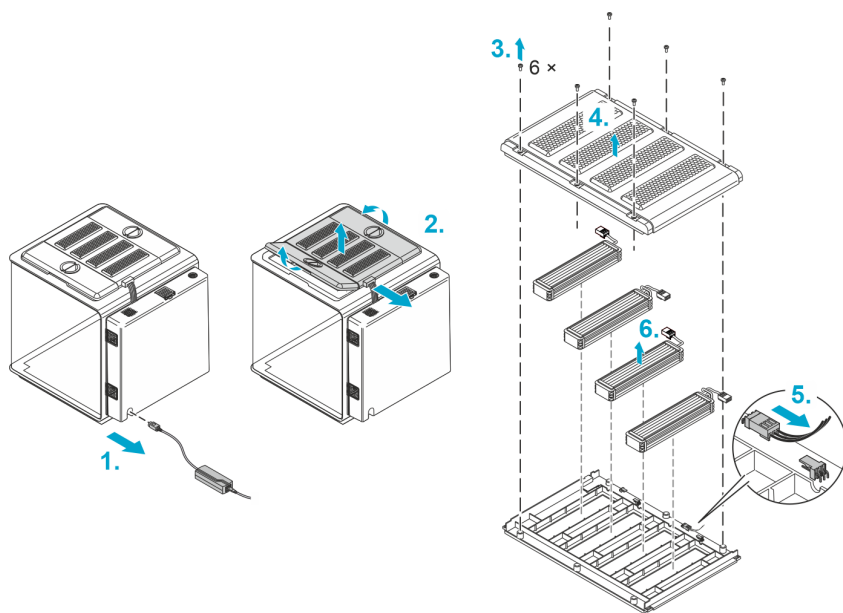

8080330

Voici comment procéder :

1. Débrancher la fiche d'alimentation électrique.
2. Débrancher la fiche d'éclairage et déposer tous les capots.
3. Desserrer les 6 vis sur le capot central.
4. Soulever la coque supérieure du capot.
5. Tirer sur la fiche de l'éclairage à démonter.
6. Retirer l'éclairage du capot.
7. Monter un éclairage neuf, le brancher et remonter l'appareil dans l'ordre inverse.

Remettre le câble chauffant en place ou le remplacer

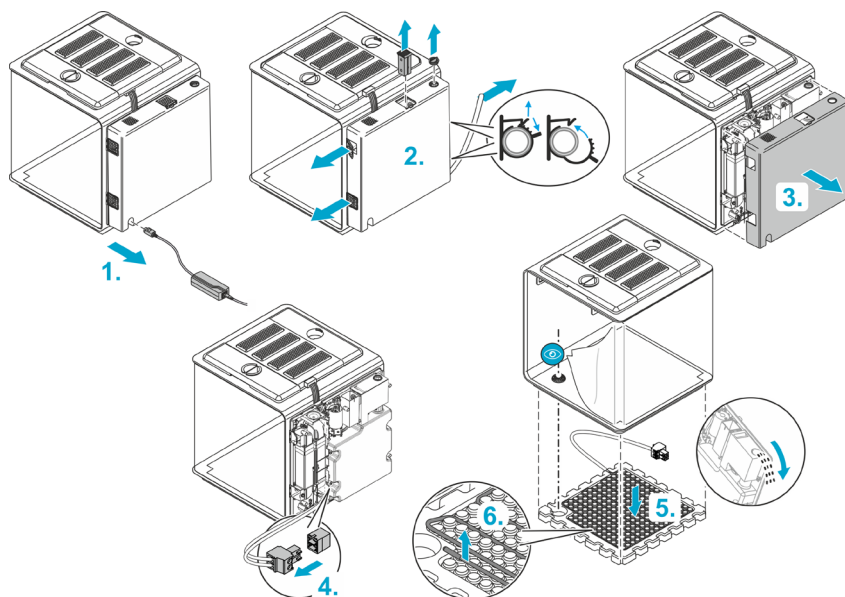

FR

8080328

Voici comment procéder :

1. Débrancher la fiche d'alimentation électrique.
2. Déposer ...
 - le couvercle de l'ouverture de remplissage,
 - le filtre arrière,
 - le grille de l'ouverture d'aspiration et d'évacuation de l'air,
 - le tuyau d'écoulement.

3. Retirer le capotage de la partie arrière.
4. Débrancher la fiche du câble chauffant.

Nous préconisons de réaliser l'opération suivante à deux :

5. Faire basculer l'appareil légèrement vers l'avant et retirer le fond en polystyrène.

Remarque : En cas de présence de liquide dans le réservoir de liquide, l'appareil ne doit pas être incliné ou doit l'être de manière limitée (maximum 45 °), selon le niveau de liquide, car du liquide pourrait s'échapper et détruire la partie électronique.

En cas de besoin, verser le liquide avec précaution par l'ouverture de remplissage de manière à ce que l'eau n'atteigne pas la partie électronique.

6. Retirer le câble chauffant du fond en polystyrène et le reposer.
7. Remonter l'appareil dans l'ordre inverse.
 - Lors de la pose du fond en polystyrène, veiller à ce qu'il soit positionné de manière à ce que l'écoulement se trouve dans l'évidement du fond.
 - Lors de la mise en place de la partie arrière, veiller à ce que les câbles ne soient ni pliés ni écrasés.

Dépannage

Messages d'erreur

Les messages suivants sont transmis par l'intermédiaire de l'application, au choix sous forme de message push sur un smartphone ou d'e-mail :

Message	Solution
Réservoir de liquide vide	Ajouter du liquide (→ Remplir le réservoir de)
24 heures sans eau	Ajouter du liquide (→ Remplir le réservoir de) ou vérifier le circuit d'eau.
Température trop élevée/trop basse	<ul style="list-style-type: none">• Vérifier la température sur l'application, la régler à nouveau le cas échéant.• Éventuellement, désactiver la base chauffante et/ou réduire la température ambiante. <p>En raison des flux d'air, les températures réelles diffèrent, à divers endroits dans le biOrb EARTH, des températures des capteurs affichées dans l'application. Les températures réelles à différents endroits dans le biOrb EARTH peuvent aller de +40 °C (104 °F) maximum à 2,5 °C (36,5 °F) en-dessous de la température ambiante.</p>
Humidité de l'air trop élevée/trop basse	Vérifier l'humidité de l'air et/ou la pluie sur l'application, la régler à nouveau le cas échéant. S'il y a beaucoup de liquide dans le fond, l'évacuer à l'aide du tuyau de vidange. (→ Vidange du liquide)

Caractéristiques techniques

Bloc d'alimentation électrique

Primaire	Tension	V CA	100 à 240
	Fréquence du réseau	HZ	50/60
	Longueur du câble	m	1,5
pieds		4,9	
Secondaire	Tension	CC V	24
	Puissance maxi.	W	180
	Longueur du câble	m	1,5
pieds		4,9	
Classe de protection			II

biOrb EARTH, général

Alimentation	Tension	CC V	24
	Puissance maxi.	W	105
Bruit (à une distance de 80 cm).	Standard	dB	37 à 42
	Mode silencieux	dB	34 à 37
Classe de protection			III
Plage de température ambiante		°C	15 à 35
		°F	59 ... 95
Dimensions (L x l x h)		cm	571 × 500 × 567
		pouce	225 × 197 × 223
Poids		kg	19,1
		livres	42,1

biOrb EARTH, WLAN

Protocole		IEEE 802.11b/g/n	
Bande de fréquence	GHz	2,4	
Puissance d'émission maxi.	dBm	20	
Sécurité		WEP, WPA 2, WPA 3	
DHCP		Automatique	
Portée maxi.		m	80
		pieds	262

biOrb EARTH, climat

Circulation d'air	Éléments fonctionnels	Ventilateurs	
Température de l'air <small>(Les indications concernent des valeurs mesurables dans le biOrb EARTH à une température ambiante de +25 °C (+77 °F). En raison de la circulation de l'air, elles diffèrent des valeurs du capteur jusqu'à 10 °C (50 °F).</small>	Élément fonctionnel	Élément Peltier	
	Chauffage (température maxi.)	°C +40 °F +104	
	Refroidissement (température mini.)	°C 2,5 °F 36,5	en-dessous de la température ambiante
	Différence de température maxi.	°C 10 °F 50	
Température du fond	Élément fonctionnel	Câble chauffant électrique	
	Chauffage (température maxi.) <small>(En service sans tapis capillaire ni tapis en mousse.)</small>	°C 35 °F 95	
Humidité	Éléments fonctionnels	Générateur de brouillard à ultrasons, pompe/buses de pluie	
	Réservoir de liquide	l 4 gal 1	

biOrb EARTH, éclairages

LED Sunlight	Teinte de lumière	K	3200 à 7300
	Flux lumineux total	lm	650
	Classe énergétique		G
RVB & Infrarouge	Flux lumineux total	lm	56
Éclairage UV	Longueur d'onde	nm	318 (UV-B)
	Puissance UV-B à une distance de 0/5/10/15/20/25/30 cm	μW/cm ²	1940/310/119/60/35/23/15
	Puissance UV à une distance de 0/5/10/15/20/25/30 cm		64/9/4/2/1/0,7/0,5

Recyclage

REMARQUE

Il est interdit d'éliminer cet appareil avec les déchets ménagers.

- ▶ Mettre l'appareil au rebut par le biais du système de reprise prévu à cet effet.
- ▶ Prenez contact avec votre entreprise locale de traitement des déchets si vous avez des questions. Elle vous fournira les informations relatives à l'élimination réglementaire de l'appareil.
- ▶ Mettez l'appareil hors d'usage en sectionnant les câbles.

Garantie

FR

La société OASE GmbH accorde une garantie de **24 mois** pour cet appareil OASE dont vous venez de faire l'acquisition, et ce dans les termes spécifiés ci-après. Cette garantie s'ajoute aux obligations légales du vendeur en matière de garantie, lesquelles restent intactes. Ceci s'applique sans préjudice des dispositions légales impératives en matière de responsabilité, telles que celles de la loi sur la responsabilité du fait des produits, en cas de préméditation ou de négligence grave, d'atteinte à la vie, au corps ou à la santé par OASE GmbH ou ses auxiliaires d'exécution.

Durée de la garantie

La période de garantie débute à la date de la première acquisition de l'appareil OASE auprès d'un revendeur OASE. Ni le recours à la garantie, ni la revente de l'appareil OASE ne saurait prolonger la durée de garantie, ni renouveler cette dernière.

Prestation de garantie

La société OASE GmbH garantit le fonctionnement impeccable de l'appareil OASE et son aptitude à un emploi conforme à sa destination. L'état actuel de la science et de la technique au moment de la fabrication constitue la référence à cet égard. L'appareil OASE doit déjà avoir présenté le défaut ayant causé le dommage à ce moment-là.

En cas de garantie, la société OASE GmbH se réserve le droit de réparer l'appareil OASE gratuitement ou de fournir gratuitement des pièces de rechange pour l'appareil OASE ou un appareil de remplacement. Si le type d'appareil OASE n'est plus fabriqué, la société OASE GmbH se réserve le droit de fournir un appareil de remplacement de la gamme OASE de son choix, qui se rapproche le plus possible du type d'appareil faisant l'objet de la réclamation.

La garantie s'applique uniquement aux dommages causés à l'appareil OASE acheté. Le remboursement des frais d'installation, de démontage et d'inspection, les réclamations de dommages et intérêts pour des dégâts qui n'ont pas été causés à l'article acheté lui-même, les réclamations pour perte de profit ou de perte d'utilisation, ainsi que d'autres réclamations pour dommages et pertes de toute sorte ayant été causés par l'appareil OASE ou du fait de son utilisation sont exclus de la garantie.

Exclusion de garantie

Sont exclus de la garantie les dommages qui ont été causés par

- des dommages mécaniques dus à un accident, une chute ou un choc ou par
- la force majeure ou une catastrophe naturelle et singulièrement, par des inondations, incendies ou dégâts de gel, cette énumération n'étant pas exhaustive,
- par une destruction involontaire ou délibérée (coupure de la fiche électrique par exemple, ou raccourcissement du câble électrique), ou par
- un emploi abusif, un emploi inapproprié ou non conforme à la destination, une erreur d'installation ou de commande, un manque d'entretien (y compris l'utilisation de détergents inadéquats, l'omission de maintenance, l'entartement), une surcharge ou par le non-respect du mode d'emploi ;
- les dommages qui ont été aggravés par une tentative de réparation arbitraire, ainsi que les dommages causés
- aux pièces d'usure comme des ampoules et des rotors par exemple,
- des pièces fragiles comme celles en verre, des ampoules et
- des consommables, comme les piles ou les mousses filtrantes par exemple.

Concernant l'emploi adéquat, la société OASE GmbH renvoie au mode d'emploi, lequel est partie intégrante de cette garantie.

Recours à la garantie

Les recours au titre de la garantie ne peuvent être déposés dans le délai imparti que devant OASE GmbH, Tecklenburger Strasse 161, 48477 Hörstel, Allemagne. Le demandeur envoie à cette fin, l'appareil en question, ou la pièce faisant l'objet de la réclamation, à OASE GmbH, en l'accompagnant d'une copie du justificatif de vente original du revendeur OASE, de ce certificat de garantie et de la description écrite du défaut et prenant à sa charge les frais d'expédition et le risque du transport.

Dispositions générales

Le droit allemand est applicable à cette garantie, à l'exclusion de la convention des Nations Unies sur les contrats de vente internationale de marchandises (CISG).

Garantie Amérique du Nord

La société OASE North America accorde, pour l'appareil OASE que vous venez d'acheter, une garantie de **24 mois** conformément aux conditions ci-après. La garantie s'ajoute aux obligations légales du vendeur en matière de garantie et n'y porte pas atteinte. Elle s'applique sans porter atteinte aux dispositions légales contraignantes en matière de responsabilité, par exemple la loi allemande sur la responsabilité du fabricant en cas de dol et de négligence grave, d'atteinte à la vie, au corps ou à la santé par OASE North America ou ses agents.

Durée de la garantie

La durée de la garantie commence à la date du premier achat de l'appareil OASE chez le distributeur spécialisé OASE. La durée de la garantie n'est ni prolongée ni renouvelée en cas de recours à la garantie ou de revente de l'appareil OASE.

Conditions de la garantie

La société OASE North America garantit une fonctionnalité et une utilité irréprochables de l'appareil OASE conforme à la finalité. L'état de la science et de la technique au moment de la fabrication est déterminant ici. L'appareil OASE doit avoir présenté le défaut qui a causé le dommage dès cette époque.

En cas de recours à la garantie, OASE North America se réserve le droit de réparer gratuitement l'appareil OASE ou de livrer gratuitement des pièces de rechange pour l'appareil OASE ou un appareil de remplacement. Si le type d'appareil OASE concerné n'était plus fabriqué, OASE North America se réserve le droit de livrer un appareil de remplacement issu de la gamme de produits OASE le plus proche possible du type d'appareil sujet à réclamation.

La garantie n'est valable que pour les dommages causés sur l'appareil OASE acheté. Le remboursement des frais pour le montage et le démontage, la vérification, des dommages et intérêts concernant des dommages qui ne sont pas survenus sur l'article lui-même ainsi que les créances suite à un manque à gagner et les dommages et intérêts sont exclus de cette garantie, il en est de même pour des réclamations ultérieures pour des détériorations ou des pertes de quelque type que ce soit, causées par l'appareil OASE ou par son utilisation.

Exclusion de la garantie

Ne font pas partie de la garantie les dommages

- causés par des dégâts mécaniques liés à un accident, une chute ou un choc, ou
- résultant d'un cas de force majeure ou de catastrophes naturelles, notamment, mais pas exclusivement en cas d'inondations, d'incendies ou de dommages liés au gel.
- sont dus à une destruction volontaire ou par négligence (par exemple si le connecteur est coupé ou le câble électrique raccourci), ou
- dus à un abus, à une utilisation inappropriée ou non conforme, une erreur de montage et de manipulation ou à un manque de soin (par exemple en cas d'utilisation de produits nettoyants non adaptés, d'une maintenance non autorisée, de dépôts de calcaire), à une surcharge ou au non-respect du guide de l'utilisateur/du mode d'emploi,
- aggravés par des tentatives de réparation, ainsi que les dommages sur
- les pièces d'usure telles que les lampes et les rotors,
- les pièces fragiles telles que le verre, les ampoules et
- les matériaux consommables tels que les batteries ou les mousses filtrantes.

En ce qui concerne l'utilisation conforme, OASE North America renvoie au mode d'emploi qui fait partie intégrante de la présente garantie.

Recours à la garantie

Il est possible de faire valoir les droits découlant de la garantie pendant la durée de la garantie et uniquement auprès d'OASE North America, Aurora, Ohio 44202, États-Unis. Pour cela, le demandeur renvoie l'appareil ou la pièce de l'appareil litigieux accompagné(e) d'une copie de la facture originale du distributeur spécialisé OASE, le présent certificat de garantie ainsi qu'une description écrite du défaut contesté à OASE North America, le tout à ses frais et en assumant les risques liés au transport.

Dispositions générales

Le droit allemand est en vigueur pour cette garantie, à l'exclusion de la convention des Nations Unies sur les contrats de vente internationale de marchandises (CISG).

Originele handleiding. De handleiding behoort bij het apparaat en moet bij doorgeven van het apparaat steeds meegegeven worden.

WAARSCHUWING

- ▶ Dit apparaat kan worden gebruikt door kinderen vanaf 8 jaar en daarnaast door personen met verminderde fysieke, sensorische of mentale vermogens of een gebrek aan ervaring en kennis, mits zij onder toezicht staan of geïnstrueerd werden over het veilige gebruik van het apparaat en de gevaren begrijpen, die hiermee samenhangen. Kinderen mogen niet met het apparaat spelen. Reiniging en onderhoud door de gebruiker mogen niet worden uitgevoerd door kinderen, die niet onder toezicht staan.
-

Inhoud

Veiligheidsinstructies.....	77
Beoogd gebruik	77
Productbeschrijving.....	78
Programmeren	84
Ingebruikname.....	87
Reiniging en onderhoud.....	89
Reparatie	91
Storing verhelpen.....	95
Technische gegevens	96
Afvoer van het afgedankte apparaat	97
Garantie	98

Veiligheidsinstructies

Plaatsen van het apparaat

- Bescherm het apparaat tegen direct zonlicht.
- De ventilatieopeningen van het apparaat mogen niet zijn afgedekt.
- Er moet voldoende ruimte zijn om bij het apparaat te komen.

Elektrische aansluiting

- Sluit het apparaat alleen aan, wanneer de elektrische gegevens van het apparaat en de voeding overeenkomen.
- Gebruik uitsluitend de in de leveringsomvang opgenomen voedingsadapter.
- Gebruik het apparaat uitsluitend op een volgens de voorschriften geïnstalleerde contactdoos.
- Bescherm open stekkers en stopcontacten tegen vocht.

Veilig gebruik

- Gebruik het apparaat niet als elektrische snoeren of behuizing beschadigd zijn.
- Installeer de leidingen zodanig, dat deze tegen beschadigingen zijn beschermd en niemand erover kan struikelen.
- Neem bij problemen contact op met de geautoriseerde klantenservice of met OASE.

Beoogd gebruik

Gebruik het in deze gebruiksaanwijzing beschreven product uitsluitend op de volgende manier:

- Als kunstmatige habitat voor planten en dieren, rekening houdend met het welzijn van de dieren, in het bijzonder een op de soort afgestemde houderij.
- Alleen voor binnen.
- Met in achtneming van deze technische gegevens. (→ Technische gegevens)

Productbeschrijving

De biOrb EARTH is een terrarium – een kunstmatige habitat voor planten en kleine dieren – waarmee verschillende klimaatzones kunnen worden gesimuleerd.

De zon heeft de grootste invloed op ons echte klimaat. Deze verwarmt de lucht en de bodem. Door de ontstane thermiek komt de lucht in beweging en ontstaat wind. Wanneer water verdampst bij warme temperaturen, vormen zich regenwolken. Als de lucht afkoelt in de regenwolken, gaat het regenen.

Deze onderlinge relaties worden gereproduceerd in biOrb EARTH door het intelligente samenspel van licht, vochtigheid en lucht- en bodemtemperatuur.

De biOrb EARTH wordt bediend, geconfigureerd en bewaakt via een smartphone of tablet met de "OASE Control" app voor iOS of Android.

Als de temperatuur of vochtigheid in biOrb EARTH buiten een vooraf bepaald bereik komt, kunt u dit laten melden – als een pushbericht naar uw smartphone of tablet of als een e-mail.

Licht

Het door de zon uitgezonden stralingsspectrum, dat onmisbaar is voor het leven op aarde, varieert van het vitaminevormende ultraviolet (UV) tot het verwarmende infrarood (IR). Daartussen ligt het spectrum van het zichtbare licht. De volgende armaturen reproduceren dit stralingsspectrum in biOrb EARTH:

biOrb EARTH LED zonlicht: Deze armatuur straalt zichtbaar licht uit met een verhoogde blauwe component. Drie extra LED's, die verschillende kleuren licht uitstralen, maken verlichting op maat voor planten en dieren mogelijk.

biOrb EARTH RGB & infrarood: Het RGB-deel van de armatuur kan worden gebruikt om een kleur-tint van het licht te creëren, bijv. om een zonsopgang te simuleren. Bovendien zendt de armatuur infrarode straling uit.

biOrb EARTH UV-licht: Deze verlichting bootst de UV-A/B-straling in de natuur na. UV-A stimuleert pigmentatie, UV-B dient een gezonde botgroei. Als uw dieren geen directe UV-straling verdragen, houd daar dan rekening mee bij het ontwerp van de biOrb EARTH en de plaatsing van de UV-lamp.

Vocht

Via een ultrasone nevelaar wordt de luchtvochtigheid gereguleerd. Bovendien kan regen worden gesimuleerd via twee sproeiers.

Lucht- en bodemtemperatuur

Door verse lucht te mengen met verwarmde of gekoelde recirculatielucht wordt een klimaat met gewenste temperatuurverschillen gecreëerd in de biOrb EARTH een klimaat met wenselijke temperatuurverschillen, vergelijkbaar met de natuur.

Op de bodem zorgt een verwarmingskabel voor de gewenste substraattemperatuur.

De volgende afbeelding geeft de mogelijke luchtstromingen in de biOrb EARTH weer en de effecten hiervan op de temperaturen:

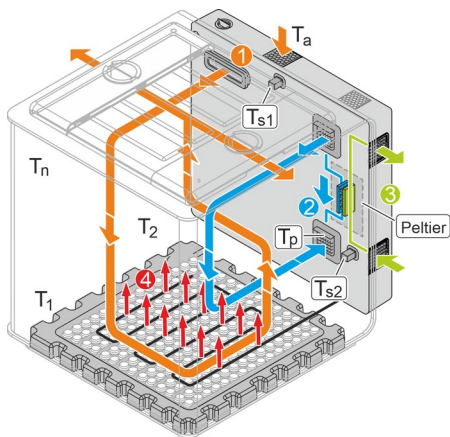

8080343

① **Frisse lucht**
 De biOrb EARTH wordt voortdurend van lucht uit de omgeving voorzien via de neveluitlaat en weer naar buiten geleid via de afdekkingen aan de zijkant (vleugels). Om te voorkomen dat verontreinigende stoffen (deeltjes, geuren, enz.) uit de omgeving in de biOrb EARTH terechtkomen, wordt de toegevoerde lucht door een actiefkoolfilter in het achterste gedeelte geleid. Om te voorkomen dat geurtjes uit de biOrb EARTH ontsnappen, wordt de uitlaatlucht gefilterd via actieve-koolstoffilters in de afdekkingen aan de zijkant.

② **Circulatielucht (verwarmd of gekoeld)**
 Via de app "OASE Control" kan een circulatieluchtsysteem worden ingeschakeld, dat door een Peltier-element - afhankelijk van de instelling via de app - kan worden verwarmd of gekoeld.

③ **Luchttoevoer en luchtafvoer voor het Peltier-element**

④ **Vloerverwarming**
 Een elektrische vloerverwarming kan met de app in- en uitgeschakeld worden. Wanneer deze wordt ingeschakeld, verwarmt niet alleen de grond, maar creëert het ook een opwaartse luchtstroom als gevolg van thermiek.

T_a	Omgevingstemperatuur
T_p	Door het Peltier-element gegenereerde temperatuur. Het koelvermogen van het Peltier-element is afhankelijk van de omgevingstemperatuur van de biOrb EARTH.
T_{s1}, T_{s2}	Sensorwaarde. De door de sensoren gemeten temperaturen worden weergegeven in de app "OASE Control".
T_1, T_2, \dots, T_n	Werkelijke temperatuur op verschillende punten in de biOrb EARTH. Door de luchtstromingen wijken de werkelijke temperaturen op verschillende plaatsen in de biOrb EARTH af van de sensortemperaturen die in de app worden getoond. De werkelijke temperaturen op verschillende plaatsen in de biOrb EARTH kunnen variëren van maximaal +40 °C (104 °F) tot 2.5 °C (36,5 °F) onder de omgevingstemperatuur.

Overzicht van de functie-elementen

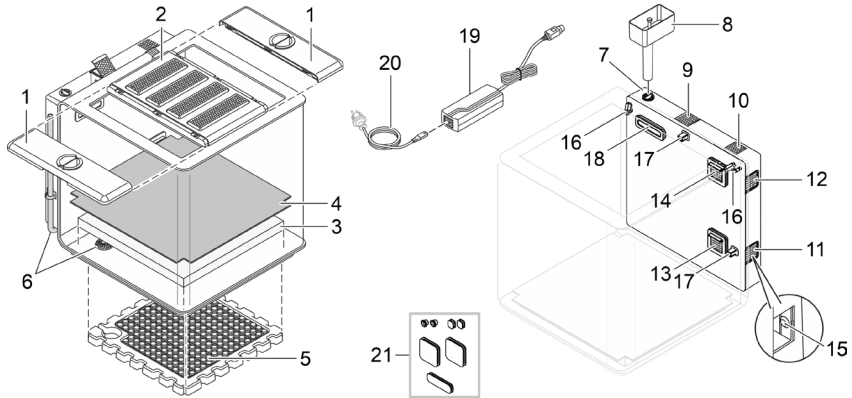

8080324

- | | |
|----|---|
| 1 | Zijdelingse afdekking (vleugel) met voeropening en koolstoffilter (afvoerlucht) |
| 2 | Middenafdekking met 4 armaturen <ul style="list-style-type: none"> • Als het deksel wordt verwijderd en gekanteld, gaan de armaturen uit. • De armaturen kunnen worden gedimd, omhoog en omlaag, als de biOrb EARTH 48 uur lang zonder water is. |
| 3 | Schuimrubberen mat <ul style="list-style-type: none"> • Slaat vocht van regen of mist op en repliceert zo bodemvocht. |
| 4 | Capillaire mat <ul style="list-style-type: none"> • Brengt vocht over van de schuimrubberen mat naar het substraat erboven met de plantenwortels. • Voorkomt dat wortels de schuimrubberen mat binnendringen. |
| 5 | Styroporbodem met verwarmingskabel (vloerverwarming) |
| 6 | Afvoer met afvoerslang <ul style="list-style-type: none"> • Voor het wegpompen van water uit het apparaat. |
| 7 | Vulopening vloeistofreservoir voor regen en nevel <ul style="list-style-type: none"> • Wij adviseren biOrb Humidimist (→ Toebehoren) aan als regen- en nevelvloeistof. • Hier mag geen leidingwater in worden gegoten, want de kalk tast het acrylglas aan. |
| 8 | Trechter voor het vullen van het vloeistofreservoir |
| 9 | Koolstoffilter in het achterste gedeelte (frisse lucht) |
| 10 | Luidspreker |
| 11 | Afvoerlucht Peltier-element |
| 12 | Toevoerlucht Peltier-element |
| 13 | Inlaatopening van de circulatielucht die door het Peltier-element wordt gekoeld of verwarmd |
| 14 | Afzuigopening van de circulatielucht |
| 15 | Knop met LED. <ul style="list-style-type: none"> • Functies (zie volgende sectie). • Om de knop te bedienen, verwijdert u het rooster van de luchttoevoeropening (11). |
| 16 | Regensproeier |

17	Temperatuur- en vochtigheidssensor <ul style="list-style-type: none"> De app "OASE Control" toont de actuele waarden van de sensoren. Op basis van de luchtcirculatie kunnen op andere punten zeer afwijkende waarden worden gemeten.
18	Neveluitlaat en inlaatopening voor frisse lucht
19	Elektrische voeding
20	Netkabel met landspecifieke netstekker
21	Rubberen stop <ul style="list-style-type: none"> Voor het afdichten van de behuizingsopeningen wanneer het achterdeel met de elektronica is verwijderd.

Van de LED (15) gemelde bedrijfsmodi

Toestand LED		Omschrijving
Groen	Permanent licht	biOrb EARTH is in bedrijf en heeft een netwerkverbinding.
	Knippert	biOrb EARTH is in bedrijf en zoekt naar een netwerkverbinding.
Rood	Permanent licht	biOrb EARTH start (opstartfase) of wordt gereset.
	Knippert	Storing is aanwezig; mogelijk... <ul style="list-style-type: none"> Afdekking niet geplaatst. Doeltemperatuur of -vochtigheid niet bereikt.
Blauw	Permanent licht	biOrb EARTH is in de leveringsstatus en wacht op een configuratie via de app "OASE Control".
	Knippert	Vloeistofreservoir leeg (– Vloeistofreservoir vullen).
Uit		biOrb EARTH is uitgeschakeld.

Knop-functies (15)

Bediening	Omschrijving
Kort indrukken	Melding "Vloeistofreservoir leeg" resetten. (De LED houdt op met knippen.)
5 seconden ingedrukt houden	Netwerkverbinding resetten. Tenslotte klinkt er een signaaltoon.
15 seconden ingedrukt houden	biOrb EARTH en app naar fabrieksinstelling resetten. Vervolgens klinken er drie signaaltönen.

Toegang tot het apparaat

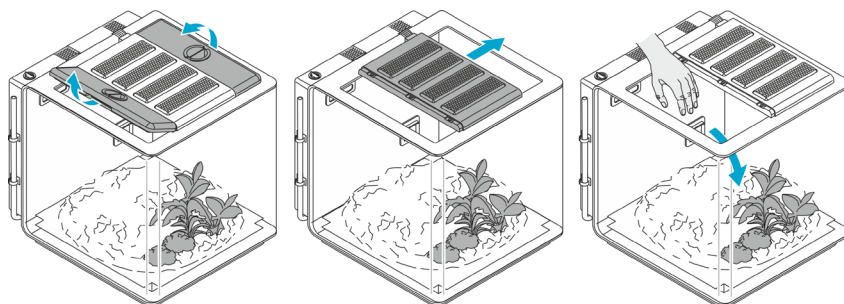

8080326

Toebehoren

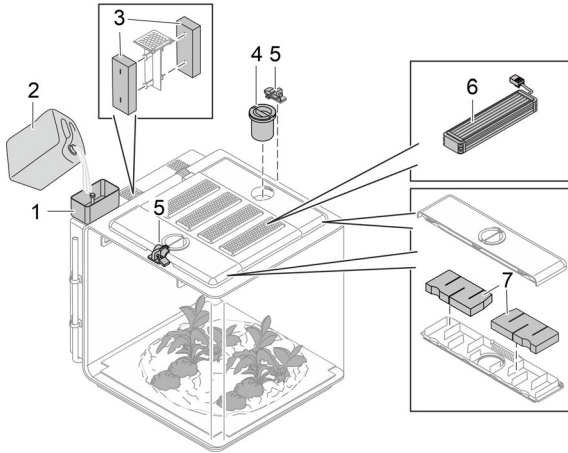

8080325

- 1 biOrb EARTH trechter
Voor het vullen van het vloeistofreservoir
 - Artikelnummer 77495

- 2 biOrb Humidimist
Speciaal water voor de regen- en nevelfunctie. Het bevat de vereiste hoeveelheid elektrolyten en voorkomt verkalking van de ruiten en de watergeleidende componenten.
 - 4× 500 ml fles (4× 0,13 Am. gallon): Artikelnummer 46155
 - 1 × 5-L-bus (1 × 1,3 Am. gallon): Artikelnummer 46156

- 3 biOrb EARTH actiefkoolfilter achterzijde
 - Artikelnummer 77491

- 4 biOrb EARTH voederhulp
Om de bewoners comfortabel te voorzien van voer.
 - Artikelnummer 77492

- 5 biOrb EARTH slot-set
2 grendels met hangsloten om de afdekkingen aan de zijkant, inclusief de voeropeningen, te beveiligen.
 - Artikelnummer 77493

- 6 Lamp
 - biOrb EARTH LED zonlicht set: Artikelnummer 77487
 - biOrb EARTH RGB & Infrarood set: Artikelnummer 77488
 - biOrb EARTH UV-licht set: Artikelnummer 77489

- 7 biOrb EARTH Vleugel-filterset
 - Artikelnummer 77490

i Op www.oase.com kunt u verschillende decoraties en terreinen kopen om een natuurlijke habitat voor uw dieren te creëren.

Symbolen op het apparaat



Het apparaat voldoet aan beschermingsklasse II en is beschermd door een dubbele of versterkte isolatie.



Het apparaat voldoet aan beschermingsklasse III. Gebruik het apparaat alleen met een extra lage veiligheidsspanning (ELV).



Gebruik het apparaat uitsluitend in huis of in een droge omgeving.



Voer het apparaat niet af met het normale huisvuil.



Lees de gebruikershandleiding.

Programmeren

Zo gaat u te werk:

1. Indien nodig de vloerverwarming wijzigen (→ Vloerverwarming ombouwen).
2. Indien nodig de verlichting wijzigen (→ Verlichting ombouwen).
3. biOrb EARTH opstellen (→ Apparaat opstellen).
4. biOrb EARTH uitvoeren (→ Apparaat uitrusten).

Vloerverwarming ombouwen

U kunt de vloerverwarming desgewenst aanpassen aan de behoeften van de bewoners.

Gematigd, tropisch klimaat

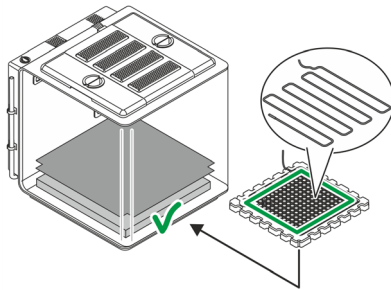

Standaard (installatie af fabriek)

Woestijnachtig klimaat

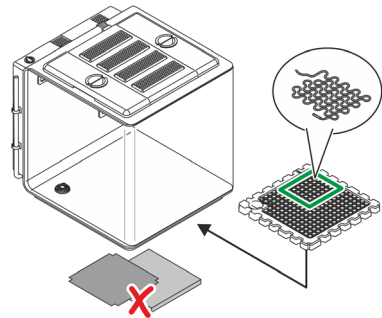

Variante

BOB0327

- In een gematigd of tropisch klimaat zijn er planten die behoefte hebben aan bodemvocht. Daarom worden de capillaire mat en de schuimrubberen mat geplaatst.
- De verwarmingskabel verwarmt de hele vloer.
- Er is geen bodemvocht in een woestijn. Daarom worden de capillaire mat en de schuimrubberen mat niet geplaatst.
- Het verdient aanbeveling de afvoeropening af te dekken, bijv. met een uitgesneden deel van de schuimrubberen mat, om deze tegen verstopping te beschermen.
- De verwarmingskabel verwarmt een bepaald bereik van de vloer. Meestal het gedeelte waar de woestijnbewoner rust.

Zo gaat u te werk:

(→ Verwarmingskabel opnieuw leggen of vervangen)

Verlichting ombouwen

Om de omstandigheden in de natuur zo getrouw mogelijk na te bootsen, is de biOrb EARTH uitgerust met verschillende armaturen die individueel kunnen worden gecombineerd en opgesteld.

biOrb EARTH
LED zonlicht



biOrb EARTH
RGB & infrarood



biOrb EARTH
UV-licht



BOB0345

Deze verlichting straalt zonachtig licht uit.

Deze verlichting vult zonlicht aan met infrarode straling.

Deze verlichting bootst de UV-A/B-straling in de natuur na.

Wij adviseren de onderstaande volgorde (fabrieksinstallatie, van achter naar voor):

1. LED zonlicht
2. RGB & infrarood
3. UV-licht
4. LED zonlicht

OPMERKING

Het apparaat mag uitsluitend in gebruik worden genomen, als dit is voorzien van 4 lampen. Anders wordt door de hierdoor ontstane opening in de behuizing het ventilatieconcept buiten werking gesteld, dat nodig is om de temperatuur en de vochtigheid constant te houden.

Zo gaat u te werk:

(→ Lampen vervangen)

Apparaat opstellen

Plaats de biOrb EARTH op een voldoende groot en voldoende stabiel oppervlak, bijvoorbeeld op een tafel of een kast.

OPMERKING

- ▶ Het apparaat tegen direct zonlicht beschermen.
- ▶ In directe nabijheid moet zich een contactdoos bevinden.
- ▶ De ventilatieopeningen van het apparaat mogen niet worden afgedekt.
- ▶ Uit de zij-uitstroomopeningen kan zeer warme lucht ontsnappen, wat schade kan toebrengen aan bijv. planten of andere warmtegevoelige materialen. Zorg voor voldoende vrije ruimte.
- ▶ Er moet voldoende ruimte zijn om bij het apparaat te komen.

Apparaat uitrusten

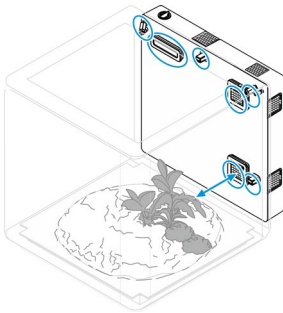

BOB0331

Krijg toegang tot het apparaat en rust de biOrb EARTH uit geheel naar eigen wens. (→ Toegang tot het apparaat)

U vindt verschillende decoraties en planten in de OASE speciaalzaak of op www.oase.com.

OPMERKING

- ▶ Ventilatioorosters, regensproeiers en sensoren mogen niet door de apparatuur worden afgedekt. (→ Overzicht van de functie-elementen)
- ▶ Voor een natuurgetrouwe regen moeten de regensproeiers zo worden uitgelijnd dat, indien mogelijk, de gehele ruimte wordt besproeid.

Ingebruikname

Zo gaat u te werk:

1. Vloestofreservoir vullen (→ Vloestofreservoir vullen).
2. Apparaat inschakelen (→ Apparaat inschakelen).
3. "OASE Control"-app installeren (→ Apparaat met Smartphone/tablet verbinden).
4. Indien dit nog niet is gebeurd dan via de app een OASE-account aanmaken.
5. biOrb EARTH via de app configureren.

NL

Vloestofreservoir vullen

Voor de nevel- en regenfunctie moet het vloestofreservoir voldoende gevuld zijn. Bij een te gering vloestofpeil schakelt de regen- en nevelfunctie uit.

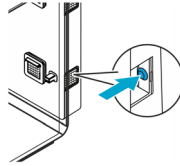
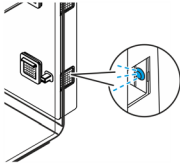

App
„OASE Control“

8080334

Een knipperende blauwe LED geeft aan dat er te weinig vloestof is.

Nadat het vloestofreservoir gevuld is, drukt u op de knop, om de melding te bevestigen.

Een tekort aan vloestof wordt ook gemeld via de "OASE Control"-app en kan daar worden bevestigd.

OPMERKING

Wij adviseren om het vloestofreservoir uitsluitend te vullen met "biOrb Humidimist" (→ Toebehoren). Het voorkomt verkalking van de ruiten en de watergeleidende componenten.

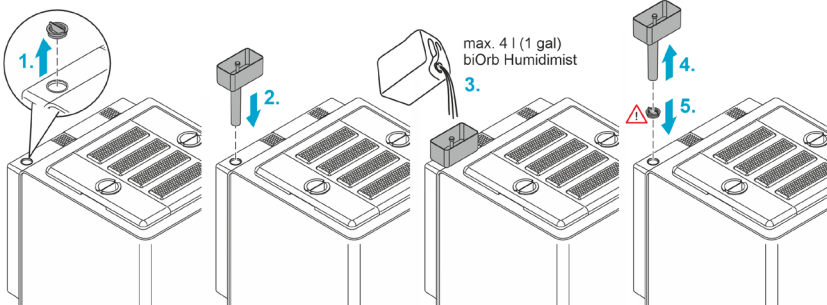

8080334

Zo gaat u te werk:

1. Trek het deksel van de vulopening van het vloeistofreservoir.
 2. Plaats de trechter op de vulopening.
 3. Giet biOrb Humidimist (→ Toebehoren) in de trechter. Een vlotter geeft aan wanneer het vloeistofreservoir vol is (ca. 4 liter (1 Am. gallon) bij eerste vulling).
 4. Neem het trechter van de vulopening.
 5. Sluit de vulopening met het deksel.
 6. Bevestig het vullen in de "OASE Control"-app of met de knop op het apparaat.
- ✓ De regen- en nevelfuncties zijn weer volledig beschikbaar.

Apparaat inschakelen

Apparaat inschakelen: Steek de netstekker van de voedingsadapter in het stopcontact. Het apparaat schakelt onmiddellijk aan.

Apparaat uitschakelen: Trek de netstekker van de voedingsadapter los.

Zo gaat u te werk:

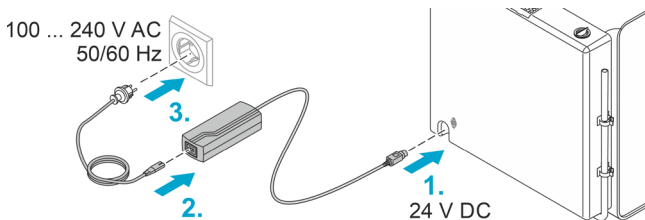

BOB0332

Apparaat met Smartphone/tablet verbinden

Zo gaat u te werk:

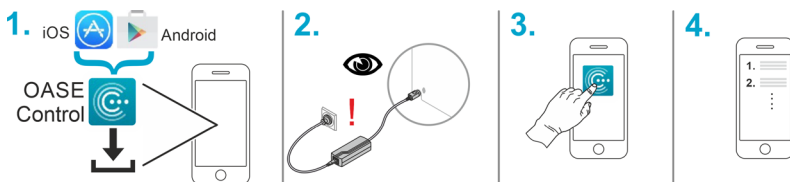

BOB0333

Reiniging en onderhoud

OPMERKING

Gebruik geen agressieve reinigingsmiddelen of chemische oplossingen. Deze middelen kunnen de behuizing beschadigen en de werking van het apparaat in het gedrang brengen; ze zijn tevens schadelijk voor dieren, planten en het milieu.

- ▶ Reinig het apparaat met schoon water en een schone, zachte doek.
- ▶ Voor de buitenste oppervlakken adviseren wij de hoogglans polish van biOrb (artikelnr. 46033).

NL

Vloeistof aftappen

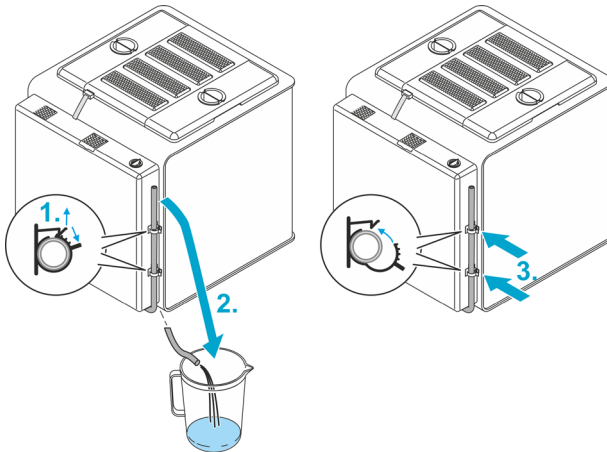

8080335

Zo gaat u te werk:

1. Open de twee slangklemmen.
2. Voer de afvoerslang in een opvangbak die zich onder het apparaat bevindt.
3. Nadat de vloeistof is afgetapt, plaatst u de slang weer in de klemmen en sluit u ze.

Luchtfilter vervangen

Actiefuolfilter achterzijde vervangen

- Vervangingsinterval elke 3 maanden
- biOrb EARTH Actiefuolfilter achterzijde, art.nr. 77491

Zo gaat u te werk:

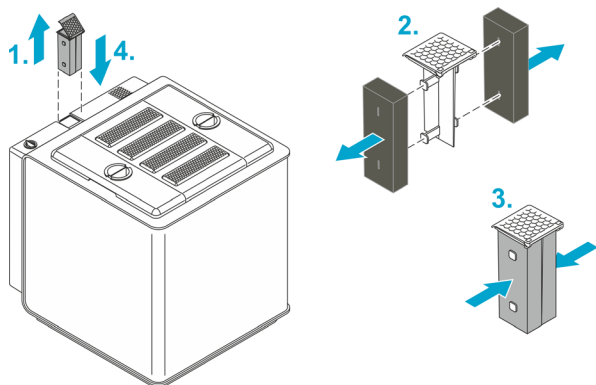

8080337

Vleugelfilter vervangen

Vervang de filters in beide afdekkingen aan de zijkant (vleugels).

- Vervangingsinterval elke 6 maanden
- biOrb EARTH Vleugel-filterset, art.nr. 77490

Zo gaat u te werk:

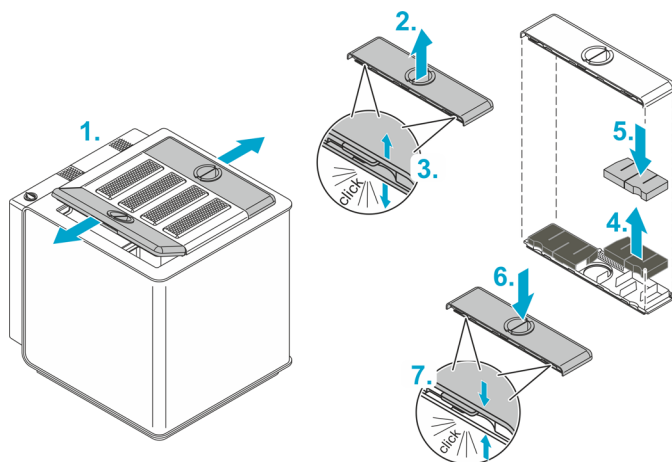

8080338

Reparatie

Achterste gedeelte vervangen

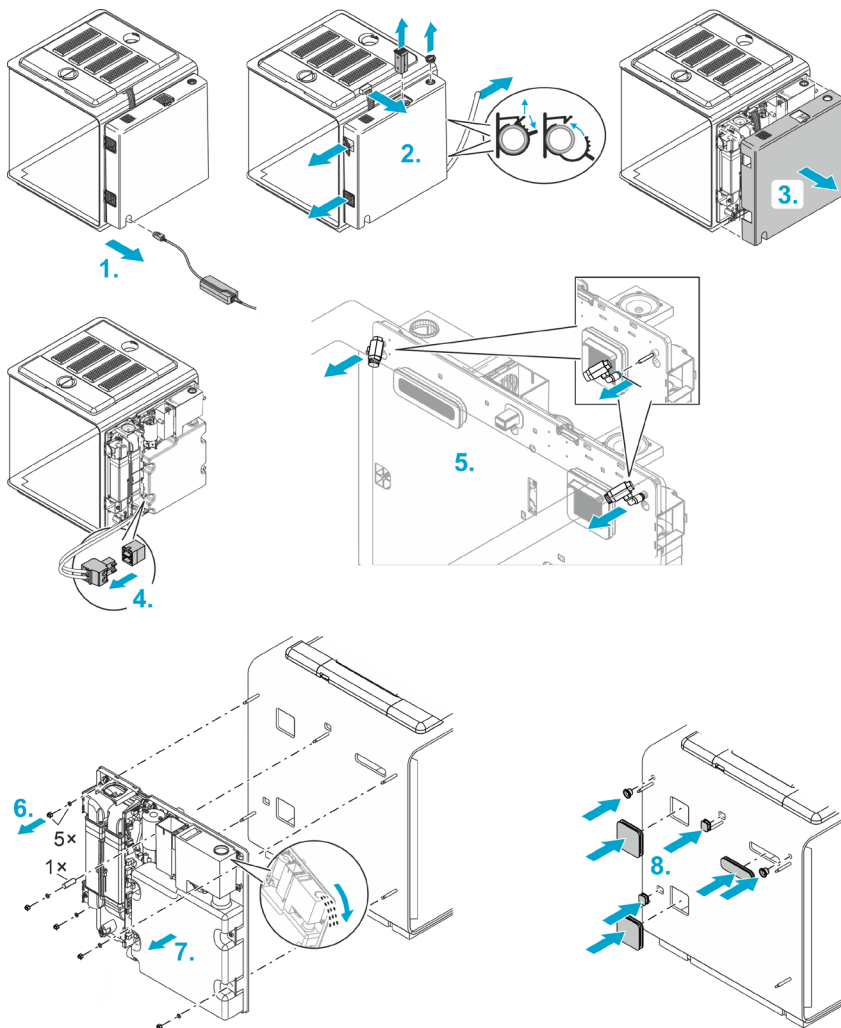

NL

80B0339

Zo gaat u te werk:

1. Koppel de stekker van de voedingsadapter los.
 2. Verwijder ...
 - de stekker van de lamp,
 - het deksel van de vulopening,
 - het actiefkoolfilter achterzijde,
 - het rooster van de aanzuig- en afvoerluchtopening,
 - de afvoerslang
 3. Trek de behuizing van het achterste gedeelte weg.
 4. Trek de stekker van de verwarmingskabel los.
 5. Verwijder de beide regensproeiers. Duw hiertoe de zwarte ring op de houder in de richting van de sproeier en trek de sproeier tegelijkertijd naar voren.
 6. Verwijder 5 moeren met onderlegging en een afstandhuls.
 7. Haal het achterste gedeelte voorzichtig en gelijkmatig weg.
Opmerking: Als er vloeistof in het vloeistofreservoir zit, giet u deze er voorzichtig uit via de vulopening, zodat er geen water bij de elektronica komt.
 8. Plaats de rubberen pluggen uit de leveringsomvang in de 7 openingen die door het verwijderen van het achterste gedeelte zijn ontstaan. Dit voorkomt dat de bewoners via de openingen kunnen ontsnappen.
 9. Monteer een nieuw ruggedeelte en monteer het apparaat weer in omgekeerde volgorde.
- ❗ Let bij het plaatsen van de behuizing van het ruggedeelte er op dat er geen kabels worden geknikt of bekneld.

Lampen vervangen

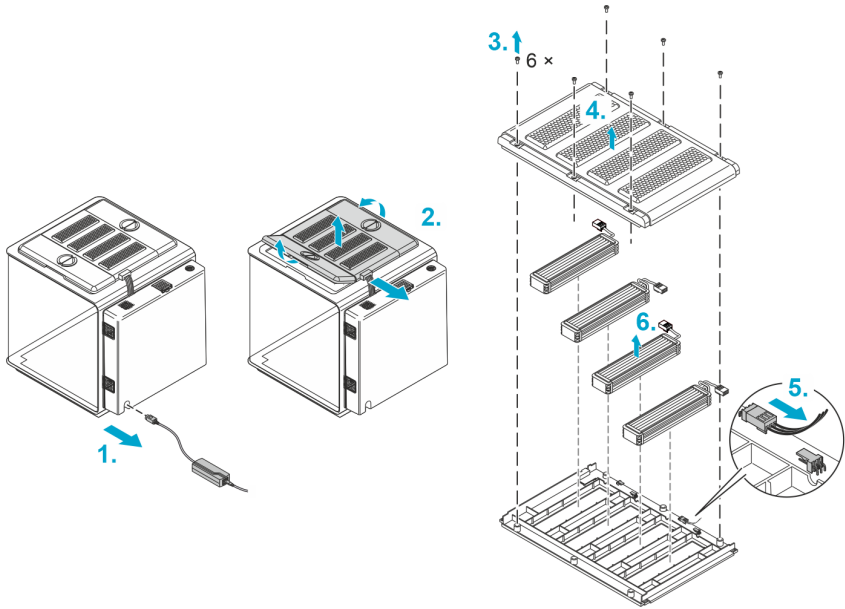

NL

Zo gaat u te werk:

1. Koppel de stekker van de voedingsadapter los.
2. Koppel de stekker van de lamp los en verwijder alle afdekkingen.
3. Draai op de middelste afdekking alle 6 schroeven los.
4. Til de bovenste schaal van de afdekking weg.
5. Trek de stekker van de lamp los die u wilt uitbouwen.
6. Neem de lamp uit de afdekking.
7. Plaats een nieuwe lamp, sluit deze aan en monteer het apparaat weer in omgekeerde volgorde.

8080330

Verwarmingskabel opnieuw leggen of vervangen

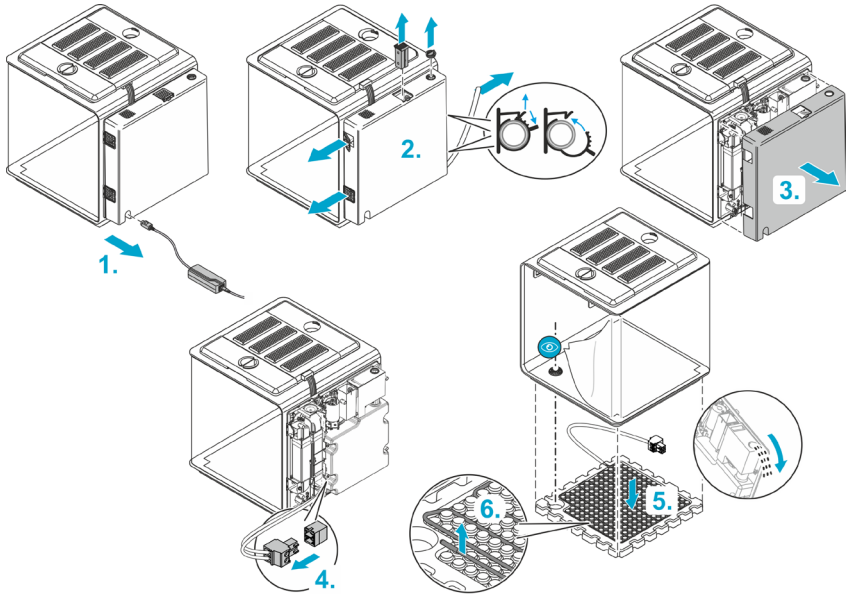

8080328

Zo gaat u te werk:

1. Koppel de stekker van de voedingsadapter los.
2. Verwijder ...
 - het deksel van de vulopening,
 - het actiefkoolfilter achterzijde,
 - het rooster van de aanzuig- en afvoerluchtopening,
 - de afvoerslang
3. Trek de behuizing van het achterste gedeelte weg.
4. Trek de stekker van de verwarmingskabel los.

Wij adviseren de volgende stap met twee personen uit te voeren:

5. Kantel het apparaat iets naar voren en verwijder de styroporbodem.
Opmerking: Als er vloeistof in het vloeistofreservoir zit, mag het apparaat – afhankelijk van het vloeistofniveau – niet of slechts licht (max. 45°) worden gekanteld, omdat er anders vloeistof kan weglekken, wat de elektronica zou kunnen vernielen.
Giet de vloeistof zo nodig voorzichtig via de vulopening uit, zodat er geen water bij de elektronica komt.
6. Trek de verwarmingskabel van de styroporbodem los en leg deze opnieuw.
7. Monteer het apparaat weer in omgekeerde volgorde.
 - Zorg er bij het plaatsen van de styroporbodem voor dat deze dusdanig wordt geplaatst, dat de afvoer in de uitsparing van de bodem ligt.
 - Let bij het plaatsen van het achterste gedeelte er op dat er geen kabels worden geknikt of bekneld.

Storing verhelpen

Foutmeldingen

De volgende meldingen worden via de app uitgevoerd, naar keuze als pushbericht naar uw smartphone of als e-mail:

Melding	Oplossing
Vloeistofreservoir leeg	Vloeistof bijvullen (→ Vloeistofreservoir vullen).
24 uur geen water	Vloeistof bijvullen (→ Vloeistofreservoir vullen) resp. watercircuit controleren.
Temperatuur te hoog/te laag	<ul style="list-style-type: none">• Controleer de temperatuur via de app, evt. opnieuw instellen.• Schakel eventueel de vloerverwarming uit en/of verlaag de omgevingstemperatuur. <p>Door de luchtstromingen wijken de werkelijke temperaturen op verschillende plaatsen in de biOrb EARTH af van de sensortemperaturen die in de app worden getoond. De werkelijke temperaturen op verschillende plaatsen in de biOrb EARTH kunnen variëren van maximaal +40 °C (104 F) tot 2.5 °C (36,5 F) onder de omgevingstemperatuur.</p>
Luchtvochtigheid te hoog/te laag	Controleer de luchtvochtigheid en/of de regentijd via de app, evt. opnieuw instellen. Als er veel vloeistof in de bodem zit, moet dit worden afgetapt via de afvoerslang. (→ Vloeistof aftappen)

Technische gegevens

Elektrische voeding

Primair	Spanning	AC V	100 ... 240
	Netfrequentie	Hz	50/60
	Kabellengte	m	1,5
ft		4,9	
Secundair	Spanning	DC V	24
	Max. capaciteit	W	180
	Kabellengte	m	1,5
ft		4,9	
Beschermingsklasse			II

biOrb EARTH, algemeen

Voeding	Spanning	DC V	24
	Vermogen, max.	W	105
Geluiden (in een afstand van 80 cm)	Standaard	db	37 ... 42
	Stille modus	db	34 ... 37
Beschermingsklasse			III
Omgevingstemperatuurbereik	°C		15 ... 35
	°F		59 ... 95
Afmetingen (L × B × H)	cm		571 × 500 × 567
	inch		225 × 197 × 223
Gewicht	kg		19,1
	lbs		42,1

biOrb EARTH WLAN

Protocol			IEEE 802.11b/g/n
Frequentieband		GHz	2,4
Max. zendvermogen		dBm	20
Veiligheid			WEP, WPA 2, WPA 3
DHCP			Automatisch
Max. reikwijdte	m		80
	ft		262

biOrb EARTH, airco

Luchtcirculatie	functie-elementen		ventilatoren
Luchttemperatuur (De gegevens hebben betrekking op meetbare waarden op biOrb EARTH bij een omgevingstemperatuur van +25 °C (+77 °F). Als gevolg van luchtcirculatie kunnen deze tot 10 °C (50 °F) afwijken van de sensorwaarden.)	functie-element		Peltier-element
	Verwarmen (max. temp.)	°C	+40
		°F	+104
	Koelen (min. temp.)	°C	2,5 onder omgevingstemperatuur
		°F	36,5
	Temperatuurversch, max.	°C	10
		°F	50
Grondtemperatuur	functie-element		Elektrische verwarmingskabel
	Verwarmen (max. temp.)	°C	35
	(In bedrijf zonder capillair en schuimrubberen mat).	°F	95
Vocht	functie-elementen		Ultrasone nevelleenheid, regenspomp/sproeiers
	Vloeistofreservoir	l	4
		Am. gallon	1

biOrb EARTH, lampen

LED zonlicht	Lichtkleur	K	3200 ... 7300
	Lichtstroom, totaal	lm	650
	Energie-efficiëntieklasse		G
RGB & infrarood	Lichtstroom, totaal	lm	56
UV-licht	Aslengte	nm	318 (UV-B)
	UV-B-vermogen op afstand 0/5/10/15/20/25/30 cm	μW/cm ²	1940/310/119/60/35/23/15
	UV-index op afstand 0/5/10/15/20/25/30 cm		64/9/4/2/1/0,7/0,5

Afvoer van het afgedankte apparaat**OPMERKING**

Dit apparaat niet met het huishoudelijk afval afvoeren.

- ▶ Verwijder het apparaat via het daartoe bedoelde retourstelsel.
- ▶ Als u vragen heeft, neem dan contact op met uw plaatselijke afvalverwerkingsbedrijf. Hier kunt u informatie inwinnen over het afvoeren van het apparaat conform de voorschriften.
- ▶ Maak het apparaat, door het afsnijden van de kabels, onbruikbaar.

Garantie

OASE GmbH geeft onder de hierna genoemde voorwaarden voor een looptijd van **24 maanden** garantie op dit OASE-apparaat dat u heeft gekocht. De garantie is een aanvulling op de wettelijke garantieverplichting van de verkoper en laat deze verplichting onverlet. Deze garantie geldt onverminderd de bindende wetgeving inzake aansprakelijkheid, zoals volgens de productaansprakelijkheidswet, in het geval van opzet of grove nalatigheid of vanwege (dodelijk) letsel of gezondheidsschade door OASE GmbH of haar plaatsvervaarders.

Duur van de garantie

De looptijd van de garantie begint op de datum van de eerste aankoop van het OASE-apparaat bij de OASE-vakhandel. De looptijd van de garantie wordt door aanspraak te maken op garantie of door het OASE-apparaat door te verkopen, niet verlengd noch vernieuwd.

Omvang van de garantie

OASE GmbH geeft garantie op de probleemloze werking van het OASE-apparaat om aan het gebruiksdoel te voldoen en op de bruikbaarheid van het apparaat. Hierbij zijn de technische en wetenschappelijke ontwikkelingen op het moment dat het apparaat is gemaakt, leidend. Bij het OASE-apparaat moet de fout die de schade heeft veroorzaakt, al op dat moment bevatten.

Als wordt bepaald dat u recht heeft op garantie, behoudt OASE GmbH zich het recht voor om het OASE-apparaat gratis te repareren of gratis reserveonderdelen voor het OASE-apparaat of een vervangend apparaat te leveren. Als het betreffende type OASE-apparaat niet meer wordt geproduceerd, behoudt OASE GmbH zich het recht voor om naar eigen inzicht een vervangend apparaat uit het OASE-assortiment te leveren dat zo veel mogelijk overeenkomt met het apparaat-type waarvoor een garantieclaim is ingediend.

De garantie geldt alleen voor schade aan het gekochte OASE-product zelf. Het vergoeden van kosten voor montage en demontage, kosten voor controles, kosten vanwege claims voor schade die niet bij het gekochte artikel zelf is ontstaan, kosten vanwege winstdervingsclaims, kosten ter compensatie van het niet-bruikbare apparaat en verdergaande claims vanwege schade en verliezen, van welke aard dan ook, die door het OASE-apparaat of door het gebruik ervan zijn ontstaan, zijn van garantie uitgesloten.

Uitsluiting van de garantie

Uitgesloten van garantie is schade die door:

- mechanische beschadiging door een ongeval, door vallen of stoten;
- overmacht of natuurrampen, met name, maar niet beperkt tot overstromingen, brand of vorstschade;
- onachtzame of moedwillige vernieling (bijvoorbeeld door het afsnijden van de stekker of het inkorten van de stroomkabel);
- misbruik, verkeerd gebruik of gebruik waarbij de voorschriften niet zijn nageleefd, inbouw- en bedieningsfouten of onvoldoende onderhoud (bijvoorbeeld gebruik van ongeschikte reinigingsmiddelen, gebrekkig onderhoud, kalkafzettingen), overbelasting of het niet in acht nemen van de gebruiksinstructies/handleiding is ontstaan;
- eigen reparatiepogingen wordt verergerd en schade aan;
- slijtstukken zoals lampen en rotoren;
- breekbare onderdelen, zoals glas, gloeilampen en
- verbruiksmateriaal zoals batterijen of filtermousses.

OASE GmbH verwijst voor het juiste gebruik naar de handleiding die onderdeel van deze garantie is.

Garantieclaims indienen

Er kunnen binnen de looptijd alleen garantieclaims worden voorgelegd aan OASE GmbH, Tecklenburger Straße 161, 48477 Hörstel, Duitsland. Hiervoor stuurt de persoon die de claim indient het betreffende apparaat of onderdeel van het apparaat met een kopie van het originele aankoopbewijs van de OASE-vakhandel, dit garantiecertificaat en de schriftelijke vermelding van het geclaimde defect op naar OASE GmbH, waarbij deze persoon zelf de verzendkosten betaalt en het transportrisico voor het betreffende product of onderdeel draagt.

Algemene voorschriften

Voor deze garantie geldt het Belgisch/Nederlands recht, met uitsluiting van het verdrag van de Verenigde Naties inzake de koopovereenkomsten betreffende roerende zaken (CISG).

Instrucciones originales. Las instrucciones pertenecen al equipo y siempre se tienen que entregar junto con el equipo a la otra persona.

ADVERTENCIA

- ▶ Este equipo puede ser utilizado por niños a partir de 8 años y mayores así como por personas con capacidades físicas, sensoriales o mentales reducidas o que no dispongan de la experiencia y los conocimientos necesarios, si se les supervisan o instruyen sobre el uso seguro del equipo y los peligros resultantes. Los niños no deben jugar con el equipo. Está prohibido que los niños ejecuten la limpieza y el mantenimiento sin supervisión.
-

Contenido

Indicaciones de seguridad	101
Uso conforme a lo prescrito	101
Descripción del producto.....	102
Configuración	108
Puesta en marcha	111
Limpieza y mantenimiento.....	113
Reparación	115
Eliminación de fallos	119
Datos técnicos.....	120
Desecho.....	121
Garantía	122
Garantía América del Norte.....	123

Indicaciones de seguridad

Emplazamiento

- Proteja el equipo contra la radiación solar directa.
- Los orificios de ventilación del equipo no se deben cubrir.
- Para acceder al equipo tiene que haber suficiente espacio disponible.

Conexión eléctrica

- Conecte el equipo sólo cuando los datos eléctricos del equipo coinciden con los datos de la alimentación de corriente.
- Utilice sólo la fuente de alimentación incluida en el suministro.
- Conecte el equipo sólo en un tomacorriente instalado correctamente.
- Proteja los enchufes y conectores abiertos de la humedad.

Funcionamiento seguro

- No emplee el equipo cuando las líneas eléctricas o la caja están dañadas.
- Tienda las líneas de forma que estén protegidas contra daños y lesiones por tropiezo de personas.
- En caso de problemas póngase en contacto con el servicio al cliente autorizado o con OASE.

Uso conforme a lo prescrito

Emplee el producto descrito en estas instrucciones sólo de la forma siguiente:

- como hábitat artificial para las plantas y los animales teniendo en cuenta el bienestar de los animales, en particular la cría adecuada a la especie.
- Sólo para uso en interiores.
- De acuerdo con los datos técnicos. (→ Datos técnicos)

Descripción del producto

El biOrb EARTH es un vivario, un hábitat artificial para plantas y animales pequeños, con el que se pueden simular varias zonas climáticas.

El sol tiene la mayor influencia en nuestro clima real. Calienta el aire y el suelo. Debido a la térmica resultante, el aire se mueve y se crea viento. Cuando el agua se evapora a temperaturas cálidas, se forman nubes de lluvia. Cuando el aire en las nubes de lluvia se enfría, llueve.

Estas interrelaciones se simulan en el biOrb EARTH mediante la interacción inteligente de la luz, la humedad y la temperatura del aire y del suelo.

El biOrb EARTH se opera, configura y supervisa a través de un teléfono inteligente o una tableta con la aplicación "OASE Control" para iOS o Android.

Si la temperatura o la humedad de aire en el biOrb EARTH está fuera de un rango predefinido, se puede dejar comunicar esto como mensaje push a su teléfono inteligente o tableta o como mensaje de correo electrónico.

Luz

El espectro de radiación emitido por el sol e indispensable para la vida en la Tierra abarca desde el ultravioleta (UV) que forma vitaminas hasta el infrarrojo (IR) que calienta. Entre ellos se encuentra el espectro de la luz visible. Las siguientes lámparas reproducen este espectro de radiación en el biOrb EARTH:

biOrb EARTH Luz Solar LED Kit: Esta lámpara emite luz visible con un mayor componente en azul. Tres LEDs adicionales, que emiten diferentes colores de luz, permiten una iluminación adaptada a las plantas y los animales.

biOrb EARTH Infrarrojo & RGB: Con la parte RGB de la lámpara se puede producir un tono de color de la luz para simular por ejemplo una puesta de sol. Además, la lámpara emite una radiación infrarroja.

biOrb EARTH Luz UV: Esta lámpara reproduce la radiación UV-A/B en la naturaleza. UV-A estimula la pigmentación, UV-B sirve para el crecimiento saludable de los huesos. Si sus animales no toleran la radiación UV directa, tenga esto en cuenta en la concepción del biOrb EARTH y la colocación de la lámpara UV.

Humedad

La humedad del aire se regula mediante un nebulizador ultrasónico. Además, se puede simular la lluvia mediante dos boquillas.

Temperatura del aire y del suelo

Por la mezcla del aire fresco con el aire circulante calentado o enfriado se crea en el biOrb EARTH un clima con las diferencias de temperatura deseadas, similar a la naturaleza.

Un cable calefactor en el suelo garantiza la temperatura deseada del sustrato.

La siguiente ilustración muestra las posibles corrientes de aire en el biOrb EARTH y sus efectos en las temperaturas:

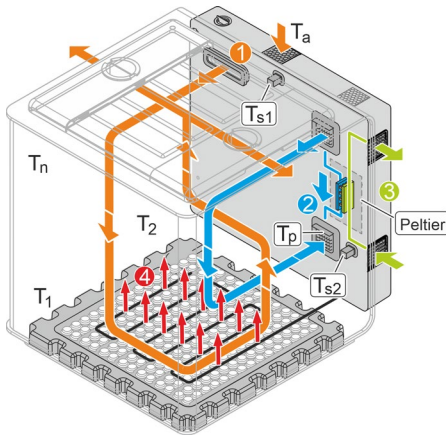

80B0343

①

Aire fresco

Al biOrb EARTH se suministra constantemente aire de su entorno a través de la salida de niebla y se guía de nuevo al exterior a través de las cubiertas laterales (alas). Para evitar que los contaminantes (partículas, olores, etc.) del entorno entren en el biOrb EARTH, se guía el aire de entrada por un filtro de carbón activo en la parte trasera. Para evitar que los olores salgan del biOrb EARTH, se filtra el aire de salida a través de filtros de carbón activo en las cubiertas laterales.

②

Aire circulante (calentado o enfriado)

A través de la aplicación "OASE Control" se puede conectar una circulación de aire circulante que se puede calentar o enfriar mediante un elemento Peltier según la especificación de la aplicación.

③

Aire de entrada y aire de salida para el elemento Peltier

④

Calefacción por suelo

Una calefacción por suelo eléctrica se puede conectar o desconectar a través de la aplicación. Si la calefacción está conectada, no sólo calienta el suelo, sino crea también una corriente de aire ascendente debido a la térmica.

T_a	Temperatura del entorno
T_p	Temperatura generada por el elemento Peltier. La capacidad de enfriamiento del elemento Peltier depende de la temperatura del entorno del biOrb EARTH.
T_{s1}, T_{s2}	Valores de los sensores. Las temperaturas medidas por los sensores se muestran en la aplicación "OASE Control".
T_1, T_2, \dots, T_n	Temperatura real en diferentes lugares en el biOrb EARTH. Debido a las corrientes de aire, las temperaturas reales en diferentes lugares en el biOrb EARTH divergen de las temperaturas de los sensores mostradas en la aplicación. Las temperaturas reales en diferentes lugares en el biOrb EARTH pueden ser como máximo de +40 °C (104 °F) hasta 2.5 °C (36,5 °F) por debajo de la temperatura del entorno.

Vista general de los elementos funcionales

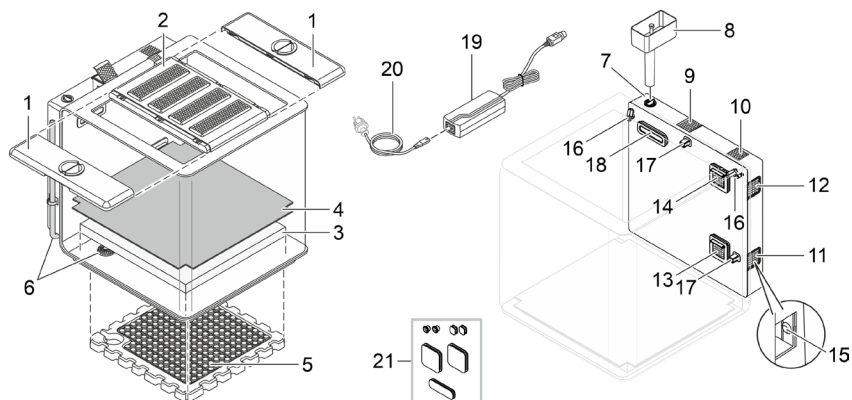

8080324

- | | |
|----|--|
| 1 | Cubierta lateral (aleta) con orificio de alimentación y filtro de carbón (aire de salida). |
| 2 | Cubierta media con 4 lámparas <ul style="list-style-type: none"> Las lámparas se apagan cuando se quita y se inclina la cubierta. La intensidad luminosa de las lámparas aumenta y disminuye cuando el biOrb EARTH está sin agua durante 48 horas. |
| 3 | Estera de espuma <ul style="list-style-type: none"> Almacena la humedad de la lluvia o la niebla y, por tanto, reproduce la humedad del suelo. |
| 4 | Estera capilar <ul style="list-style-type: none"> Transporta la humedad de la estera de espuma al sustrato que se encuentra por encima con las raíces de las plantas. Evita que las raíces penetren la estera de espuma. |
| 5 | Fondo de poliestireno con cable calefactor (calefacción de fondo) |
| 6 | Purga con manguera de purga <ul style="list-style-type: none"> Para vaciar el agua del equipo. |
| 7 | Orificio de llenado depósito de líquido para lluvia y niebla <ul style="list-style-type: none"> Recomendamos biOrb Humidimist como líquido de lluvia y niebla (→ Accesorios). El agua del grifo no se debe llenar aquí porque la cal contenida daña el cristal acrílico. |
| 8 | Tolva para llenar el depósito de líquido |
| 9 | Filtro de carbón en la parte trasera (aire fresco) |
| 10 | Altavoz |
| 11 | Aire de salida elemento Peltier |
| 12 | Aire de entrada elemento Peltier |
| 13 | Orificio de entrada del aire circulante enfriado o calentado por el elemento Peltier |
| 14 | Orificio de aspiración del aire circulante |
| 15 | Botón con LED. <ul style="list-style-type: none"> Funciones (véase el punto siguiente). Para pulsar el botón quite la rejilla del orificio de aire de entrada (11). |
| 16 | Boquilla de lluvia |

17	Sensor de temperatura y humedad	<ul style="list-style-type: none"> La aplicación "OASE Control" muestra los valores reales de los sensores. Debido a la circulación del aire es posible que se midan valores divergentes en otros puntos.
18	Salida de niebla y orificio de entrada de aire fresco	
19	Bloque de alimentación	
20	Cable de alimentación con enchufe de red específico del país	
21	Tapón de goma	<ul style="list-style-type: none"> Para sellar los orificios de la carcasa cuando se quita la parte trasera con la electrónica.

Estados de funcionamiento comunicados por el LED (15)

Estado LED		Descripción
Verde	Luz permanente	biOrb EARTH está en funcionamiento y tiene una conexión de red.
	Luz parpadeante	biOrb EARTH está en funcionamiento y busca una conexión de red.
Rojo	Luz permanente	biOrb EARTH se está iniciando (fase de arranque) o se está reponiendo.
	Luz parpadeante	Hay un fallo; posiblemente... <ul style="list-style-type: none"> no está colocada la cubierta. no se alcanzó la temperatura o la humedad objetivo.
Azul	Luz permanente	biOrb EARTH está en el estado de entrega y espera la configuración a través de la aplicación "OASE Control".
	Luz parpadeante	Depósito de líquido vacío (→ Llenado del depósito de líquido).
OFF		El biOrb EARTH está desconectado.

Funciones de los botones (15)

Pulsación	Descripción
Pulsar brevemente	Reponer el mensaje "Depósito de líquido vacío". (El LED deja de parpadear en azul.)
Mantener pulsado 5 segundos	Reponer la conexión de red. Al terminar suena un señal acústica.
Mantener pulsado 15 segundos	Reponer el biOrb EARTH y la aplicación a la configuración de fábrica. Al terminar suenan tres señales acústicas.

Acceso al equipo

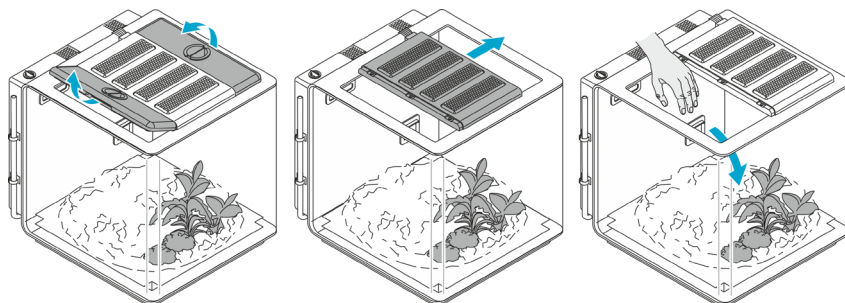

BOB0326

Accesorios

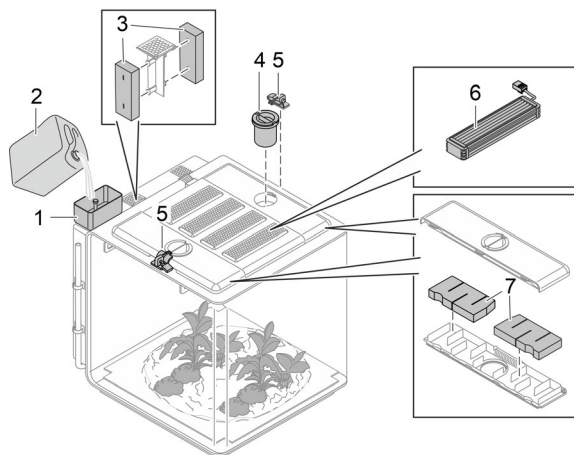

8080325

- 1 biOrb EARTH Depósito
Para llenar el depósito de líquido
 - Número de artículo 77495

- 2 biOrb Humidimist
Agua especial para la función de lluvia y niebla. Contiene la cantidad necesaria de electrolitos para evitar una calcificación de los cristales y de todos los componentes que guían el agua.
 - 4 botellas de 500 ml (4 × 0,13 gal): Número de artículo 46155
 - 1 bote de 5 L (1 × 1,3 gal): Número de artículo 46156

- 3 biOrb EARTH Filtro trasero de carbón
 - Número de artículo 77491

- 4 biOrb EARTH Alimentador automático
Para el suministro cómodo de alimentos a los habitantes.
 - Número de artículo 77492

- 5 biOrb EARTH Kit de cierre de seguridad
2 cerraduras con candados para asegurar las cubiertas laterales inclusive las aberturas de alimentación.
 - Número de artículo 77493

- 6 Lámpara
 - biOrb EARTH Luz solar LED Kit: Número de artículo 77487
 - biOrb EARTH Kit Infrarrojo & RGB: Número de artículo 77488
 - biOrb EARTH Kit Luz UV: Número de artículo 77489

- 7 biOrb EARTH Kit filtros de ala
 - Número de artículo 77490

i A través de www.oase.com usted puede comprar una variedad de decoraciones y sustratos diferentes para crear un hábitat natural para sus animales.

Símbolos en el equipo



El equipo se corresponde con la clase de protección II y está protegido mediante un aislamiento doble o reforzado.



El equipo se corresponde con la clase de protección III. El equipo sólo se debe operar con una tensión baja de seguridad.



Utilice el equipo sólo en el interior o en un entorno seco.



No deseche el equipo en la basura doméstica normal.



Lea las instrucciones de uso.

ES

Configuración

Proceda de la forma siguiente:

1. Modifique la calefacción por suelo si fuera necesario (→ Modificar la calefacción por suelo).
2. Modifique la iluminación si fuera necesario (→ Modificar la iluminación).
3. Emplace el biOrb EARTH (→ Emplazamiento del equipo).
4. Equipe el biOrb EARTH (→ Equipamiento del equipo).

Modificar la calefacción por suelo

La calefacción por suelo se puede ajustar a las necesidades de los habitantes si fuera necesario.

Clima tropical moderado

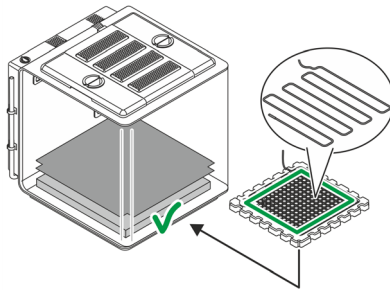

Estándar (instalación en fábrica)

Clima desértico

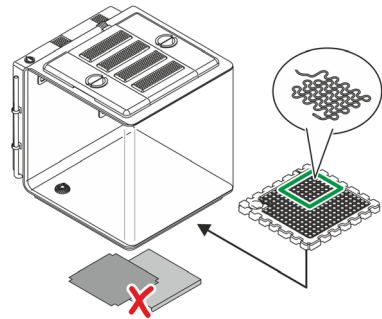

Variante

BOB0327

- En un clima moderado o tropical hay plantas que necesitan la humedad del suelo. Por eso se colocan la estera capilar y la estera de espuma.
- El cable calefactor calienta el suelo completo.
- En un desierto no hay humedad en el suelo. Por eso no se colocan la estera capilar y la estera de espuma.
- Recomendamos cubrir por ejemplo la apertura de desagüe con una parte recortada de la estera de espuma para protegerla contra obstrucciones.
- El cable calefactor sólo calienta una zona determinada del suelo. Por lo general, la zona donde descansa el habitante del desierto.

Proceda de la forma siguiente:

(→ Tender de nuevo o sustituir el cable calefactor)

Modificar la iluminación

Para imitar las condiciones de la naturaleza lo más fielmente posible, el biOrb EARTH está equipado con diferentes lámparas que se pueden combinar y disponer de forma individual.

biOrb EARTH
Luz Solar LED



biOrb EARTH
Infrarrojo & RGB



biOrb EARTH
Luz UV



BOB0345

Esta lámpara emite luz similar a la luz del sol.

Esta lámpara complementa la luz solar con una radiación infrarroja.

Esta lámpara reproduce la radiación UV-A/B en la naturaleza.

Recomendamos la siguiente secuencia (instalación de fábrica, de atrás hacia adelante):

1. Luz Solar LED
2. Infrarrojo & RGB
3. Luz UV
4. Luz Solar LED

INDICACIÓN

El equipo sólo se puede poner en funcionamiento si está equipado con 4 lámparas. De lo contrario, por la apertura de la carcasa resultante se anula el concepto de ventilación necesario para mantener constantes las temperaturas y la humedad.

Proceda de la forma siguiente:

(→ Sustituir las lámparas)

ES

Emplazamiento del equipo

Coloque el biOrb EARTH sobre una base de tamaño suficiente y estable; por ejemplo sobre una mesa o un armario.

INDICACIÓN

- ▶ Proteja el equipo contra la radiación solar directa.
- ▶ En la cercanía tiene que haber un tomacorriente.
- ▶ Los orificios de ventilación del equipo no se deben cubrir.
- ▶ Por los orificios de ventilación laterales puede salir aire muy caliente que puede dañar, por ejemplo, las plantas u otros materiales sensibles al calor. Garantice de que haya suficiente espacio libre.
- ▶ Para acceder al equipo tiene que haber suficiente espacio disponible.

Equipamiento del equipo

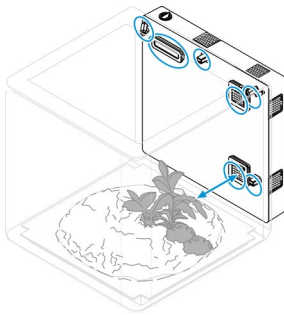

BOB0331

Acceda al equipo y equipe el biOrb EARTH según sus ideas. (→ Acceso al equipo)

En el comercio especializado de OASE o en www.oase.com puede encontrar una gran variedad de decoraciones y plantas.

INDICACIÓN

- ▶ El equipamiento no debe cubrir las rejillas de ventilación, las boquillas de lluvia y los sensores. (→ Vista general de los elementos funcionales)
- ▶ Para que la lluvia parezca real se tienen que alinear las boquillas de lluvia de forma que se rocíe el área completa su fuera posible.

Puesta en marcha

Proceda de la forma siguiente:

1. Llene el depósito de líquido (→ Llenado del depósito de líquido).
2. Conecte el equipo (→ Conexión del equipo).
3. Instale la aplicación "OASE Control" (→ Conexión del equipo con el teléfono inteligente/ la tableta).
4. Cree una cuenta OASE a través de la aplicación si todavía no lo ha hecho.
5. Configure el biOrb EARTH a través de la aplicación.

ES

Llenado del depósito de líquido

El depósito de líquido tiene que estar suficientemente lleno para la función de niebla y lluvia. Si el nivel de líquido es demasiado bajo, la función de lluvia y niebla se desconecta.

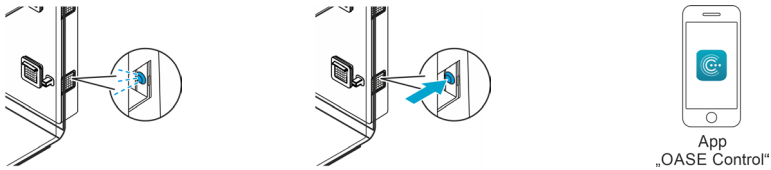

8080334

Un LED azul parpadeante indica que falta líquido.

Después de llenar el depósito de líquido, pulse el botón para confirmar el mensaje.

La falta de líquido también se avisa a través de la aplicación "OASE Control" y se puede confirmar allí.

INDICACIÓN

Recomendamos llenar el depósito de líquido exclusivamente con "biOrb Humidist" (→ Accesorios). Evita una calcificación de los cristales y de los componentes que guían el agua.

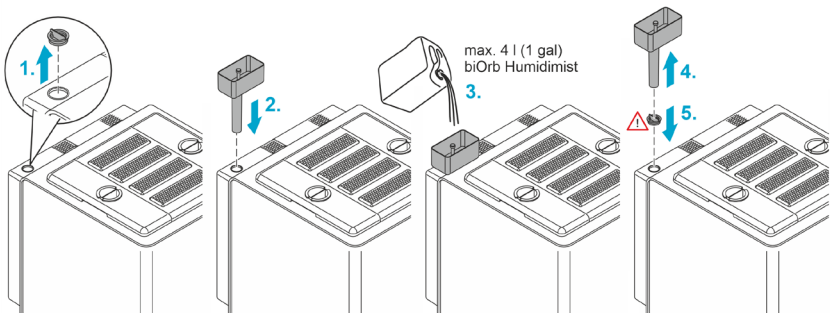

8080334

Proceda de la forma siguiente:

1. Quite la tapa de la apertura de llenado del depósito de líquido.
 2. Coloque el depósito en la apertura de llenado.
 3. Vierta biOrb Humidimist (→ Accesorios) en el depósito. Un flotador indica cuando el depósito de líquido está lleno (aproximadamente 4 litros (1 gal) para el llenado inicial).
 4. Quite el depósito de la apertura de llenado.
 5. Cierre la apertura de llenado con la tapa.
 6. Confirme el llenado en la aplicación "OASE Control" o mediante el botón en el equipo.
- ✓ Las funciones de lluvia y niebla están de nuevo completamente disponibles.

Conexión del equipo

Conectar el equipo: Enchufe la clavija de red de la fuente de alimentación en el tomacorriente. El equipo se conecta de inmediato.

Desconectar del equipo: Saque la clavija de red de la fuente de alimentación.

Proceda de la forma siguiente:

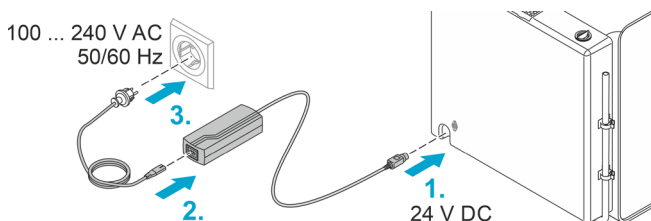

8080332

Conexión del equipo con el teléfono inteligente/ la tableta

Proceda de la forma siguiente:

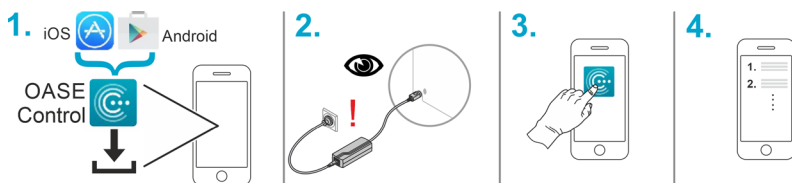

8080333

Limpeza y mantenimiento

INDICACIÓN

No emplee productos de limpieza agresivos ni soluciones químicas. Estos productos pueden dañar la carcasa, mermar el funcionamiento del equipo y dañar a los animales, las plantas y el medio ambiente.

- ▶ Limpie el equipo con agua clara y un paño limpio y suave.
- ▶ Para las superficies exteriores recomendamos el pulidor de biOrb (número de artículo 46033).

ES

Purgar el líquido

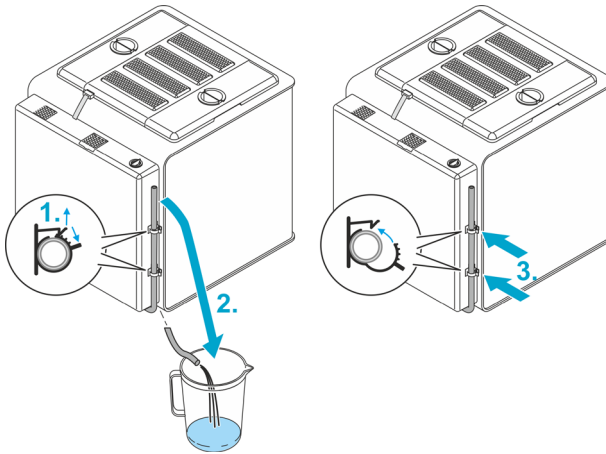

BOB0335

Proceda de la forma siguiente:

1. Abra las dos abrazaderas de manguera.
2. Guíe la manguera de purga hacia un recipiente de recogida ubicado debajo del equipo.
3. Después de purgar el líquido, coloque de nuevo la manguera en las abrazaderas y ciérrelas.

Sustitución del filtro de aire

Sustituir el filtro trasero de carbón

- Intervalo de cambio cada 3 meses
- biOrb EARTH Filtro trasero de carbón, n.º de artículo 77491

Proceda de la forma siguiente:

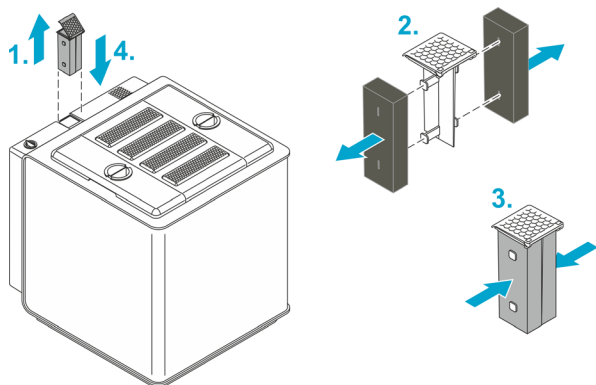

8080337

Sustituir los filtros de ala

Cambie los filtros en ambas cubiertas laterales (alas).

- Intervalo de cambio cada 6 meses
- biOrb EARTH Kit Filtros de ala, n.º de artículo 77490

Proceda de la forma siguiente:

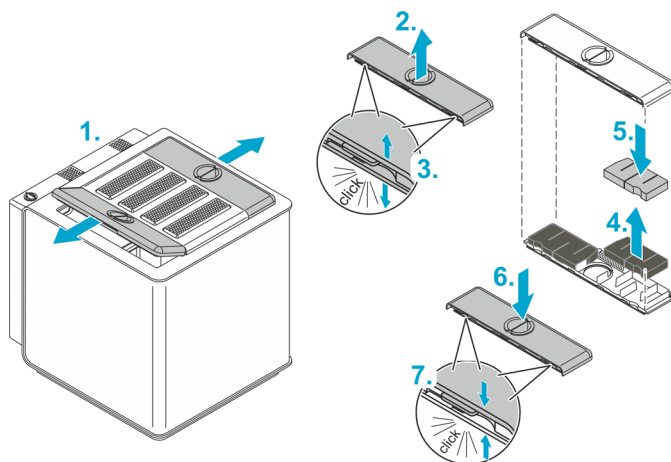

8080338

Reparación

Sustituir la parte trasera

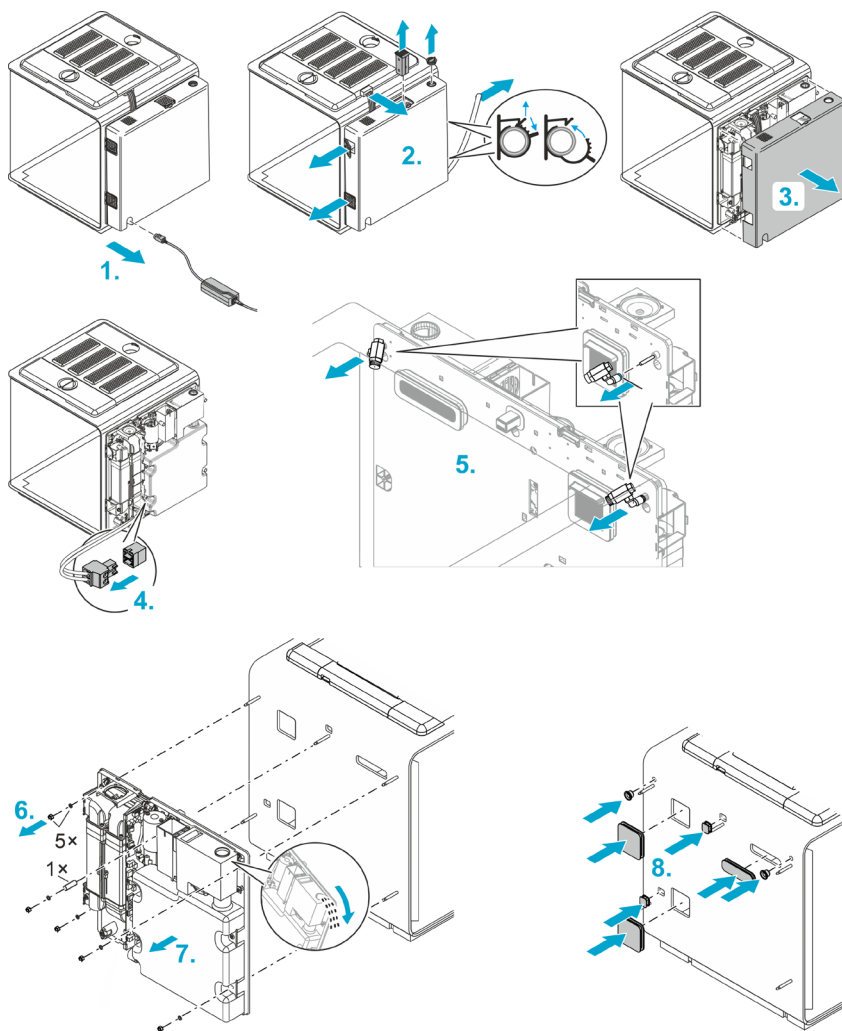

ES

80B0339

Proceda de la forma siguiente:

1. Saque la clavija de la fuente de alimentación.
 2. Quite...
 - la clavija de la lámpara,
 - la tapa de la apertura de llenado,
 - el filtro trasero de carbón,
 - las rejillas de la apertura de aspiración y extracción de aire,
 - la manguera de desagüe.
 3. Quite la carcasa de la parte trasera.
 4. Saque la clavija del cable calefactor.
 5. Quite las dos boquillas de lluvia. Empuje para ello en su soporte el anillo negro en dirección a la boquilla y tire al mismo tiempo de la boquilla hacia delante.
 6. Quite 5 tuercas con arandela así como un casquillo espaciador.
 7. Quite la parte trasera con cuidado y de manera uniforme.
Indicación: Si hay líquido en el depósito de líquido, viértalo cuidadosamente a través de la apertura de llenado para que no entre agua a los componentes electrónicos.
 8. Coloque los tapones de goma contenidos en el suministro en las 7 aperturas que surgieron por el desmontaje de la parte trasera. Estos tapones evitan que los habitantes se puedan escapar por las aperturas
 9. Monte una parte trasera nueva y ensamble el equipo en secuencia contraria.
-  Asegúrese al colocar la carcasa de la parte trasera que no haya cables doblados ni aplastados.

Sustituir las lámparas

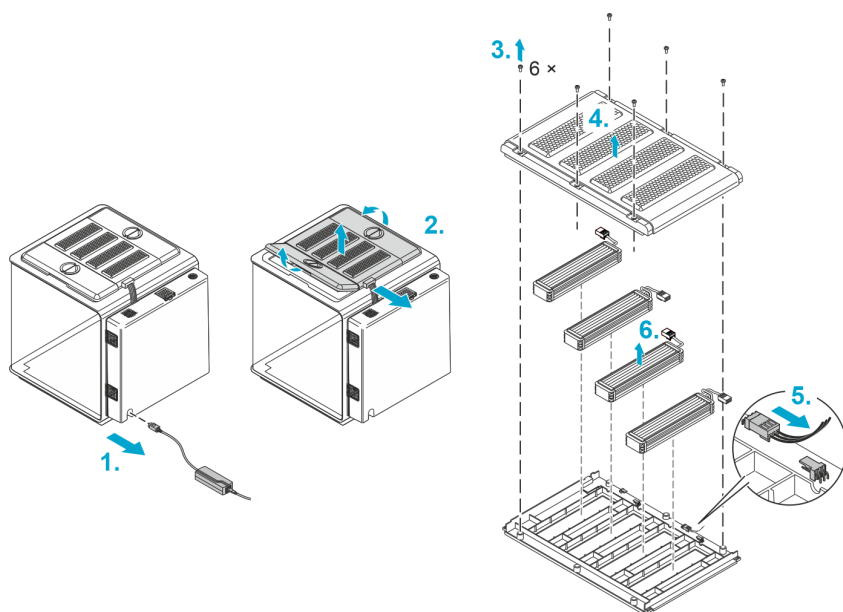

ES

Proceda de la forma siguiente:

1. Saque la clavija de la fuente de alimentación.
2. Saque la clavija de la lámpara y quite todas las cubiertas.
3. Suelte los 6 tornillos en la cubierta central.
4. Levante la carcasa superior de la cubierta.
5. Saque la clavija de la lámpara que desea desmontar.
6. Quite la lámpara de la cubierta.
7. Coloque una lámpara nueva, conéctela y ensamble de nuevo el equipo en secuencia contraria.

8080330

Tender de nuevo o sustituir el cable calefactor

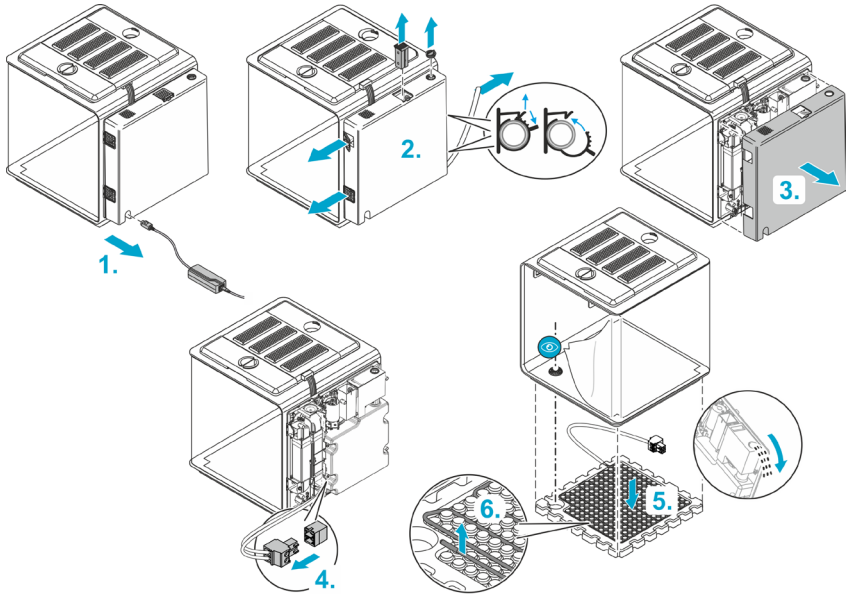

8080328

Proceda de la forma siguiente:

1. Saque la clavija de la fuente de alimentación.
2. Quite...
 - la tapa de la apertura de llenado,
 - el filtro trasero de carbón,
 - las rejillas de la apertura de aspiración y extracción de aire,
 - la manguera de desagüe.
3. Quite la carcasa de la parte trasera.
4. Saque la clavija del cable calefactor.

Recomendamos que dos personas realicen el paso siguiente:

5. Incline el equipo ligeramente hacia delante y quite la base de poliestireno.

Indicación: Si hay líquido en el depósito de líquido, el equipo en dependencia del nivel de líquido, no se debe inclinar o sólo inclinar ligeramente (máx. 45 °), porque de lo contrario podría salir líquido y destruir los componentes electrónicos.

Si fuera necesario, vierta cuidadosamente el líquido a través de la apertura de llenado para que no entre agua a los componentes electrónicos.

6. Quite el cable calefactor de la base de poliestireno y tiéndalo de nuevo.
7. Ensamble de nuevo el equipo en secuencia contraria.
 - Asegúrese al colocar la base de poliestireno que la misma esté posicionada de manera que el desagüe esté en el hueco de la base.
 - Asegúrese al colocar la parte trasera que no haya cables doblados ni aplastados.

Eliminación de fallos

Mensajes de error

Los siguientes mensajes se emiten a través de la aplicación, ya sea como mensaje push a su teléfono inteligente o como mensaje de correo electrónico:

Mensaje	Acción correctora
Depósito de líquido vacío	Rellenar líquido (→ Llenado del depósito de líquido).
Sin agua durante 24 horas	Rellenar líquido (→ Llenado del depósito de líquido) o comprobar el circuito de agua.
Temperatura muy alta/ muy baja	<ul style="list-style-type: none">• Controlar la temperatura a través de la aplicación, reajustar si fuera necesario.• Desconectar la calefacción por suelo y/o reducir la temperatura del entorno. <p>Debido a las corrientes de aire, las temperaturas reales en diferentes lugares en el biOrb EARTH divergen de las temperaturas de los sensores mostradas en la aplicación. Las temperaturas reales en diferentes lugares en el biOrb EARTH pueden ser como máximo de +40 °C (104 °F) hasta 2.5 °C (36,5 °F) por debajo de la temperatura del entorno.</p>
Humedad del aire muy alta/ muy baja	<p>Comprobar la humedad del aire y/o el tiempo de lluvia a través de la aplicación, reajustar si fuera necesario.</p> <p>Si hay mucho líquido en el sustrato, desaguarlo a través de la manguera de purga. (→ Purgar el líquido)</p>

ES

Datos técnicos

Fuente de alimentación

Primaria	Tensión	CA V	100 ... 240
	Frecuencia de red	HZ	50/60
	Longitud de la línea	m	1,5
ft		4,9	
Secundaria	Tensión	CC V	24
	Potencia máxima	W	180
	Longitud de la línea	m	1,5
ft		4,9	
Clase de protección			II

biOrb EARTH, general

Alimentación	Tensión	CC V	24
	Potencia, máx.	W	105
Ruidos (a una distancia de 80 cm)	Estándar	dB	37 ... 42
	Modo silencioso	dB	34 ... 37
Clase de protección			III
Gama de temperatura del entorno	°C		15 ... 35
	°F		59 ... 95
Medidas (Lo x An x Al)	cm		571 × 500 × 567
	in		225 × 197 × 223
Peso	kg		19,1
	lbs		42,1

biOrb EARTH, WLAN

Protocolo		IEEE 802.11b/g/n
Banda de frecuencia		GHz 2,4
Potencia de transmisión máx.		dBm 20
Seguridad		WEP, WPA 2, WPA 3
DHCP		Automático
Alcance máx.	m	80
	ft	262

biOrb EARTH, clima

Circulación de aire	Elementos funcionales	Ventiladores	
Temperatura del aire (Los datos se refieren a los valores medidos en el biOrb EARTH a una temperatura del entorno de +25 °C (+77°F). Debido a la circulación del aire, estos valores se diferencian de los valores de los sensores hasta en 10 °C (50°F).)	Elemento funcional	Elemento Peltier	
	Calentamiento (temp. máx.)	°C	+40
		°F	+104
	Enfriamiento (temp. mín.)	°C	2,5 por debajo de la temperatura ambiente
°F		36,5	
Diferencia de temp., máx.	°C	10	
	°F	50	
Temperatura del suelo	Elemento funcional	Cable calefactor eléctrico	
	Calentamiento (temp. máx.) (Durante el funcionamiento sin estera capilar y estera de espuma.)	°C	35
		°F	95
Humedad	Elementos funcionales	Nebulizador ultrasónico, bomba de lluvia/ boquillas de lluvia	
	Depósito de líquido	l	4
		gal	1

biOrb EARTH, lámparas

Luz Solar LED	Color de la luz	K	3200 ... 7300
	Flujo luminoso total	lm	650
	Clase de eficiencia energética		G
Infrarrojo & RGB	Flujo luminoso total	lm	56
Luz UV	Longitud de onda	nm	318 (UV-B)
	Potencia UV-B a una distancia de 0/5/10/15/20/25/30 cm	μW/cm ²	1940/310/119/60/35/23/15
	Índice UV a una distancia de 0/5/10/15/20/25/30 cm		64/9/4/2/1/0,7/0,5

Desecho

INDICACIÓN

Está prohibido desechar este equipo en la basura doméstica.

- ▶ Deseche el equipo a través del sistema de recogida previsto.
- ▶ Si tiene alguna pregunta, póngase en contacto con su empresa local de eliminación de desechos. Allí recibe las informaciones sobre el desecho adecuado del equipo.
- ▶ Corte los cables para inutilizar el equipo.

Garantía

Para el equipo de OASE que ha adquirido, OASE GmbH le ofrece una garantía de **24 meses** según las condiciones especificadas a continuación. También son válidas las obligaciones de garantía legales del vendedor, a las que la presente garantía no afectará de forma alguna. Esta se aplicará sin perjuicio de las normas legales de responsabilidad obligatorias, por ejemplo, en virtud de la Ley alemana de responsabilidad de productos, en caso de dolo y negligencia grave o por vulneración de la vida, del cuerpo o de la salud por parte de OASE GmbH o de sus asistentes.

Duración de la garantía

El plazo de garantía comienza el día de la primera compra del equipo de OASE en el distribuidor especializado de OASE. El plazo de garantía no se extenderá ni se renovará con la ejecución de la garantía ni con la reventa del equipo de OASE.

Servicio de garantía

OASE GmbH otorga una garantía por el correcto funcionamiento conforme al uso previsto y por la utilidad del equipo de OASE. En este contexto, resulta decisivo el progreso científico-técnico existente en el momento de la fabricación. El equipo de OASE ya debe haber presentado en ese momento el error que ha provocado el daño.

En caso de garantía, OASE GmbH se reserva el derecho a reparar el equipo de OASE, suministrar piezas de repuesto para el equipo de OASE o proporcionar un equipo de repuesto, todo ello de forma gratuita. Si el modelo de equipo de OASE en cuestión hubiera dejado de fabricarse, OASE GmbH se reserva el derecho a suministrar, según su propio criterio, un equipo de repuesto de la gama OASE que sea lo más parecido posible al modelo de equipo reclamado.

La garantía solo cubre daños que se hayan producido en el propio equipo de OASE comprado. La garantía no cubre la devolución de costes por montaje y desmontaje, la comprobación de reclamaciones de indemnización por daños y perjuicios por daños que no se hayan producido en el propio artículo comprado ni reclamaciones por beneficios perdidos o pérdida de utilidad, como tampoco reclamaciones ulteriores por daños y pérdidas de cualquier tipo que se deriven del equipo de OASE o de su uso.

Exclusión de la garantía

La garantía no cubre daños derivados de:

- daños mecánicos por accidente, caída o golpe;
- causas de fuerza mayor o catástrofes naturales, especial, pero no exclusivamente durante inundaciones, incendios o heladas;
- destrucción negligente o intencionada (por ejemplo, por cortar el enchufe o acortar el cable de corriente);
- abuso, uso inadecuado o uso no conforme al previsto, errores de montaje y de manejo o falta de cuidado (por ejemplo, uso de productos de limpieza inadecuados, mantenimiento deficiente o depósitos de cal), sobrecarga o incumplimiento de las indicaciones para el usuario/instrucciones de uso;
- daños que empeoren por intentos de reparación por cuenta propia, así como daños en:
- piezas de desgaste como bombillas y rotores;
- piezas frágiles como vidrio, lámparas incandescentes;
- productos consumibles como pilas o espumas de filtración.

En cuanto al uso previsto, OASE GmbH se remite a las instrucciones de uso que forman parte de esta garantía.

Presentación de reclamaciones

Los derechos de garantía solo pueden hacerse valer dentro del plazo de garantía ante OASE GmbH, Tecklenburger Straße 161, 48477 Hörstel, Alemania. Para ello, el reclamante enviará a OASE GmbH el equipo reclamado o la pieza del equipo reclamada junto con una copia del comprobante de compra original del distribuidor especializado de OASE, la presente tarjeta de garantía y la indicación por escrito del defecto reclamado asumiendo los gastos de envío y el riesgo de transporte.

Disposiciones generales

Esta garantía está sujeta al Derecho alemán con exclusión de la Convención de las Naciones Unidas sobre los contratos de compraventa internacional de mercaderías (CISG).

Garantía América del Norte

OASE North America asume para este equipo de OASE comprado por usted una garantía de **24 meses** conforme a las condiciones de garantía abajo especificadas. La garantía existe además de las obligaciones legales de garantía del vendedor y no las afecta. Esto es válido sin perjuicio de las regulaciones obligatorias de responsabilidad legal, como la ley de responsabilidad por productos, en casos de dolo y negligencia grave, por daños a la vida, al cuerpo o de la salud por la OASE North America o sus auxiliares ejecutivos.

Duración de la garantía

El plazo de la garantía comienza con la fecha de la primera compra del equipo OASE en la tienda especializada de OASE. El plazo de la garantía no se prolonga ni se renueva si se utiliza la garantía o se vende el equipo OASE.

Prestación de garantía

La OASE North America concede una garantía por la funcionalidad y utilidad impecables del equipo OASE conforme a la finalidad. Aquí es decisivo el estado actual de la ciencia y la técnica en el momento de la fabricación. El error que causó el daño ya debe haber existido en el equipo OASE en ese momento.

En el caso de garantía, la OASE North America se reserva el derecho de reparar el equipo OASE de forma gratuita o suministrar las piezas de repuesto para el equipo OASE de forma gratuita o suministrar un equipo de repuesto. Si el modelo correspondiente del equipo OASE ya no se fabrica, la OASE North America se reserva el derecho de suministrar, a su elección, un equipo de repuesto del surtido de OASE, que se asemeje lo más posible al modelo reclamado.

La garantía sólo es válida para daños en el mismo equipo OASE comprado. La garantía no incluye el reembolso de los gastos para el montaje, el desmontaje y la comprobación, los derechos de indemnización por daños y perjuicios que no ocurrieron en el propio producto comprado así como reclamaciones por lucro cesante o tiempos de inmovilización así como otros derechos por daños y pérdidas de cualquier tipo originados por el equipo OASE o su uso.

Exclusión de la garantía

La garantía no cubre los daños que fueron ocasionados por

- daños mecánicos debidos a accidente, caída o golpe o
- fuerza mayor o catástrofes naturales, por ejemplo inundaciones, incendios o daños por heladas,
- destrucción negligente o dolosa (por ejemplo cortando la clavija de enchufe o acortando el cable de alimentación), o
- abuso, uso incorrecto o no conforme a lo prescrito, error de montaje y operación o falta de cuidado (por ejemplo, uso de productos de limpieza inadecuados, falta de mantenimiento, incrustaciones calcáreas), sobrecarga o incumplimiento de las indicaciones para el usuario/ instrucciones de uso,
- que se empeoran por intentos de reparación propios así como daños en
- las piezas de desgaste, como por ejemplo bombillas y rotores,
- piezas frágiles, por ejemplo vidrio, lámparas incandescentes, y
- material consumible, por ejemplo baterías o espumas de filtro.

La OASE North America advierte que las instrucciones de uso que forman parte de esta garantía incluyen informaciones sobre el uso correcto.

Presentación de reclamaciones

Los derechos a base de la garantía sólo se pueden reclamar dentro del período de garantía frente a la OASE North America, Aurora, Ohio 44202, EE.UU. Para esto, el reclamante envía el equipo o la parte del equipo que desea reclamar junto con una copia del comprobante de compra original del comerciante de OASE, este certificado de garantía así como la descripción escrita del error que reclama a la OASE North America.

Prescripciones generales

Esta garantía está sujeta al derecho alemán con exclusión de la Convención de las Naciones Unidas sobre los contratos de compraventa internacional de mercancías (CISG).

Instruções de utilização originais as instruções fazem parte do aparelho e deverão ser entregues a eventual outro utilizador/adquirente.

AVISO

- ▶ O aparelho pode ser utilizado por crianças com idade igual ou superior a 8 anos e pessoas com capacidades físicas, sensoriais ou mentais reduzidas ou com falta de experiência ou conhecimentos, enquanto vigiadas por adultos ou quando foram informadas sobre o uso seguro do aparelho e entenderam os riscos remanescentes. Crianças não podem brincar com o aparelho. A limpeza e a manutenção não podem ser realizadas por crianças sem que sejam vigiadas por adultos.
-

PT

Conteúdo

Instruções de segurança.....	126
Emprego conforme o fim de utilização acordado	126
Descrição do produto.....	127
Presetting.....	133
Colocação em operação.....	136
Limpeza e manutenção.....	138
Reparação.....	140
Eliminação de falhas	144
Dados técnicos.....	145
Descartar o aparelho usado	146
Garantia	147

Instruções de segurança

Instalar

- Proteja o aparelho contra radiação solar direta.
- As aberturas de ventilação do aparelho não podem ser tapadas.
- Deve existir acesso livre e desimpedido ao aparelho.

Conexão eléctrica

- Antes de conetar o aparelho, verifique que as características do aparelho correspondem às da rede elétrica.
- Utilize apenas o adaptador fornecido com o aparelho.
- Ligue o aparelho só com uma tomada instalada de acordo com as normas vigentes.
- Proteja de humidade fichas e tomadas abertas.

Operação segura

- O aparelho não pode ser utilizado quando apresenta fios defeituosos ou a carcaça danificada.
- Instale e posicione todos os fios elétricos de forma que não possam ser danificados e ninguém possa tropeçar.
- Em caso de problemas, dirija-se ao seu distribuidor autorizado ou à OASE.

Emprego conforme o fim de utilização acordado

O produto descrito nestas instruções só pode ser utilizado conforme exposto abaixo:

- Serve como habitat artificial para plantas e animais de acordo com a proteção dos animais. em particular o bem-estar animal.
- Só dentro de salas.
- Conforme as características técnicas obrigatórias. (→ Dados técnicos)

Descrição do produto

O biOrb EARTH é um terrário – um habitat artificial para plantas e pequenos seres vivos – onde pode recriar diversas zonas climáticas.

O sol tem papel preponderante no nosso clima real. Ele aquece o ar e o solo. Devido às térmicas daí resultantes, o ar desloca-se e gera vento. Quando a temperatura aumenta, a água evapora-se e surgem nuvens de chuva. Quando o ar presente nas nuvens de chuva arrefece, é gerada chuva.

Estas interações são reproduzidas no biOrb EARTH através conjugação inteligente de luz, humidade, temperatura do ar e do solo.

O biOrb EARTH pode ser controlado, configurado e monitorizado através de um smartphone ou tablet com a App "OASE Control" para iOS ou Android.

Se a temperatura ou a humidade do ar do biOrb EARTH exceder os limites predefinidos, pode criar os devidos alertas, quer através de notificações Push no seu smartphone ou tablet, quer através de um e-mail.

Iluminação

O espectro de radiação emitida pelo sol e essencial para a vida na terra vai desde os ultravioletas (UV) produtores de vitaminas aos infravermelhos (IR) quentes. Pelo meio existe um espectro de luz visível. No biOrb EARTH, este espectro de radiação é reproduzido pelas seguintes lâmpadas:

biOrb EARTH LED de luz solar: Esta lâmpada emite luz visível com uma percentagem elevada de azul. Três LEDs adicionais, que emitem diferentes cores, permitem uma iluminação adaptada às plantas e animais.

biOrb EARTH RGB e infravermelhos: A percentagem RGB da lâmpada permite gerar uma tonalidade de luz que simula o pôr do sol, por exemplo. A lâmpada emite ainda uma radiação infravermelha.

biOrb EARTH Luz UV: Esta lâmpada replica a radiação UV-A/B da natureza. A UV-A promove a pigmentação ao passo que a UV-B serve para o desenvolvimento saudável dos ossos. Se os seus animais não toleram a radiação UV direta, tenha isso em conta na decoração do biOrb EARTH e no posicionamento da lâmpada UV.

Humidade

A humidade do ar é regulada através de uma unidade de névoa por ultrassom. Pode ainda simular a chuva através de duas tubeiras.

Temperatura do ar e do solo

A mistura de ar fresco com um ar ambiente aquecido ou arrefecido permite criar no biOrb EARTH uma atmosfera com as diferenças de temperatura desejadas, tal como acontece na natureza.

Um cabo de aquecimento instalado no solo garante a temperatura desejada do substrato.

A figura que se segue ilustra os possíveis fluxos de ar no biOrb EARTH e respetivos efeitos sobre as temperaturas:

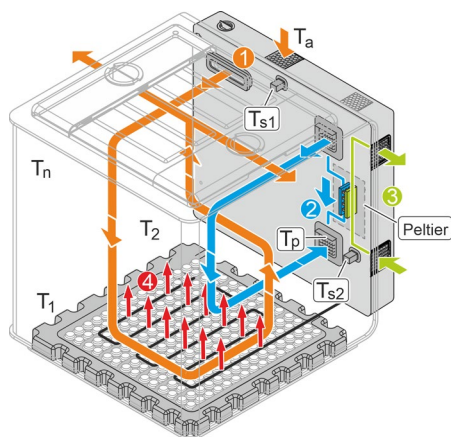

8080343

- ① **Ar fresco**
 O ar ambiente entra continuamente no biOrb EARTH através da saída de névoa, sendo depois extraído pelas coberturas (alhetas) laterais. Para evitar a entrada de poluentes (partículas, odores, etc.) do ambiente no biOrb EARTH, o ar passa por um filtro de carvão ativo montado na peça traseira. Para evitar a saída de odores do biOrb EARTH, o ar extraído é filtrado através de um filtro de carvão ativo instalado nas coberturas laterais.
-
- ② **Ar circulante (aquecido ou refrigerado)**
 A aplicação "OASE Control" permite ativar uma circulação do ar que pode aquecer ou refrigerar o ar através de um elemento Peltier – dependendo da predefinição feita na aplicação.
-
- ③ **Ar de entrada e de saída para o elemento Peltier**
-
- ④ **Aquecimento do solo**
 A aplicação permite ligar ou desligar o aquecimento elétrico do solo. Se estiver ligado, não só aquece o solo, como também gera um fluxo de ar ascendente devido às térmicas.
-
- T_a Temperatura ambiente
-
- T_p Temperatura gerada pelo elemento Peltier. A capacidade de refrigeração do elemento Peltier depende da temperatura ambiente do biOrb EARTH.
-
- T_{s1}, T_{s2} Valores dos sensores. As temperaturas medidas pelos sensores são indicadas na aplicação "OASE Control".
-
- T_1, T_2, \dots, T_n Temperatura real em diferentes pontos do biOrb EARTH. Devido aos fluxos de ar, as temperaturas reais em diferentes pontos do biOrb EARTH divergem das temperaturas indicadas pelos sensores na aplicação. As temperaturas reais em diferentes pontos do biOrb EARTH podem oscilar entre o máximo de +40 °C (104 °F) e 2,5 °C 36,5 °F) abaixo da temperatura ambiente.

Resumo dos elementos funcionais

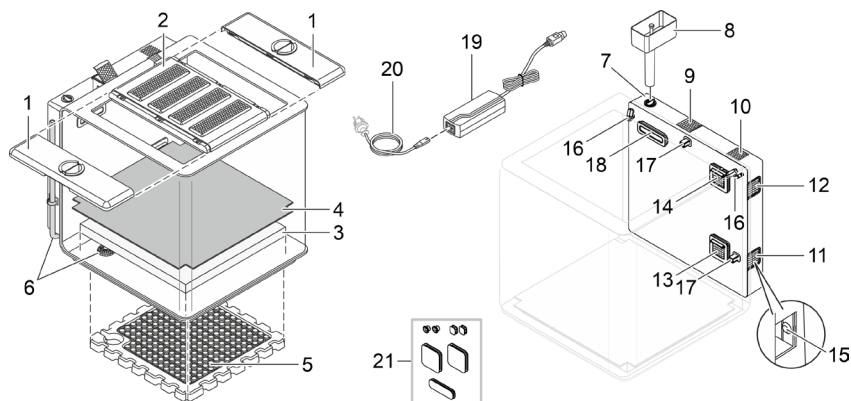

- 1 Cobertura lateral (asa) com abertura para alimentos e filtro de carvão (ar extraído)
- 2 Cobertura central com 4 luzes
- Ao retirar e reclinar a cobertura, as luzes são desligadas.
 - A intensidade das luzes sobe e baixa quando o biOrb EARTH está sem água por 48 horas.
- 3 Tapete de material esponjoso
- Retem a humidade de chuva e névoa, replicando s humidade do solo.
- 4 Tapete capilar
- Transporta a humidade desde o tapete de material esponjoso para o substrato sobrejacente que contém as raízes das planta.
 - Impede a penetração das raízes no tapete de material esponjoso.
- 5 Base de poliestireno com serpentina de aquecimento (aquecimento de fundo)
- 6 Escoamento com mangueira de descarga
- Para evacuar a água do aparelho.
- 7 Abertura de enchimento reservatório para chuva e névoa
- Recomendamos como líquido de chuva e névoa o biOrb Humidimist (→ Acessório).
 - É interdito deitar água de torneira; o calcário contido na água prejudicaria o vidro acrílico.
- 8 Funil para encher o reservatório
- 9 Filtro de carvão na parte posterior (ar fresco)
- 10 Altifalante
- 11 Elemento Peltier ar extraído
- 12 Elemento Peltier ar alimentado
- 13 Abertura de entrada da circulação de ar circulante, aquecida ou arrefecida pelo elementp Peltier
- 14 Abertura de sucção da circulação de ar circulante
- 15 Botão com LED
- Funções (ver seção abaixo).
 - Para acionar o botão, retirar a grade da abertura de entrada de ar (11).
- 16 Tubeira-chuva

8080324

PT

17	Sensor de temperatura e humidade	<ul style="list-style-type: none"> A aplicação "OASE Control" mostra os valores reais registados pelos sensores. Pelo ar em circulação podem ser medidos valores diferentes noutros pontos.
18	Saída de névoa e abertura de entrada para ar fresco	
19	Power supply	
20	Cabo elétrico com ficha elétrica específica ao país	
21	Tampão de borracha	<ul style="list-style-type: none"> Para fechar as aberturas da carcaça enquanto se encontrar retirada a parte posterior que contém o sistema eletrónico

Estados de operação informados pelo LED (15)

Estado LED		Descrição
Verde	Luz permanente	biOrb EARTH está em operação e tem comunicação com a rede.
	Pisca	biOrb EARTH está em operação e procura a comunicação com a rede.
Vermelho	Luz permanente	biOrb EARTH está em arranque (fase Boot) ou em reposição.
	Pisca	Falha; causa possível ... <ul style="list-style-type: none"> Cobertura mal colocada Temperatura ou humidade final não está atingida
azul	Luz permanente	biOrb EARTH apresenta a qualidade de expedição, esperando pela configuração através da aplicação "OASE Control".
	Pisca	Reservatório vazio (→ Encher o reservatório).
OFF		biOrb EARTH está desativado

Funções do botão (15)

Acionamento	Descrição
Pressionar brevemente	Repor a mensagem "Reservatório vazio". (O LED para de mostrar luz intermitente azul.)
Manter premido 5 s.	Repor a comunicação com a rede. Depois soa sinal acústico.
Manter premido 15 s.	biOrb EARTH e a aplicação são repostos à configuração de fábrica. Seguidamente soam três sinais acústicos.

Acesso ao aparelho

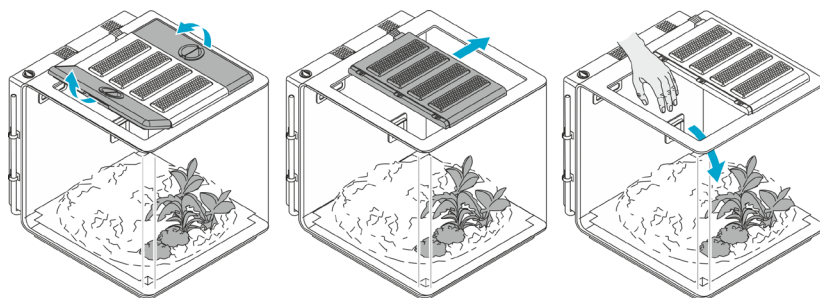

BOB0326

Acessório

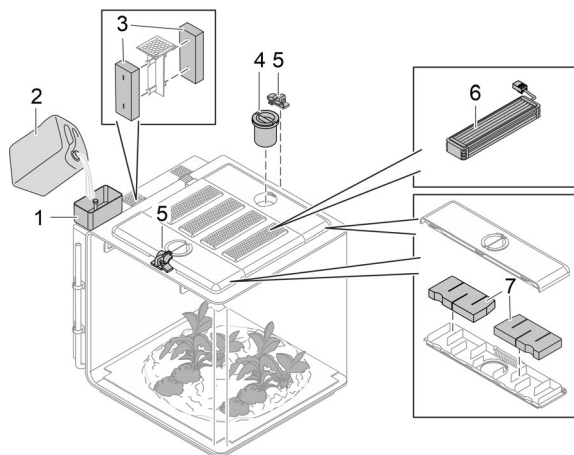

8080325

- 1 biOrb EARTH funnel para encher o reservatório
 - Artigo n° 77495

- 2 biOrb Humidimist
Água especial para a função de chuva e névoa. Contém a quantidade necessária de eletrólitos, prevenindo o depósito de calcário nos vidros e nos componentes da canalização.
 - 4 x garrafa de 500 ml (4 x 0,13 gal): Artigo n° 46155
 - 1 x bidão de 5 l (1 x 1,3 gal): Artigo n° 46156

- 3 biOrb EARTH carbon filter back
 - Artigo n° 77491

- 4 biOrb EARTH feeder
Para a alimentação confortável dos animais.
 - Artigo n° 77492

- 5 biOrb EARTH lock set
2 fechos com cadeado para proteção das coberturas laterais, incluindo os orifícios de alimentação.
 - Artigo n° 77493

- 6 Lâmpada
 - biOrb EARTH Sunlight LED Kit: Artigo n° 77487
 - biOrb EARTH RGB & Infrared Kit: Artigo n° 77488
 - biOrb EARTHUV-light Kit: Artigo n° 77489

- 7 Conjunto de filtros de alhetas biOrb EARTH
 - Artigo n° 77490

i Em www.oase.com pode adquirir uma variedade de decorações e bases que permitem recriar um habitat natural para os seus animais.

PT

Símbolos sobre o aparelho



O aparelho cumpre a classe de proteção II e está protegido por isolamento duplo ou reforçado.



O aparelho corresponde à classe de proteção III. O aparelho só pode ser operado mediante baixa tensão de segurança



O aparelho só pode ser operado no interior ou em ambiente seco.



O aparelho usado não pode ser eliminado com o lixo doméstico.



Leia as instruções de uso.

Presetting

Proceder conforme descrito abaixo:

1. Se necessário, altere o aquecimento do fundo (→ Remodelar o aquecimento do fundo).
2. Se necessário, altere a iluminação (→ Remodelar a iluminação).
3. Instalar o biOrb EARTH (→ Posicionar o aparelho).
4. Equipar o biOrb EARTH (→ Apetrechar o aparelho).

Remodelar o aquecimento do fundo

Se necessário, o aquecimento do fundo pode ser adaptado às necessidades das plantas e animais.

PT

Clima tropical, moderado

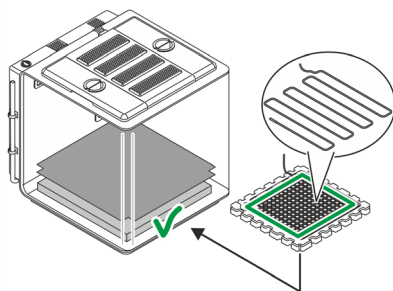

Standard (instalação de fábrica)

Clima equiparado ao de um deserto

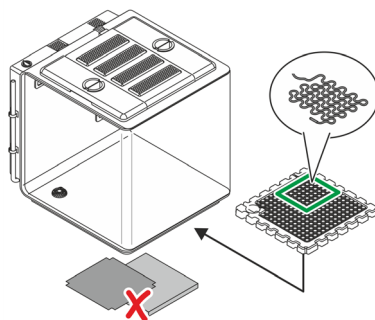

Variante

BOB0327

- Num clima moderado ou tropical, existem plantas que necessitam de um solo húmido. Por este motivo, são colocados tapetes capilares ou de espuma.
- O cabo de aquecimento aquece todo o fundo.
- No deserto não existe humidade no solo. Por este motivo, não são colocados tapetes capilares ou de espuma.
- Aconselhamos a cobrir o orifício de descarga, por exemplo com um recorte do tapete de espuma de modo a protegê-lo de obstruções.
- O cabo de aquecimento aquece apenas uma determinada área do fundo. Regra geral, trata-se da área onde os habitantes do deserto repousam.

Proceder conforme descrito abaixo:

(→ Instalar novamente ou substituir o cabo de aquecimento)

Remodelar a iluminação

Para recriar condições o mais próximas possível da iluminação natural, o biOrb EARTH vem equipado com diferentes lâmpadas que podem ser combinadas e dispostas individualmente.

biOrb EARTH
LED de luz solar



biOrb EARTH
RGB e infravermelhos



biOrb EARTH
Luz UV



BOB0345

Esta lâmpada emite luz semelhante à do sol.

Esta lâmpada complementa a luz solar com uma radiação de infravermelhos.

Esta lâmpada replica a radiação UV-A/B da natureza.

Recomendamos a seguinte sequência (instalação de fábrica, de trás para a frente):

1. LED de luz solar
2. RGB e infravermelhos
3. Luz UV
4. LED de luz solar

NOTA

O aparelho só pode começar a funcionar se estiver equipado com 4 lâmpadas. Caso contrário, o conceito de ventilação é desligado através da abertura da caixa daí resultante, a qual é necessária para a manutenção de temperaturas e humidade constantes.

Proceder conforme descrito abaixo:

(→ Substituir as lâmpadas)

Posicionar o aparelho

Coloque o biOrb EARTH numa base resistente e nem dimensionada, por exemplo, numa mesa ou num armário resistente.

NOTA

- ▶ Proteger o aparelho contra radiação solar direta.
- ▶ Na proximidade deve encontrar-se uma tomada elétrica.
- ▶ As aberturas de ventilação do aparelho não podem ser tapadas.
- ▶ Das aberturas laterais de ventilação pode sair ar muito quente suscetível de prejudicar plantas ou materiais sensíveis ao efeito de calor. Tais danos podem ser evitados pela manutenção de espaço livre suficiente.
- ▶ Deve existir acesso livre e desimpedido ao aparelho.

PT

Apetrechar o aparelho

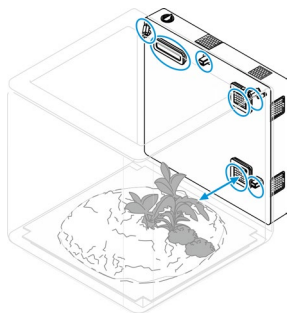

BOB0331

Abra o aparelho e apetreche o biOrb EARTH de acordo com a sua preferência. (→ Acesso ao aparelho)

Encontrará uma grande variedade de decorações e plantas nos centros de distribuição OASE ou sob www.oase.com.

NOTA

- ▶ As grades de ventilação, tubeiras de chuva e os sensores não podem ser tapados pelo equipamento. (→ Resumo dos elementos funcionais)
- ▶ Para obter uma chuva o mais realista possível, as tubeiras devem ser orientadas de modo que a chuva atinja, de preferência, todo o habitat.

Colocação em operação

Proceder conforme descrito abaixo:

1. Abastecer o reservatório (→ Encher o reservatório).
2. Ligar o aparelho (→ Ligar o aparelho).
3. Instalar a aplicação "OASE Control" (→ Conetar o aparelho ao Smartphone/Tablet).
4. Caso ainda não tenha sido feito, criar uma conta OASE na aplicação.
5. Configurar o biOrb EARTH através da aplicação.

Encher o reservatório

Para garantir a função de névoa e chuva, o reservatório deve ficar suficientemente enchido. Em caso de falta de líquido, a função de chuva e névoa é desativada.

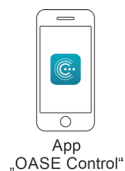
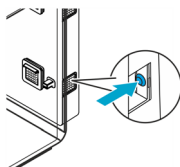
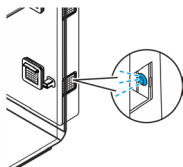

8080334

O LED que emite luz intermitente azul avisa da falta de líquido.

Depois de corrigido o nível de líquido, prima o botão para confirmar a mensagem.

A falta de líquido é também indicada através da aplicação OASE Control, onde pode ser confirmada.

NOTA

Aconselhamos a abastecer o reservatório exclusivamente com "biOrb Humidmist" (→ Acessório). Impede o depósito de calcário nos vidros e nos componentes da canalização.

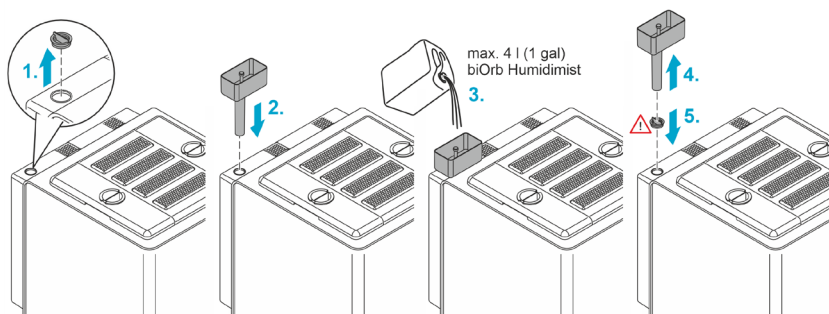

8080334

Proceder conforme descrito abaixo:

1. Desmonte a tampa que cobre o orifício de enchimento do reservatório.
 2. Insira o funil no orifício de enchimento.
 3. Verta biOrb Humidimist (→ Acessório) no funil. Um flutuador indica quando o reservatório está cheio (no primeiro enchimento: aprox. 4 litros (1 gal)).
 4. Retire o funil do orifício de enchimento.
 5. Feche o orifício de enchimento com a tampa.
 6. Confirme o enchimento na aplicação "OASE Control" ou através do botão do aparelho.
- ✓ As funções de chuva e névoa voltam a estar totalmente disponíveis.

Ligar o aparelho

Ligar o aparelho: Ligar a ficha do adaptador à tomada. O aparelho arranca de imediato.

Desligar o aparelho: Retirar a ficha (do adaptador) da tomada.

Proceder conforme descrito abaixo:

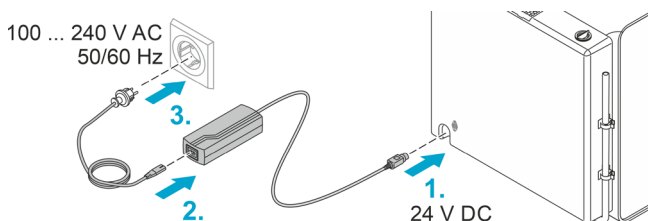

8080332

Conetar o aparelho ao Smartphone/Tablet

Proceder conforme descrito abaixo:

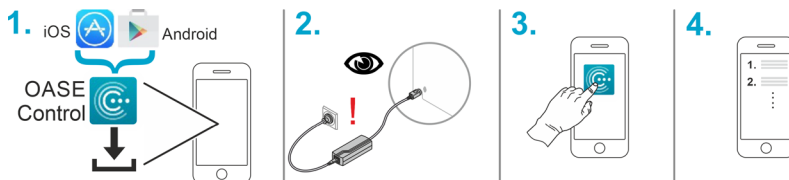

8080333

Limpeza e manutenção

NOTA

Nunca utilizar detergentes agressivos ou solventes químicos. Tais produtos são susceptíveis de destruir a carcaça, prejudicar o funcionamento do aparelho e estragam animais, plantas e o meio-ambiente.

- ▶ Limpe o aparelho com água limpa e um pano macio e limpo.
- ▶ Para as superfícies externas, recomendamos que utilize o produto de polimento espelhado da biOrb (artigo nº. 46033).

Drenar o líquido

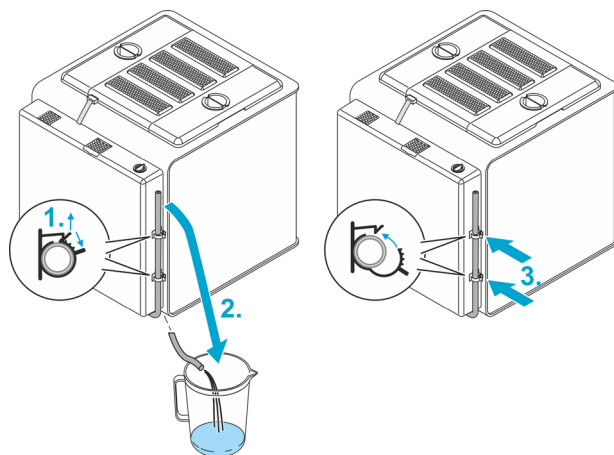

Proceder conforme descrito abaixo:

1. Abra as duas abraçadeiras.
2. Insira a extremidade da mangueira de drenagem num recipiente coletor que se encontre abaixo do aparelho.
3. Depois de drenar o líquido, volte a prender a mangueira às abraçadeiras e feche-a.

80B0335

Substituir o filtro de ar

Substituir o filtro traseiro

- Intervalo de substituição: cada 3 meses
- biOrb EARTH Conjunto de filtros traseiros, Artigo n° 77491

Proceder conforme descrito abaixo:

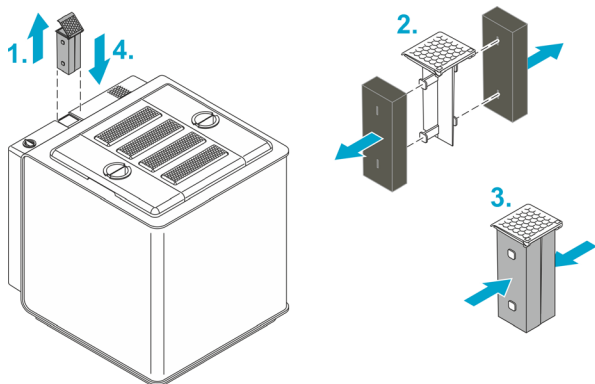

8080337

Substituir o filtro de alhetas

Substitua os filtros das duas coberturas laterais (alhetas).

- Intervalo de substituição: cada 6 meses
- biOrb EARTH Conjunto de filtros de alhetas, Artigo n° 77490

Proceder conforme descrito abaixo:

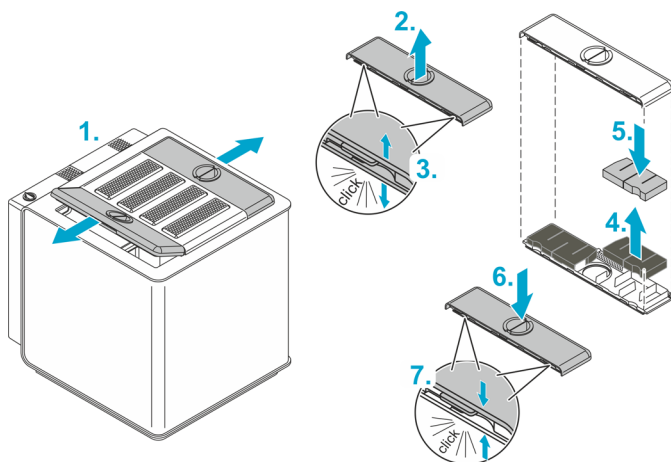

8080338

Reparação

Substituir a peça traseira

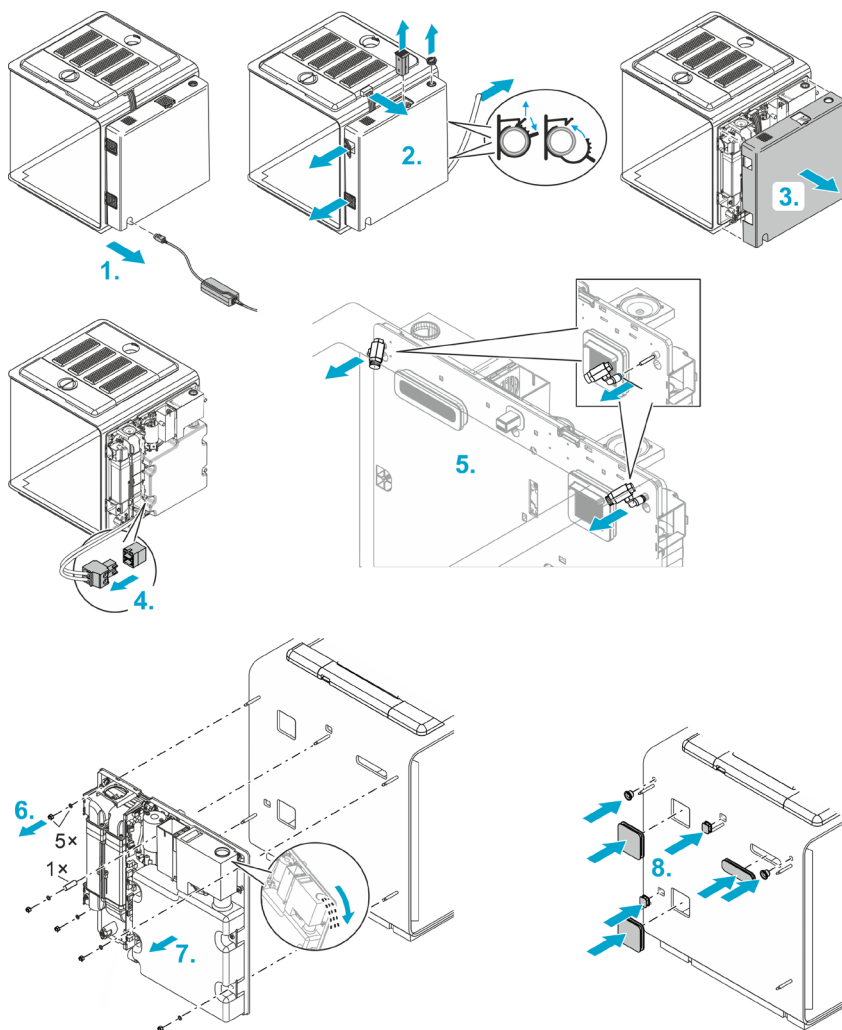

8080339

Proceder conforme descrito abaixo:

1. Desligue a ficha de alimentação.
 2. Remova...
 - a ficha das lâmpadas,
 - a tampa que cobre o orifício de enchimento,
 - o filtro traseiro,
 - as grades do orifício de aspiração e descarga do ar,
 - a mangueira de descarga.
 3. Desmonte a carcaça da peça traseira.
 4. Desligue a ficha do cabo de aquecimento.
 5. Retire as duas tubeiras de chuva. Para tal, insira o anel preto no respetivo suporte, no sentido da tubeira, e puxe simultaneamente a tubeira para a frente.
 6. Remova as 5 porcas com arruela e um casquilho distanciador.
 7. Desmonte a peça traseira cuidadosamente e a direito.
Nota: Se ainda houver líquido no reservatório, drene-o com cuidado através do orifício de enchimento de modo a evitar verter água sobre o sistema eletrónico.
 8. Coloque os bujões de borracha fornecidos nos 7 orifícios que surgiram com a remoção da peça traseira. Estes impedem que os habitantes do terrário sejam escoados através dos orifícios.
 9. Instale uma peça traseira nova e volte a montar o aparelho pela ordem inversa à da desmontagem.
- i** Ao colocar a carcaça da peça traseira, tenha o cuidado de impedir que algum cabo fique dobrado ou preso.

Substituir as lâmpadas

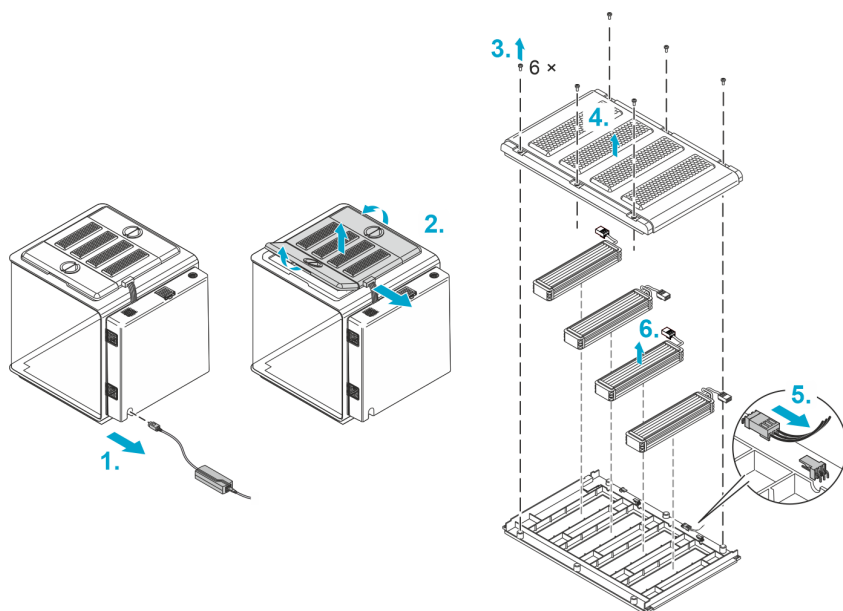

8080330

Proceder conforme descrito abaixo:

1. Desligue a ficha de alimentação.
2. Desligue a ficha das lâmpadas e retire todas as coberturas.
3. Solte os 6 parafusos da cobertura central.
4. Remova a chapa superior da cobertura.
5. Desligue a ficha da lâmpada que pretende desmontar.
6. Retire a lâmpada da cobertura.
7. Instale uma lâmpada nova, conecte-a e volte a montar o aparelho pela ordem inversa à da desmontagem.

Instalar novamente ou substituir o cabo de aquecimento

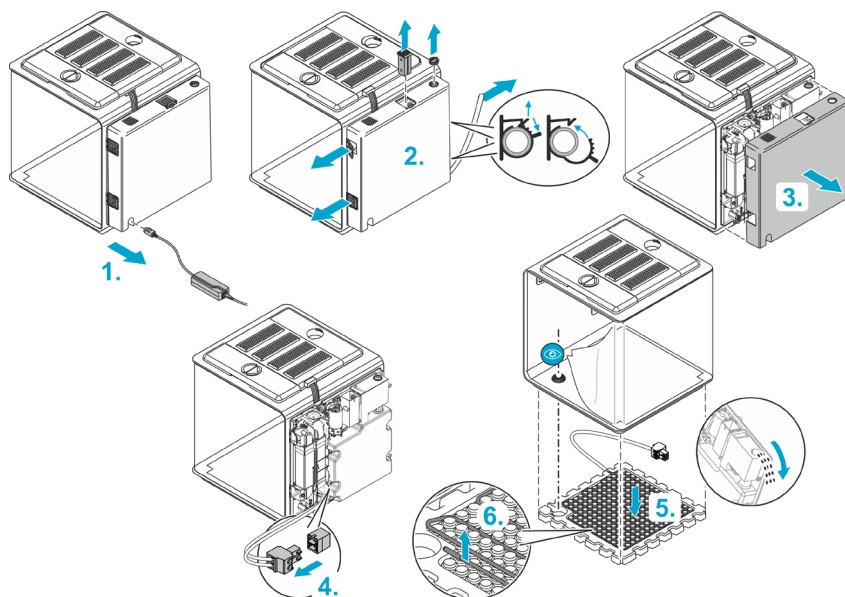

PT

8080328

Proceder conforme descrito abaixo:

1. Desligue a ficha de alimentação.
2. Remova...
 - a tampa que cobre o orifício de enchimento,
 - o filtro traseiro,
 - as grades do orifício de aspiração e descarga do ar,
 - a mangueira de descarga.
3. Desmonte a carcaça da peça traseira.
4. Desligue a ficha do cabo de aquecimento.

Recomendamos que o passo seguinte seja executado a dois:

5. Incline o aparelho levemente para a frente e remova a placa de esferovite.

Nota: Se ainda houver líquido no reservatório, não poderá inclinar o aparelho ou só poderá fazê-lo levemente (no máx. 45°), dependendo do nível do líquido; caso contrário, o líquido poderá sair e danificar o sistema eletrônico.

Se necessário, drene-o com cuidado através do orifício de enchimento de modo a evitar verter água sobre o sistema eletrônico.

6. Retire o cabo de aquecimento da placa de esferovite e volte a instalá-lo.
7. Monte o aparelho pela ordem inversa à da desmontagem.
 - Ao colocar a placa de esferovite, tenha o cuidado de a posicionar de forma que a descarga fique no entalhe do fundo.
 - Ao colocar a peça traseira, tenha o cuidado de impedir que algum cabo fique dobrado ou preso.

Eliminação de falhas

Mensagens de falha

As mensagens que se seguem são exibidas na aplicação, podendo ser igualmente apresentadas sob a forma de notificações Push no seu smartphone ou através de um e-mail:

Mensagem	Resolução
Reservatório vazio	Reabastecer (→ Encher o reservatório).
24 horas sem água	Reabastecer (→ Encher o reservatório) ou verificar o circuito da água.
Temperatura demasiado alta/baixa	<ul style="list-style-type: none">• Controlar e, se necessário, reajustar a temperatura através da aplicação.• Eventualmente, desligar o aquecimento do fundo e/ou reduzir a temperatura ambiente. <p>Devido aos fluxos de ar, as temperaturas reais em diferentes pontos do biOrb EARTH divergem das temperaturas indicadas pelos sensores na aplicação. As temperaturas reais em diferentes pontos do biOrb EARTH podem oscilar entre o máximo de +40 °C (104 °F) e 2,5 °C 36,5 °F) abaixo da temperatura ambiente.</p>
Humidade do ar demasiado alta/baixa	<p>Controlar e, se necessário, reajustar a humidade do ar e/ou o tempo de chuva através da aplicação.</p> <p>Se estiver muito líquido no fundo, drená-lo através da mangueira de drenagem. (→ Drenar o líquido)</p>

Dados técnicos

Fonte de alimentação

Tensão	Tensão	AC V	100 ... 240
	Frequência	Hz	50/60
	Comprimento do cabo	m	1,5
ft		4,9	
Tensão	Tensão	DC V	24
	Potência máx.	W	180
	Comprimento do cabo	m	1,5
ft		4,9	
Classe de protecção			II

biOrb EARTH, informação geral

Consumo de energia	Tensão	DC V	24
	Potência, máx.	W	105
Ruído (a 80 cm de distância)	Standard	dB	37 ... 42
	Modo mais silencioso	dB	34 ... 37
Classe de protecção			III
Limites de temperatura ambiente	°C		15 ... 35
	°F		59 ... 95
Dimensões (C x L x A)	cm		571 × 500 × 567
	in		225 × 197 × 223
Peso	kg		19,1
	lbs		42,1

biOrb EARTH, WLAN

Protocolo		IEEE 802.11b/g/n
Banda de frequência	GHz	2,4
Potência de transmissão máxima	dBm	20
Segurança		WEP, WPA 2, WPA 3
DHCP		Automático
Alcance máximo	m	80
	ft	262

biOrb EARTH, clima

Circulação de ar	Elementos de funcionamento	Ventiladores
Temperatura do ar (Os dados dizem respeito a valores mensuráveis do biOrb EARTH a uma temperatura ambiente de +25 °C (+77 F) Devido à circulação de ar apresentam uma diferença até a 10 °C (50 F) os valores solares.	Elemento de funcionamento	Elemento Peltier
	Aquecimento (temp. máx.)	°C +40
		°F +104
	Refrigeração (temp. mín.)	°C 2,5 abaixo da temperatura ambiente
	°F 36,5	
	Dif. de temperatura, máx.	°C 10
		°F 50
Temperatura do solo	Elemento de funcionamento	Cabo de aquecimento elétrico
	Aquecimento (temp. máx.) (Operação sem tapete capilar e de espuma.)	°C 35
		°F 95
Humidade	Elementos de funcionamento	Unidade de névoa por ultrassom, tubeiras/bomba de chuva
	Reservatório	l 4
		gal 1

biOrb EARTH, lâmpadas

LED de luz solar	Cor	K	3200 ... 7300
	Fluxo luminoso, total	lm	650
	Classe de eficiência energética		G
RGB e infravermelhos	Fluxo luminoso, total	lm	56
Luz UV	Comprimento de onda	nm	318 (UV-B)
	Potência UV-B a 0/5/10/15/20/25/30 cm de distância	µW/cm ²	1940/310/119/60/35/23/15
	Índice UV a 0/5/10/15/20/25/30 cm de distância		64/9/4/2/1/0,7/0,5

Descartar o aparelho usado

NOTA

O aparelho não poderá ser eliminado com o lixo doméstico.

- ▶ O aparelho usado deve ser eliminado através do sistema de recolha seletiva de lixo.
- ▶ Em caso de dúvida, dirija-se ao centro de recolha de lixo local. Aqui poderá obter informações sobre a eliminação correta do aparelho.
- ▶ Inutilize previamente o aparelho cortando o respetivo cabo de alimentação.

Garantia

A OASE GmbH garante a qualidade do seu produto OASE durante um prazo de **24 meses** de nos termos e condições a seguir indicados. A nossa garantia é complementar à garantia legal e não interfere nas obrigações legais do vendedor. A garantia existe independentemente das disposições legais obrigatórias, nomeadamente, a responsabilidade sobre o produto da OASE GmbH, e dos seus representantes legais ou empregados, em casos de dolo e de grave negligência, que causam perigo para a integridade física, a saúde e/ou a vida.

Prazo da garantia

O prazo da garantia começa na data da primeira compra do produto OASE num concessionário oficial da OASE. O prazo não se reinicia nem é prolongado em caso do eventual acionamento da garantia ou após a revenda do produto OASE.

Prestações ao abrigo da garantia

A OASE GmbH garante a funcionalidade e utilidade correta, adequada para a finalidade, do produto OASE, sendo neste contexto relevante o nível científico e técnico no momento do fabrico. O produto OASE deve ter estado afetado pela falha, que originou o dano, já nessa altura.

A OASE GmbH reserva-se, em casos da garantia, o direito de poder reparar o produto OASE de forma gratuita ou de enviar peças sobressalentes ou de substituir o produto defeituoso. Em caso de descontinuação de um determinado tipo de produto OASE, a OASE GmbH reserva-se o direito de poder fornecer, ao seu critério exclusivo, um aparelho de substituição da gama OASE que seja o mais parecido com o tipo de produto reclamado.

A garantia cobre somente danos no próprio produto OASE. A garantia exclui a compensação de despesas relacionadas com a montagem e desmontagem e a inspeção do produto, bem como pedidos de indemnização por danos que não surgiram no próprio produto, indemnizações por lucro cessante ou impossibilidade de utilização e, ainda, quaisquer outros pedidos por danos e prejuízos originados pelo produto OASE ou a sua utilização.

Exclusão da garantia

A garantia exclui quaisquer danos causados por:

- Danificação mecânica, na sequência de acidente, queda ou impacto, ou
- força maior ou catástrofes naturais, nomeadamente, mas sem estar limitado a, cheias, incêndios ou geada,
- destruição negligente ou intencional (por exemplo, cortar a ficha de alimentação ou encurtar o cabo de alimentação), ou
- uso indevido, uso incorreto ou não previsto, erros de montagem ou de comando ou manutenção insuficiente (por exemplo, por utilização de detergentes inadequados, tarefas de manutenção omissas, depósitos de calcário), sobrecarga por desrespeito dos avisos/ instruções de uso,
- reparações por iniciativa própria e, ainda, danos em
- peças de desgaste, como, por exemplo, lâmpadas e rotores,
- peças frágeis, como, por exemplo, vidro, lâmpadas, e
- consumíveis, como, por exemplo, pilhas ou espumas filtrantes.

Quanto ao uso correto, a OASE GmbH refere às instruções de uso, que são parte integrante desta garantia.

Acionamento da garantia

Quaisquer direitos ao abrigo da garantia podem ser reclamados, durante o prazo da garantia, à OASE GmbH, Tecklenburger Straße 161, 48477 Hörstel, Alemanha. Para este efeito, o interessado envia, com portes pagos e assumindo ele próprio o risco de transporte, o aparelho ou parte do aparelho reclamado, juntamente com uma cópia do comprovativo de compra original, do concessionário OASE, este certificado de garantia e a indicação do defeito reclamado, ao cuidado da OASE GmbH.

Termos e condições gerais

Esta garantia rege-se pela lei alemã, excluindo a Convenção das Nações Unidas para a Venda Internacional de Mercadorias (CISG).

Istruzioni originali Le istruzioni fanno parte dell'apparecchio e devono essere sempre consegnate ad altri utilizzatori insieme a esso.

AVVERTENZA

- ▶ Questo apparecchio può essere utilizzato da bambini di età superiore a 8 anni e da persone con capacità fisiche, sensoriali o mentali ridotte, se sono supervisionate o se sono state istruite sull'uso sicuro dell'apparecchio e che sono in grado di comprendere i pericoli che ne possono derivare. Ai bambini è vietato giocare con l'apparecchio. La pulizia e la manutenzione utente non devono essere effettuate da bambini senza opportuna supervisione.

IT

Contenuto

Avvertenze di sicurezza.....	150
Impiego ammesso.....	150
Descrizione del prodotto.....	151
Impostazione.....	157
Messa in funzione.....	160
Pulizia e manutenzione.....	162
Riparazione.....	164
Eliminazione di anomalie.....	168
Dati tecnici.....	169
Smaltimento.....	170
Garanzia.....	171

Avvertenze di sicurezza

Installazione

- Proteggere l'apparecchio da radiazione solare diretta.
- Le aperture di aerazione dell'apparecchio non devono essere coperte.
- Lasciare spazio sufficiente per poter accedere all'apparecchio.

Allacciamento elettrico

- Eseguire l'allacciamento solo se i dati elettrici dell'apparecchio e dell'alimentazione elettrica coincidono.
- Utilizzare solo l'alimentatore compreso tra gli elementi forniti.
- Collegare l'apparecchio solo a una presa installata secondo le norme.
- Proteggere spine e prese aperte contro l'umidità.

Funzionamento sicuro

- Non utilizzare l'apparecchio se i cavi elettrici o l'alloggiamento sono danneggiati.
- Posare i cavi al riparo da danni e in maniera tale che nessuno possa inciamparvi.
- In caso di problemi rivolgersi all'assistenza clienti autorizzata o all'azienda OASE.

Impiego ammesso

Utilizzare il prodotto descritto nelle presenti istruzioni esclusivamente come segue:

- come ambiente di vita artificiale per piante e animali nel rispetto della protezione degli animali, e in particolare di un allevamento adeguato alla specie.
- Solo in ambienti interni.
- Rispettando i dati tecnici. (→ Dati tecnici)

Descrizione del prodotto

biOrb EARTH è un terrario – un habitat artificiale per piante e piccoli animali – che consente di ricreare diverse zone climatiche.

In natura il clima è influenzato principalmente dal sole che riscalda l'aria e il terreno. La corrente ascensionale calda che ne risulta crea un movimento dell'aria, nasce così il vento. Quando le temperature elevate fanno evaporare l'acqua si formano le nuvole di pioggia. E quando l'aria nelle nuvole si raffredda piove.

Queste correlazioni vengono riprodotte in biOrb EARTH grazie all'interazione intelligente di luce, umidità e temperatura dell'aria e del terreno.

Il comando, la configurazione e il monitoraggio di biOrb EARTH avvengono tramite smartphone ovvero tablet con l'app "OASE Control" per iOS o Android.

Quando la temperatura o l'umidità dell'aria di biOrb EARTH non rientrano in un intervallo prestabilito è possibile ricevere una segnalazione al riguardo – con una notifica push sullo smartphone ovvero sul tablet oppure via e-mail.

IT

Luce

Lo spettro delle radiazioni emesse dal sole e indispensabili per la vita sulla Terra va dai raggi ultravioletti (UV) che stimolano la produzione di vitamina D ai raggi infrarossi (IR) con capacità di riscaldare. Nell'intervallo tra queste due radiazioni si situa lo spettro della luce visibile. Tale spettro di radiazioni viene riprodotto in biOrb EARTH dalle seguenti lampade:

biOrb EARTH LED luce solare: questa lampada emette luce visibile con un'elevata percentuale di blu. Tre altri LED emettono luce di colori diversi e consentono così un'illuminazione adeguata a seconda delle piante e degli animali.

biOrb EARTH RGB e infrarossi: Con la fibra ottica RGB della lampada può essere generata una tonalità cromatica della luce per simulare ad es. un tramonto. Inoltre la lampada emette anche radiazioni a infrarossi.

biOrb EARTH Luci UV: Questa lampada riproduce le radiazioni UV-A/B presenti in natura. I raggi UV-A stimolano la pigmentazione mentre i raggi UV-B contribuiscono a una crescita sana delle ossa. Se per i vostri animali è sconsigliata l'esposizione diretta ai raggi UV, se ne deve tener conto nell'allestire biOrb EARTH e nel posizionare la lampada UV.

Umidità

L'umidità dell'aria viene regolata attraverso un nebulizzatore a ultrasuoni. Due ugelli consentono inoltre di simulare la pioggia.

Temperatura dell'aria e del terreno

La miscela di aria fresca e aria di ricircolo riscaldata o raffreddata crea in biOrb EARTH un clima con le escursioni termiche desiderate, simile a quanto accade in natura.

Un cavetto riscaldante sul fondo garantisce la temperatura del substrato desiderata.

L'immagine seguente mostra i possibili flussi dell'aria in biOrb EARTH e i relativi effetti sulle temperature:

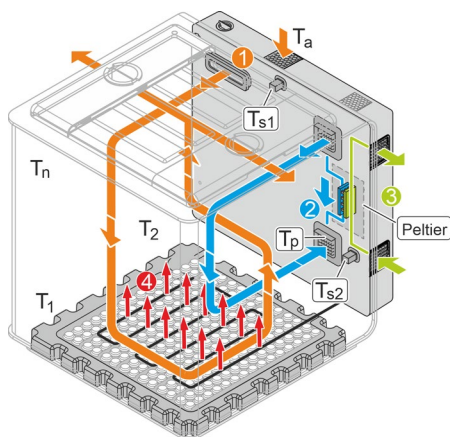

8080343

- ① **Aria fresca**
 In biOrb EARTH avviene un continuo apporto di aria dall'ambiente circostante attraverso l'uscita del nebulizzatore, essa viene poi espulsa tramite le coperture laterali (alette). Per evitare che sostanze nocive dell'ambiente circostante (particelle, odori ecc.) penetrino in biOrb EARTH l'aria di apporto viene condotta attraverso un filtro a carbone attivo nella parte posteriore. E per non fare uscire odori da biOrb EARTH l'aria di scarico viene filtrata dai filtri a carbone attivo nelle coperture laterali.
-
- ② **Aria di ricircolo (riscaldata o raffreddata)**
 Tramite l'app "OASE Control" può essere attivato il ricircolo dell'aria che è possibile riscaldare o raffreddare con una cella di Peltier – in base alle impostazioni effettuate nell'applicazione.
-
- ③ **Aria di apporto e di scarico per la cella di Peltier**
-
- ④ **Riscaldamento del fondo**
 Un riscaldamento elettrico del fondo può essere attivato o disattivato dall'app. Quando è attivato non riscalda soltanto il fondo, ma aumentando la temperatura dell'aria genera anche una corrente ascensionale.
-
- T_a Temperatura ambiente
-
- T_p Temperatura ottenuta attraverso la cella di Peltier. La potenza di raffreddamento della cella di Peltier dipende dalla temperatura dell'ambiente di biOrb EARTH.
-
- T_{s1}, T_{s2} Valori dei sensori. Le temperature misurate dai sensori vengono visualizzate nell'app "OASE Control".
-
- T_i, T_2, \dots, T_n Temperatura effettiva in diversi punti di biOrb EARTH.
 A causa dei flussi d'aria le temperature effettive in diversi punti di biOrb EARTH variano rispetto ai valori dei sensori indicati nell'app.
 I valori delle temperature effettive in diversi punti di biOrb EARTH possono andare da un massimo +40 °C (104 °F) a 2,5 °C (36,5 °F) al di sotto della temperatura dell'ambiente circostante.

Panoramica degli elementi funzionali

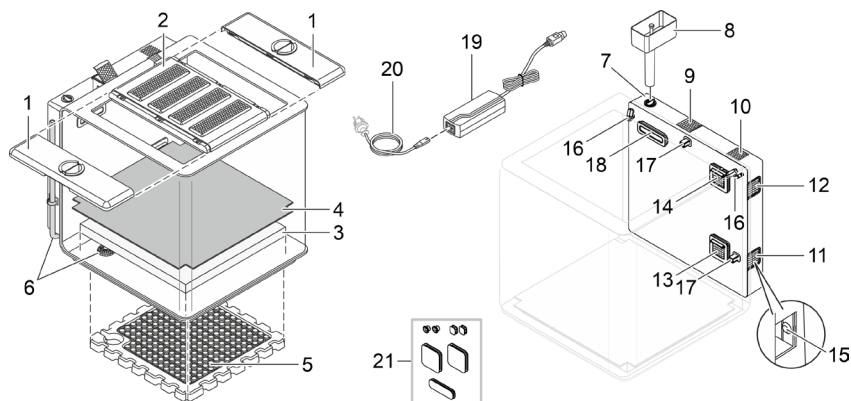

8080324

- | | |
|----|--|
| 1 | Copertura laterale (ala) con apertura per il mangime e filtro a carboni (aria di scarico) |
| 2 | Copertura centrale con 4 lampade <ul style="list-style-type: none"> • Al distacco e al ripiegamento della copertura, le lampade vengono spente. • Le lampade variano la loro luminosità in su e in giù se il biOrb EARTH è da 48 ore senza acqua. |
| 3 | Tappetino in materiale espanso <ul style="list-style-type: none"> • Accumula l'umidità della pioggia o della nebbia e replica così l'umidità del terreno. |
| 4 | Tappetino capillare <ul style="list-style-type: none"> • Convoglia l'umidità dal tappetino in materiale espanso nel substrato sovrastante con le radici delle piante. • Impedisce la penetrazione di radici nel tappetino in materiale espanso. |
| 5 | Pavimento in polistirolo con cavo di riscaldamento (riscaldamento del pavimento) |
| 6 | Scarico con tubo di scarico <ul style="list-style-type: none"> • Per lo svuotamento di acqua dall'apparecchio. |
| 7 | Apertura di riempimento del contenitore di liquido per pioggia e nebbia <ul style="list-style-type: none"> • Si raccomanda, come liquido di pioggia e nebbia, biOrb Humidimist (→ Accessori). • Non riempire con acqua di rubinetto, in quanto il calcare in essa contenuto danneggia il vetro acrilico. |
| 8 | Imbuto per il riempimento del contenitore di liquido |
| 9 | Filtro a carboni nella parte posteriore (aria fresca) |
| 10 | Altoparlante |
| 11 | Elemento di Peltier per aria di scarico |
| 12 | Elemento di Peltier per aria di alimentazione |
| 13 | Apertura di ingresso per la circolazione dell'aria in ricircolo raffreddata o riscaldata dall'elemento di Peltier |
| 14 | Apertura di aspirazione del ricircolo aria |
| 15 | Tasto con LED <ul style="list-style-type: none"> • Funzioni (vedere la sezione successiva). • Per azionare il tasto, rimuovere la griglia dell'apertura dell'aria di alimentazione (11). |
| 16 | Ugello pioggia |

IT

- 17 Sensore di temperatura e umidità
- L'app "OASE Control" mostra i valori reali dei sensori. A causa della circolazione dell'aria, in altri punti possono essere misurati valori diversi.
-
- 18 Uscita della nebbia e apertura di ingresso dell'aria fresca
-
- 19 Alimentatore
-
- 20 Cavo di rete con spina elettrica specifica per il Paese
-
- 21 Tappo in gomma
- Per sigillare le aperture della custodia quando la parte posteriore con l'elettronica viene rimossa.

Stati di funzionamento indicati dal LED (15)

LED di stato		Descrizione
Verde	Luce fissa	biOrb EARTH è in funzione e ha una connessione di rete.
	Lampeggia	biOrb EARTH è in funzione e sta cercando una connessione di rete.
Rosso	Luce fissa	biOrb EARTH si sta avviando (fase di avvio) o viene resettato.
	Lampeggia	È presente un guasto; forse ... <ul style="list-style-type: none"> • Il coperchio non è in posizione. • Temperatura o umidità target non raggiunte.
Blu	Luce fissa	biOrb EARTH è in stato di consegna e attende una configurazione tramite l'app "OASE Control".
	Lampeggia	Contenitore del liquido vuoto (→ Riempimento del contenitore del liquido).
OFF		Il biOrb EARTH è spento.

Funzioni dei tasti (15)

Azionamento	Descrizione
Premere brevemente	Resettare il messaggio "Contenitore del liquido vuoto". (Il LED smette di lampeggiare a luce blu.)
Tenere premuto per 5 secondi	Resettare la connessione di rete. Successivamente viene emesso un tono acustico.
Tenere premuto per 15 secondi	Resettare il biOrb EARTH e l'app alle impostazioni di fabbrica. Quando il reset è completo, vengono emessi tre toni acustici.

Accesso all'apparecchio

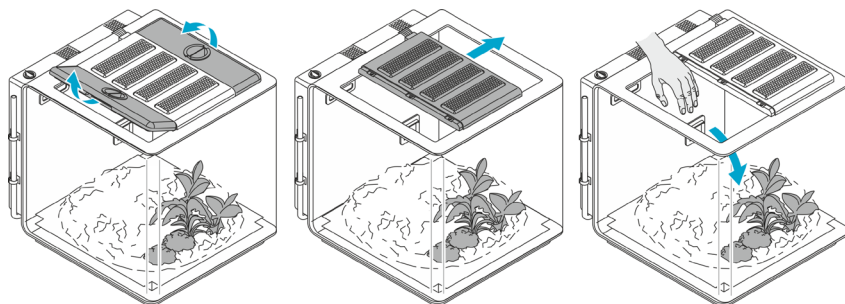

80B0326

Accessori

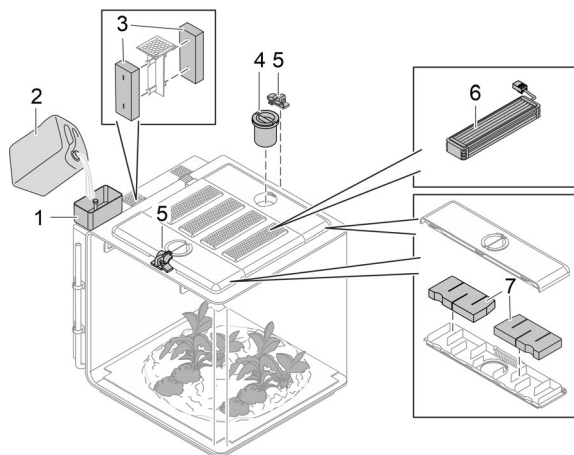

8080325

- 1 Imbuto biOrb EARTH
Per il riempimento del contenitore di liquido
• Codice articolo 77495

- 2 biOrb Humidimist
Acqua speciale per la funzione pioggia e nebbia. Contiene la quantità necessaria di elettroliti per prevenire la formazione di calcare sui vetri e nei componenti che conducono acqua.
• 4 bottigliette da 500 ml (4 da 0,13 gal): Codice articolo 46155
• 1 tanica da 5 l (1 da 1,3 gal): Codice articolo 46156

- 3 Carbone attivo inferiore biOrb EARTH
• Codice articolo 77491

- 4 Mangiatoia biOrb EARTH
Per gestire comodamente l'alimentazione degli animali.
• Codice articolo 77492

- 5 Lucchetto biOrb EARTH
Due chiusure con lucchetto per assicurare le coperture laterali insieme alle aperture di alimentazione.
• Codice articolo 77493

- 6 Lampada
• Kit LED luce solare biOrb EARTH: Codice articolo 77487
• Kit RGB & infrarossi biOrb EARTH: Codice articolo 77488
• Kit luci UV biOrb EARTH: Codice articolo 77489

- 7 Kit filtri laterali biOrb EARTH
• Codice articolo 77490

i Su www.oase.com è possibile acquistare un gran numero di decorazioni e di terreni diversi per riprodurre l'habitat naturale dei vostri beniamini.

IT

Simboli sull'apparecchio



L'apparecchio è conforme alla classe di protezione II ed è protetto mediante un isolamento doppio o rinforzato.



L'apparecchio è conforme alla classe di protezione III. Utilizzare l'apparecchio solo con bassissima tensione di sicurezza.



Utilizzare l'apparecchio solo in casa o in ambienti asciutti.



Non smaltire questo apparecchio gettandolo nei rifiuti domestici.



Leggere le istruzioni per l'uso

Impostazione

Procedere nel modo seguente:

1. Se necessario modificare il riscaldamento a pavimento (→ Trasformazione dell'illuminazione).
2. Se necessario modificare l'illuminazione (→ Trasformazione dell'illuminazione).
3. Installazione di biOrb EARTH (→ Installare l'apparecchio).
4. Allestimento di biOrb EARTH (→ Equipaggiamento dell'apparecchio).

Trasformazione del riscaldamento a pavimento

Il riscaldamento a pavimento può essere adeguato se necessario alle esigenze degli abitanti del terrario.

Clima moderato, tropicale

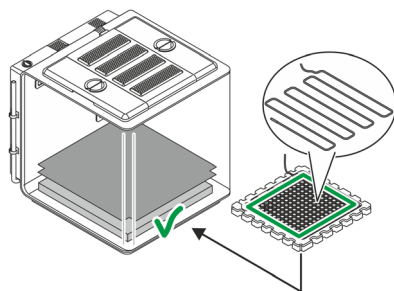

Standard (allestimento di fabbrica)

Clima desertico

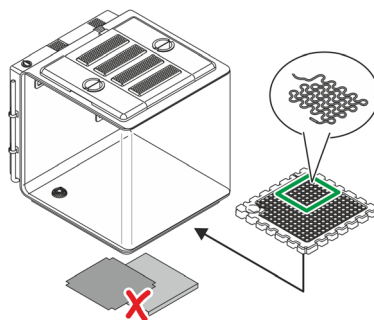

Variante

BOB0327

- In un clima moderato o tropicale ci sono piante che hanno bisogno dell'umidità nel terreno. Per questo sono inseriti il tappetino capillare e quello in gommapiuma.
- Il cavetto riscaldante riscalda tutto il terreno.
- Nel deserto invece non c'è umidità nel terreno. Per questo il tappetino capillare e quello in gommapiuma non sono inseriti.
- Si consiglia di coprire l'apertura di scarico ad es. con una parte ritagliata dal tappetino in gommapiuma per evitare che si ostruisca.
- Il cavetto riscaldante riscalda soltanto un determinato settore del terreno, solitamente quello in cui le specie desertiche si riposano.

Procedere nel modo seguente:

(→ Spostamento o sostituzione del cavetto riscaldante)

Trasformazione dell'illuminazione

Per ricreare le condizioni naturali con la massima fedeltà possibile biOrb EARTH è dotato di diverse luci che possono essere combinate e disposte in modo personalizzato.

biOrb EARTH
LED luce solare



biOrb EARTH
RGB & infrarossi



biOrb EARTH
Luci UV



BOB0345

Questa lampada emette una luce simile a quella del sole.

Questa lampada integra la luce solare con raggi a infrarossi.

Questa lampada riproduce le radiazioni UV-A/B presenti in natura.

Si consiglia il seguente ordine (allestimento di fabbrica, da dietro a davanti):

1. LED luce solare
2. RGB & infrarossi
3. Luci UV
4. LED luce solare

NOTA

L'apparecchio deve essere messo in funzione solo quando sono montate 4 luci. L'apertura che altrimenti si crea nell'involucro non permette il funzionamento del sistema di circolazione dell'aria necessario per mantenere costanti i valori di temperatura e umidità.

Procedere nel modo seguente:

(→ Sostituzione delle lampade)

Installare l'apparecchio

Appoggiare il biOrb EARTH su una superficie sufficientemente grande e stabile; ad esempio su un tavolo o su un armadio.

NOTA

- ▶ Proteggere l'apparecchio dalla radiazione solare diretta.
- ▶ Nelle dirette vicinanze deve trovarsi una presa elettrica.
- ▶ Le aperture di ventilazione dell'apparecchio non devono essere coperte.
- ▶ Dalle aperture di ventilazione laterali può fuoriuscire aria molto calda, che può danneggiare ad es. piante o altri materiali sensibili al calore. Garantire uno spazio libero sufficiente.
- ▶ Lasciare spazio sufficiente per poter accedere all'apparecchio.

IT

Equipaggiamento dell'apparecchio

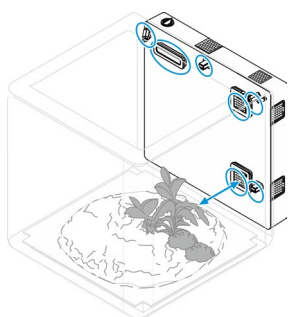

BOB0331

Aprire l'apparecchio per accedere al suo interno e allestite biOrb EARTH in base ai vostri desideri. (→ Accesso all'apparecchio)

Potete trovare una varietà di decorazioni e piante nel commercio specializzato OASE o su www.oase.com.

NOTA

- ▶ Le griglie di ventilazione, gli ugelli della pioggia e i sensori non devono essere coperti dall'allestimento. (→ Panoramica degli elementi funzionali)
- ▶ Per una pioggia simile a quella naturale, gli ugelli della pioggia devono essere allineati in modo tale che, se possibile, l'intero spazio venga irrigato.

Messa in funzione

Procedere nel modo seguente:

1. Riempire il contenitore del liquido (→ Riempimento del contenitore del liquido).
2. Accendere l'apparecchio (→ Avviare l'apparecchio).
3. Installare l'app "OASE Control" (→ Collegamento dell'apparecchio allo smartphone/tablet).
4. Se non è ancora stato fatto, creare un account OASE dall'app.
5. Configurare biOrb EARTH con la app.

Riempimento del contenitore del liquido

Per la funzione nebbia e pioggia, il contenitore del liquido deve essere sufficientemente riempito. Se il livello del liquido è troppo basso, la funzione pioggia e nebbia si spegne.

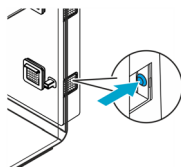
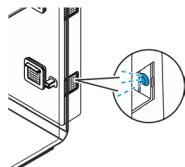

App
„OASE Control“

8080334

Un LED blu lampeggiante indica una mancanza di liquido.

Dopo che il contenitore del liquido è stato riempito, premere il tasto per confermare il messaggio.

Una mancanza di liquido viene anche segnalata tramite l'app "OASE Control" e può essere resettata lì.

NOTA

Si consiglia di riempire il contenitore del liquido esclusivamente con "biOrb Humidimist" (→ Accessori). Previene la formazione di calcare sui vetri e nei componenti che conducono acqua.

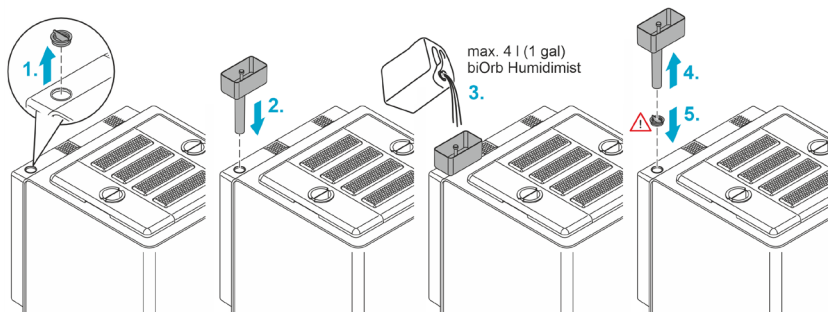

8080334

Procedere nel modo seguente:

1. Togliere il coperchio dell'apertura di riempimento del contenitore del liquido.
 2. Posizionare l'imbuto sull'apertura di riempimento.
 3. Versare biOrb Humidimist (→ Accessori) nell'imbuto. Un galleggiante indica quando il contenitore del liquido è pieno (quando viene riempito per la prima volta servono ca. 4 litri/1 gal).
 4. Togliere l'imbuto dall'apertura di riempimento.
 5. Chiudere l'apertura di riempimento con il coperchio.
 6. Confermare il riempimento nell'app "OASE Control" o con l'apposito tasto sull'apparecchio.
- ✓ Le funzioni pioggia e nebbia sono di nuovo completamente disponibili.

Avviare l'apparecchio

Avviamento dell'apparecchio: Inserire la spina elettrica dell'alimentatore nella presa. L'apparecchio si avvia immediatamente.

Spegnimento dell'apparecchio: Staccare la spina elettrica dell'alimentatore.

Procedere nel modo seguente:

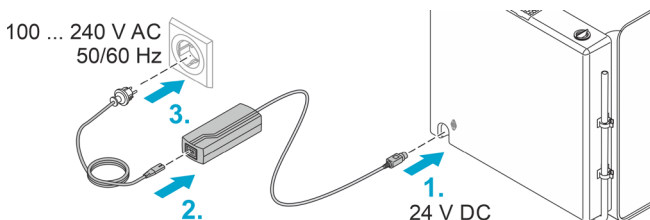

8080332

Collegamento dell'apparecchio allo smartphone/tablet

Procedere nel modo seguente:

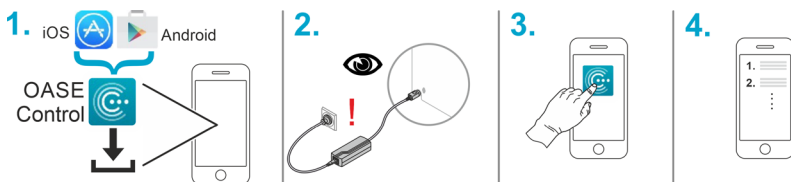

8080333

Pulizia e manutenzione

NOTA

Non utilizzare detergenti aggressivi o soluzioni chimiche. Questi agenti possono danneggiare l'alloggiamento, compromettere la funzionalità dell'apparecchio e sono dannosi per animali, piante e ambiente.

- ▶ Pulire l'apparecchio solo con acqua limpida e un panno morbido e pulito.
- ▶ Per le superfici esterne si consigliano gli accessori di lucidatura di biOrb (codice articolo 46033).

Scarico del liquido

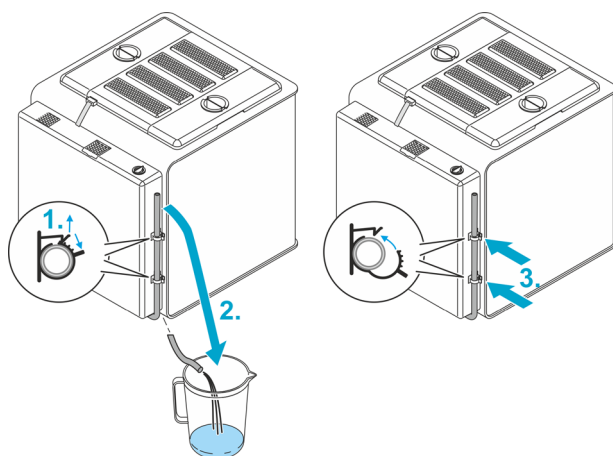

BOB0335

Procedere nel modo seguente:

1. Aprire le due clip del tubo flessibile.
2. Mettere il tubo flessibile di scarico in un recipiente di raccolta posizionato al di sotto dell'apparecchio.
3. Una volta scaricato il liquido posizionare di nuovo il tubo flessibile nelle clip e chiudere queste ultime.

Sostituzione del filtro aria

Sostituzione del carbone attivo inferiore

- Intervallo di sostituzione: ogni 3 mesi
- biOrb EARTH Carbone attivo inferiore, codice art. 77491

Procedere nel modo seguente:

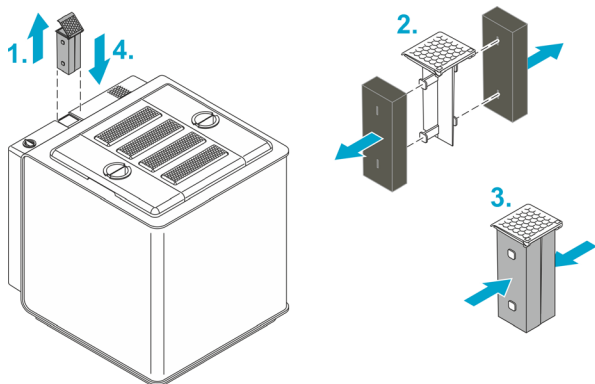

IT

8080337

Sostituzione dei filtri laterali

Sostituire i filtri nelle due coperture laterali (alette).

- Intervallo di sostituzione: ogni 6 mesi
- biOrb EARTH Kit filtri laterali, codice art. 77490

Procedere nel modo seguente:

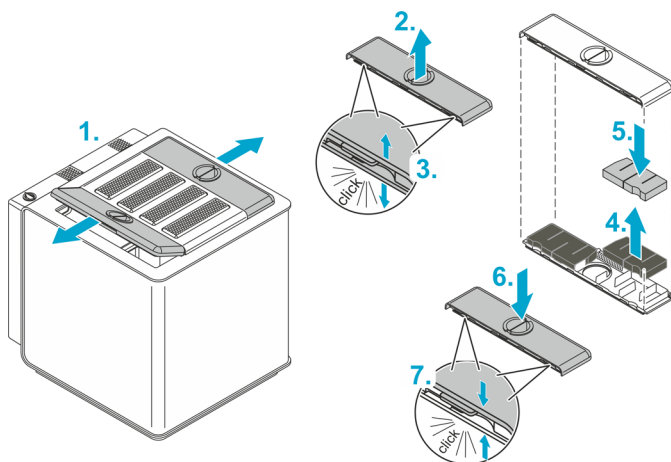

8080338

Riparazione

Sostituzione della parte posteriore

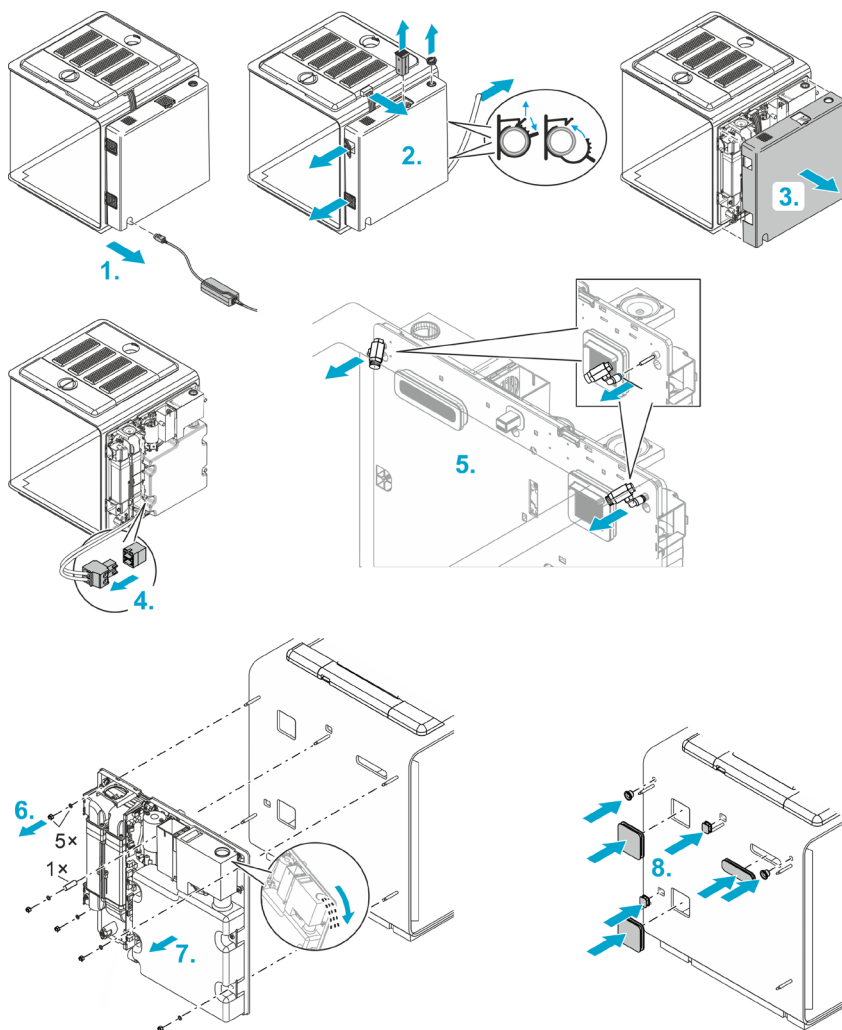

8080339

Procedere nel modo seguente:

1. Staccare la spina dalla presa di corrente.
 2. Togliere ...
 - il connettore delle luci,
 - il coperchio dell'apertura di riempimento,
 - il carbone attivo inferiore,
 - le griglie dell'apertura di aspirazione e sfiato,
 - il tubo flessibile di scarico.
 3. Togliere l'involucro della parte posteriore.
 4. Staccare la spina del cavetto riscaldante.
 5. Rimuovere i due ugelli della pioggia. A tale scopo spingere l'anello nero sul loro supporto verso l'ugello e tirare contemporaneamente l'ugello in avanti.
 6. Rimuovere i 5 dadi con rosetta e un distanziatore.
 7. Togliere la parte posteriore con cautela e con movimento uniforme.
Nota: se c'è liquido nel contenitore, svuotarlo con cautela attraverso l'apertura di riempimento in modo tale che non penetri acqua nei componenti elettronici.
 8. Inserire i tappi di gomma compresi tra gli elementi forniti nelle 7 aperture che risultano dopo aver rimosso la parte posteriore. Questi evitano che gli animaletti possano uscire attraverso le aperture.
 9. Montare una nuova parte posteriore e assemblare di nuovo l'apparecchio in ordine inverso.
- i** Nel montare l'involucro della parte posteriore fare attenzione che i cavi non vengano piegati o schiacciati.

Sostituzione delle lampade

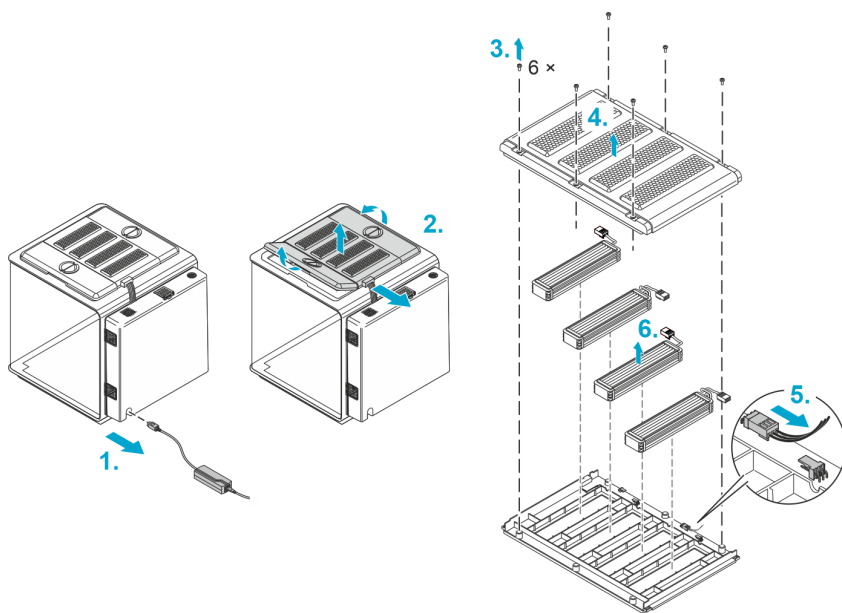

8080330

Procedere nel modo seguente:

1. Staccare la spina dalla presa di corrente.
2. Staccare il connettore della luci e togliere tutte le coperture.
3. Svitare le 6 viti della copertura centrale.
4. Sollevare la vaschetta superiore della copertura.
5. Staccare il connettore della lampada da smontare.
6. Togliere la lampada dalla copertura.
7. Montare una nuova lampada, collegarla e assemblare di nuovo l'apparecchio in ordine inverso.

Spostamento o sostituzione del cavetto riscaldante

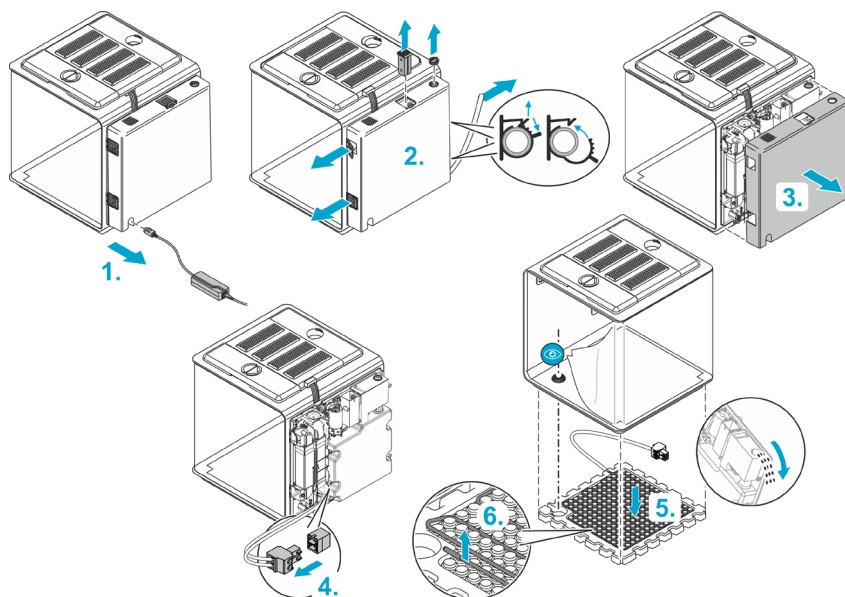

Procedere nel modo seguente:

1. Staccare la spina dalla presa di corrente.
2. Togliere ...
 - il coperchio dell'apertura di riempimento,
 - il carbone attivo inferiore,
 - le griglie dell'apertura di aspirazione e sfiato,
 - il tubo flessibile di scarico.

3. Togliere l'involucro della parte posteriore.

4. Staccare la spina del cavetto riscaldante.

Si consiglia di eseguire la seguente operazione in due:

5. Ribaltare l'apparecchio leggermente in avanti e togliere il fondo in polistirolo.

Nota: se c'è liquido nel contenitore, l'apparecchio – a seconda del livello del liquido – non deve essere ribaltato o deve essere ribaltato solo leggermente (max. 45 °) perché altrimenti il liquido potrebbe fuoriuscire con il rischio di danni irreparabili ai componenti elettronici.

Se necessario svuotare il liquido con cautela attraverso l'apertura di riempimento in modo tale che non penetri acqua nei componenti elettronici.

6. Togliere il cavetto riscaldante dal fondo in polistirolo e metterlo nella nuova posizione.

7. Assemblare di nuovo l'apparecchio in ordine inverso.

- Nell'inserire il fondo il polistirolo fare attenzione che sia posizionato in modo tale che lo scarico si trovi nella cavità del fondo.
- Nel montare la parte posteriore fare attenzione che i cavi non vengano piegati o schiacciati.

8080328

IT

Eliminazione di anomalie

Messaggi di errore

Tramite l'app vengono emessi i seguenti messaggi, a scelta come notifica push sullo smartphone o per e-mail:

Messaggio	Intervento
Contenitore del liquido vuoto	Rabboccare il liquido (→ Riempimento del contenitore del liquido).
24 ore senza acqua	Rabboccare il liquido (→ Riempimento del contenitore del liquido) ovvero verificare il circuito dell'acqua.
Temperatura eccessiva/insufficiente	<ul style="list-style-type: none">• Controllare la temperatura sull'app e regolarla eventualmente di nuovo.• Eventualmente spegnere il riscaldamento del fondo e/o ridurre la temperatura dell'ambiente circostante. <p>A causa dei flussi d'aria le temperature effettive in diversi punti di biOrb EARTH variano rispetto ai valori dei sensori indicati nell'app. I valori delle temperature effettive in diversi punti di biOrb EARTH possono andare da un massimo +40 °C (104 F) a 2,5 °C (36,5 F) al di sotto della temperatura dell'ambiente circostante.</p>
Umidità dell'aria eccessiva/insufficiente	Controllare l'umidità dell'aria e/o la durata della pioggia sull'app e regolarli eventualmente di nuovo. Se sul fondo c'è troppo liquido farlo uscire attraverso il tubo flessibile di scarico. (→ Scarico del liquido)

Dati tecnici

Alimentatore

Lato primario	Tensione	CA V	100 ... 240
	Frequenza di rete	Hz	50/60
	Lunghezza del cavo	m	1,5
ft		4,9	
Lato secondario	Tensione	DC V	24
	Potenza max.	W	180
	Lunghezza del cavo	m	1,5
ft		4,9	
Classe di protezione			II

biOrb EARTH, informazioni generali

Alimentazione	Tensione	DC V	24
	Potenza max.	W	105
Rumori (a una distanza di 80 cm)	Standard	dB	37 ... 42
	Modalità silenziosa	dB	34 ... 37
Classe di protezione			III
Intervallo temperatura ambiente	°C		15 ... 35
	°F		59 ... 95
Dimensioni (L x L x A)	cm		571 x 500 x 567
	in		225 x 197 x 223
Peso	kg		19,1
	lbs		42,1

biOrb EARTH, WiFi

Protocollo			IEEE 802.11b/g/n
Banda di frequenza		GHz	2,4
Potenza di trasmissione max.		dBm	20
Sicurezza			WEP, WPA 2, WPA 3
DHCP			Automatico
Portata max.	m		80
	ft		262

biOrb EARTH, clima

Ricircolo dell'aria	Elementi funzionali	Ventilatori		
Temperatura dell'aria (I dati si riferiscono a valori misurabili in biOrb EARTH con una temperatura dell'ambiente circostante di +25 °C (+77°F). A causa del ricircolo dell'aria questi dati presentano fino a 10 °C/50°F di differenza dai valori dei sensori.)	Elemento funzionale	Cella di Peltier		
	Riscaldamento (temp. max.)	°C	+40	
		°F	+104	
	Raffreddamento (temp. min.)	°C	2,5	al di sotto della temperatura dell'ambiente circostante
		°F	36,5	
Differenza di temperatura max.	°C	10		
	°F	50		
Temperatura del fondo	Elemento funzionale	Cavetto elettrico riscaldante		
	Riscaldamento (temp. max.) (In esercizio senza tappetino capillare e in gommapiuma.)	°C	35	
		°F	95	
Umidità	Elementi funzionali	Nebulizzatore a ultrasuoni, pompa/ugelli della pioggia		
	Contenitore del liquido	l	4	
		gal	1	

biOrb EARTH, lampade

LED luce solare	Colore della luce	K	3200 ... 7300
	Flusso luminoso totale	lm	650
	Classe di efficienza energetica	G	
RGB & infrarossi	Flusso luminoso totale	lm	56
Luci UV	Lunghezza d'onda	nm	318 (UV-B)
	Radiazioni UV-B a una distanza di 0/5/10/15/20/25/30 cm	μW/cm ²	1940/310/119/60/35/23/15
	Indice UV a una distanza di 0/5/10/15/20/25/30 cm	64/9/4/2/1/0,7/0,5	

Smaltimento

NOTA

Non smaltire questo apparecchio gettandolo nei rifiuti domestici!

- ▶ Smaltire l'apparecchio solo attraverso l'apposito sistema di ritiro.
- ▶ In caso di domande rivolgersi all'azienda locale di smaltimento dei rifiuti. Qui si possono ricevere informazioni sul corretto smaltimento dell'apparecchio.
- ▶ Dopo l'utilizzo rendere inutilizzabile l'apparecchio tagliando i cavi.

Garanzia

Per questo apparecchio OASE che avete acquistato, OASE GmbH riconosce una garanzia della durata di **24 mesi** alle condizioni sottoindicate. La garanzia del produttore sussiste in aggiunta agli obblighi di garanzia del venditore previsti dalla legge e non influisce in alcun modo sugli stessi. Si applica fatte salve le norme di legge cogenti in materia di responsabilità, come ad esempio quelle della legge sulla responsabilità del prodotto, e le situazioni di dolo e colpa grave o violazione della vita umana, dell'integrità fisica o della salute da parte di OASE GmbH e dei suoi agenti.

Durata della garanzia

La garanzia decorre a partire dalla data del primo acquisto dell'apparecchio OASE presso il rivenditore specializzato OASE. Il ricorso a prestazioni in garanzia o la rivendita dell'apparecchio OASE non comportano la proroga né il rinnovo della garanzia.

Prestazioni in garanzia

OASE GmbH garantisce il corretto funzionamento dell'apparecchio OASE, la sua funzionalità per lo scopo previsto e la sua idoneità all'uso. A tale riguardo fa fede lo stato della scienza e della tecnica al momento della produzione. L'apparecchio OASE deve presentare il difetto che ha causato il danno fin da tale momento.

In caso di garanzia, OASE GmbH si riserva la facoltà di riparare gratuitamente l'apparecchio OASE o di fornire gratuitamente ricambi per l'apparecchio OASE o di fornire un apparecchio sostitutivo. Se il modello dell'apparecchio OASE interessato non è più in produzione, OASE GmbH si riserva la facoltà di fornire un apparecchio sostitutivo della gamma OASE il più possibile simile al modello oggetto di contestazione.

La garanzia vale solo per i danni occorsi sullo stesso apparecchio OASE acquistato. Sono esclusi dalla garanzia il rimborso delle spese sostenute per il montaggio, lo smontaggio e la verifica, il risarcimento dei danni che non si sono verificati sullo stesso articolo acquistato e le richieste per mancato guadagno o mancato uso, nonché ulteriori richieste relative a danni e perdite di ogni tipo causati dall'apparecchio OASE o dal suo utilizzo.

Esclusioni dalla garanzia

Sono esclusi dalla garanzia i danni causati da

- danneggiamenti meccanici conseguenti a incidente, urto o caduta, o
- forza maggiore o catastrofi naturali, in particolare ma non esclusivamente allagamenti, incendi o danni causati dal gelo,
- distruzione colposa o intenzionale (ad esempio mediante il taglio della spina o l'accorciamento del cavo di alimentazione), o
- abuso, uso improprio o non conforme allo scopo previsto, errori di montaggio e di utilizzo o manutenzione carente (ad esempio utilizzo di prodotti inadeguati per la pulizia, omessa manutenzione, depositi di calcare), sovraccarico o inosservanza delle avvertenze per l'utente/istruzioni per l'uso,
- i danni aggravati da tentativi di riparazione autonomi, nonché i danni su
- parti soggette a normale usura, come ad esempio corpi luminosi e rotorii,
- parti fragili come vetro o lampadine e
- materiali di consumo come batterie o schiume filtranti.

Relativamente all'uso conforme OASE GmbH rimanda alle istruzioni per l'uso, che sono parte integrante di questa garanzia.

Esercizio dei diritti

I diritti di garanzia possono essere esercitati solo nei confronti di OASE GmbH Tecklenburger Straße 161, 48477 Hörstel, Germania. A tale scopo, il richiedente invia ad OASE GmbH l'apparecchio o la parte di apparecchio oggetto di contestazione, facendosi carico delle spese di spedizione, unitamente a una copia dello scontrino o della fattura d'acquisto originale del rivenditore specializzato OASE, a questo documento di garanzia e all'indicazione scritta del difetto contestato.

Norme generali

Alla presente garanzia si applica il diritto tedesco, con l'esclusione della Convenzione delle Nazioni Unite sulla compravendita internazionale di merci (CISG).

Original vejledning Den er bestanddel af apparatet og skal derfor også videregives, hvis apparatet gives videre.

ADVARSEL

- ▶ Dette apparat kan bruges af børn fra 8 år og derover og personer med nedsatte fysiske, sensoriske eller mentale evner eller manglende erfaring og viden, når de er under opsyn eller får instruktion i sikker brug af apparatet og forstår de dermed forbundne risici. Børn må ikke lege med apparatet. Rengøring og vedligeholdelse må ikke udføres af børn uden opsyn.
-

DA

Indholdsfortegnelse

Sikkerhedsanvisninger	174
Formålsbestemt anvendelse.....	174
Produktbeskrivelse	175
Indjustering.....	181
Ibrugtagning	184
Rengøring og vedligeholdelse	186
Reparation.....	188
Fejlafhjælpning	192
Tekniske data.....	193
Bortskaffelse.....	194
Garanti	195

Sikkerhedsanvisninger

Opstilling

- Beskyt apparatet mod direkte sollys.
- Apparatets ventilationsåbninger må ikke være tildækket.
- Der skal være tilstrækkelig plads til adgang til apparatet.

EI-tilslutning

- Enheden må kun tilsluttes, hvis de elektriske data for enheden og strømforsyningen stemmer overens.
- Anvend kun det netstik, der følger med leveringen.
- Tilslut kun apparatet til en forskriftsmæssigt installeret stikkontakt.
- Beskyt åbne stik og stikkontakter mod fugt.

Sikker drift

- Anvend ikke apparatet, hvis de elektriske ledninger eller huset er beskadiget.
- Før ledninger, så de er beskyttet mod beskadigelser, og så ingen kan falde over dem.
- Kontakt den autoriserede kundetjeneste eller OASE i tilfælde af problemer.

Formålsbestemt anvendelse

Brug kun det produkt, der er beskrevet i denne vejledning, som følger:

- som kunstigt miljø for planter og dyr i overensstemmelse med dyrevelfærd, især artspassende dyrehold.
- Kun indendørs.
- Under overholdelse af de tekniske specifikationer. (→ Tekniske data)

Produktbeskrivelse

biOrb EARTH er et terrarium – et kunstigt biotop for planter og små dyr –, hvor man kan indrette forskellige klimazoner.

Solen er den, der påvirker vores klima mest. Den opvarmer luften og jorden. På grund af den her opståede termiske opvind bevæger luften sig, og der opstår vind. Når vand fordamper ved høje temperaturer, danner der sig regnskyer. Når luften i regnskyerne køles ned, regner det.

Denne vekselvirkning skabes i biOrb EARTH ved et intelligent samspil mellem lys, fugtighed samt luft- og bundtemperatur.

biOrb EARTH betjenes, konfigureres og overvåges ved hjælp af en smartphone eller en tablet med appen "OASE Control" til iOS eller Android.

Hvis temperaturen eller luftfugtigheden i biOrb EARTH kommer over eller under det fastlagte område, kan du få tilsendt en besked, enten som push-besked på din smartphone eller tablet eller som en e-mail.

Lys

Solens lys og de for livet på jorden uundværlige stråler rækker fra det vitamindannende ultraviolet (UV) til det varmende infrarød (IR). Derimellem er spektret for det synlige lys. Dette spektrum reproduceres af følgende lyskilder i biOrb EARTH:

biOrb EARTH Sollys LED: Denne lyskilde udsender synligt lys med en øget andel af blå. Tre ekstra LED'er, der udsender forskellige lysfarver, sikrer belysning, der passer til planter og dyr.

biOrb EARTH Rød/grøn/blå & infrarød: Med lyskildens rød/grøn/blå-andel kan der skabes farvenuancer, der f.eks. simulerer en solnedgang. Som et supplement udsender lyskilden infrarød stråling.

biOrb EARTH UV-lys: Denne lyskilde kopierer naturens UV-A/B-stråling. UV-A stimulerer pigmenteringen, UV-B giver sund knoglevækst. Hvis dine dyr ikke kan tåle direkte UV-lys, skal du tage højde for det, når du indretter biOrb EARTH og positionerer UV-lyskilden.

Fugtighed

Luftfugtighed reguleres ved hjælp af en ultralyd-tågeenhed. Desuden kan man via to dysere simulere regn.

Luft- og bundtemperatur

Ved at blande frisk luft med opvarmet eller nedkølet cirkulationsluft opstår der i biOrb EARTH et klima med ønskede temperaturforskelle, næsten lige som i naturen.

På bunden sikrer en varmeledning den ønskede substrattemperatur.

Den følgende illustration viser de mulige luftstrømninger i biOrb EARTH og deres effekt på temperaturen:

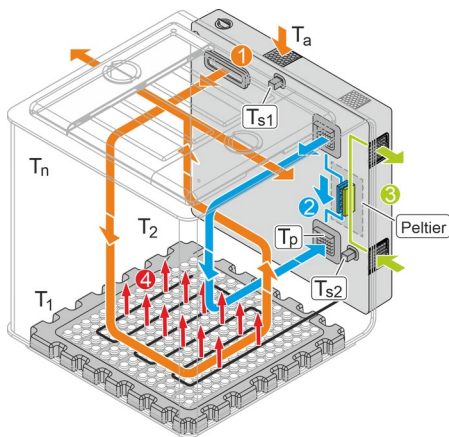

8080343

① **Frisk luft**
 biOrb EARTH får konstant tilført luft fra omgivelserne via en tågeudgang, og luften ledes bort via afdækningerne (vingerne) i siden.
 For at forhindre, at der kommer skadelige stoffer (partikler, lugte osv.) fra omgivelserne ind i biOrb EARTH, passerer indblæsningsluften et aktivt kulfilter på bagsiden af apparatet. For at forhindre, at der uledes lugt fra biOrb EARTH, filtreres returluften via et aktivt kulfilter i afdækningerne i siden.

② **Cirkulationsluft (opvarmet eller nedkølet)**
 Med appen "OASE Control" kan der tændes for cirkulationsluft, og afhængigt af appens indstilling kan den opvarmes eller nedkøles ved hjælp af et Peltier-element.

③ **Indblæsnings- og returluften til Peltier-elementet**

④ **Bundvarme**
 Den elektriske bundvarme kan tændes eller slukkes med appen. Når den er tændt, opvarmer den ikke kun bunden, på grund af den termiske effekt danner den også en opadstigende luftstrøm.

T_a	Omgivelsestemperatur
T_p	Temperatur, der dannes med Peltier-elementet. Peltier-elementets køleeffekt afhænger af temperaturen omkring biOrb EARTH, altså omgivelsestemperaturen.
T_{s1}, T_{s2}	Sensorværdier. Den temperatur, der måles af sensorerne, vises i appen "OASE Control".
T_1, T_2, \dots, T_n	Målt temperatur på forskellige steder i biOrb EARTH. På grund af luftstrømmen afviger den målte temperatur på forskellige steder i biOrb EARTH fra de i appen viste sensortemperaturer. Den målte temperatur på forskellige steder i biOrb EARTH kan være fra +40 °C (104 °F) og til 2,5 °C (36,5 °F) under omgivelsestemperaturen.

Oversigt over funktionselementerne

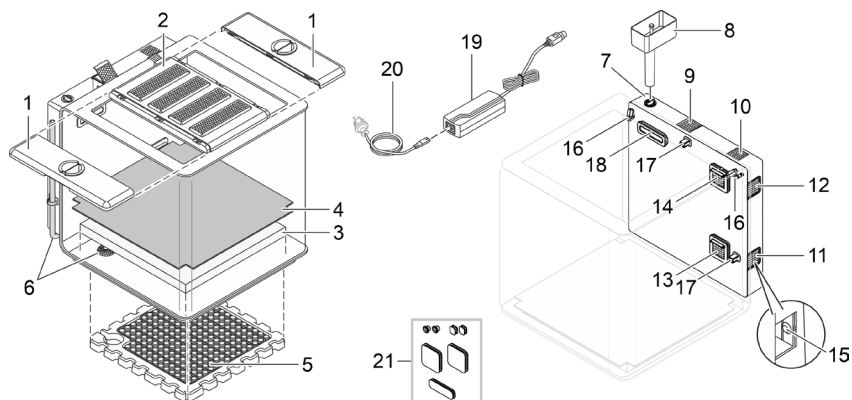

8080324

DA

- | | |
|----|---|
| 1 | Sideafdækning (vinge) med foderåbning og kulfilter (afgangsluft) |
| 2 | Midterafdækning med 4 lys <ul style="list-style-type: none"> • Lysene slukkes, når afdækningen aftages og kippes. • Lysene dæmpes op og ned, når biOrb EARTH har været uden vand i 48 timer. |
| 3 | Skummåtte <ul style="list-style-type: none"> • Gemmer fugten fra regn og/eller tåge og replicerer dermed jordfugtighed. |
| 4 | Kapillarmåtte <ul style="list-style-type: none"> • Transporterer fugtigheden fra skummåtten ind i det ovenfor liggende substrat med planterødderne. • Forhindrer indtrængning af rødder i skummåtten. |
| 5 | Styroporgulv med varmekabel (gulvvarme) |
| 6 | Afløb med aftapningsslange <ul style="list-style-type: none"> • Til tømning af vand fra apparatet. |
| 7 | Påfyldningsåbning væskereservoir til regn og tåge <ul style="list-style-type: none"> • Som regn- og tågevæske anbefaler vi biOrb Humidimist (→ Tilbehør). • Der må ikke påfyldes postevand, da kalk angriber acrylglasstet. |
| 8 | Tragt til påfyldning af væskereservoir |
| 9 | Kulfilter i den bageste del (frisk luft) |
| 10 | Højttaler |
| 11 | Afgangsluft peltier-element |
| 12 | Indsugningsluft peltier-element |
| 13 | Indløbsåbning til cirkulationsluft, som er afkølet eller opvarmet af peltier-elementet |
| 14 | Udsugningsåbning til cirkulationsluft |
| 15 | Knap med LED. <ul style="list-style-type: none"> • Funktioner (se næste afsnit). • For at kunne trykke på knappen skal man fjerne gitteret til indsugningsluftåbningen (11). |
| 16 | Regndyse |

- 17 Temperatur- og fugtighedssensor
- Appen "OASE Control" viser sensorernes faktiske værdier. Pga. luftcirkulationen kan der blive målt afvigende værdier på andre steder.
-
- 18 Tågeudgang ind indløbsåbning for frisk luft
-
- 19 Netadapter
-
- 20 Lysnetkabel med landespecifik lysnetstik
-
- 21 Gummiprop
- Til tætning af husets åbninger, når den bageste del med det elektriske udstyr er fjernet.

Driftstilstande, som indikeres af LED'en (15)

Tilstand LED	Beskrivelse	
Grøn	Konstant lys	biOrb EARTH er i drift og har netværksforbindelse.
	Blinker	biOrb EARTH er i drift og søger efter en netværksforbindelse.
Rød	Konstant lys	biOrb EARTH starter (boot-fase) eller nulstilles.
	Blinker	Der foreligger en fejl; evt. ... <ul style="list-style-type: none"> • Afdækning er ikke lagt på. • Måltemperatur eller målfugtighed ikke nået.
Blå	Konstant lys	biOrb EARTH Er i leveringstilstand og venter på en konfiguration via appen "OASE Control".
	Blinker	Væskereservoir tomt (→ Fyldning af væskereservoir).
Fra		biOrb EARTH er slukket.

Knapfunktioner (15)

Aktivering	Beskrivelse
Tryk kortvarigt	Nulstil melding "Væskereservoir tomt". (LED'en ophører med at blinke.)
Hold inde i 5 sek.	Nulstil netværksforbindelse. Herefter lyder der en signallyd.
Hold inde i 15 sek.	Nulstil biOrb EARTH og app til fabriksindstilling. Herefter lyder der tre signallyde.

Adgang til apparatet

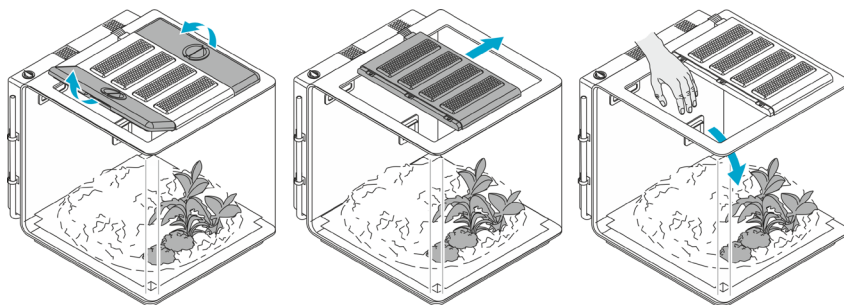

80B0326

Tilbehør

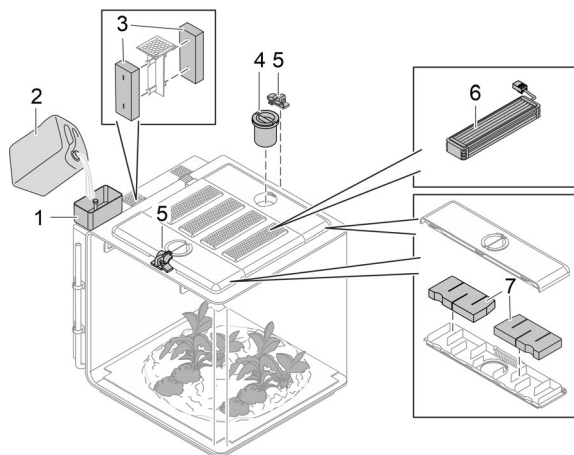

8080325

DA

- 1 biOrb EARTH tragt
Til påfyldning af væskerereservoaret
• Artikelnummer 77495

- 2 biOrb Humidimist
Særligt vand til regn- og tågefunktionen. Det indeholder den nødvendige mængde elektrolytter for at forhindre tilkalkning af ruderne og alle vandførende komponenter.
• 4 × 500 ml-flaske (4 × 0,13 gal): Artikelnummer 46155
• 1 × 5 liter-dunk (1 × 1,3 gal): Artikelnummer 46156

- 3 biOrb EARTH aktivkulfilterbagside
• Artikelnummer 77491

- 4 biOrb EARTH foderautomat
For komfortabel forsyning af dyrene med foder.
• Artikelnummer 77492

- 5 biOrb EARTH låsesæt
2 låse med hængelås, der sikrer afdækningerne i siden inkl. foderåbningerne.
• Artikelnummer 77493

- 6 Lyskilde
• biOrb EARTH sollys LED-sæt: Artikelnummer 77487
• biOrb EARTH RGB & infrarødt LED sæt: Artikelnummer 77488
• biOrb EARTH UV-lys-sæt: Artikelnummer 77489

- 7 biOrb EARTH Vinge-filtersæt
• Artikelnummer 77490

📘 På www.oase.com kan du købe mange forskellige dekorationer og underlag for at skabe et naturligt levested for dine dyr.

Symboler på apparatet



Apparatet svarer til beskyttelsesklasse II og er beskyttet af en dobbelt eller forstærket isolering.



Apparatet svarer til beskyttelsesklasse III. Apparatet må kun anvendes med sikkerhedslavspænding.



Apparatet må kun benyttes indendørs eller i tørre omgivelser.



Apparatet må ikke bortskaffes som normalt husholdningsaffald.



Læs brugsanvisningen.

Indjustering

Sådan gør du:

1. Ved behov kan bundvarmen ændres (→ Ombygning af bundvarmen).
2. Ved behov kan belysningen ændres (→ Ombygning af belysningen).
3. Opsætning af biOrb EARTH (→ Opstilling af apparatet).
4. Indretning af biOrb EARTH (→ Slukning af apparatet).

Ombygning af bundvarmen

Ved behov kan bundvarmen tilpasses til dyrenes behov.

Moderat tropisk klima

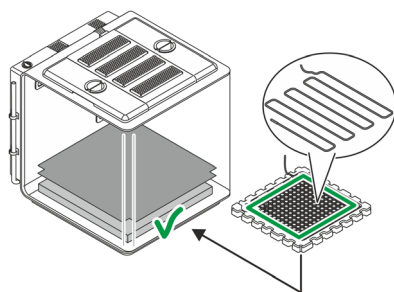

Standard (installation fra fabrikken)

Ørkenlignende klima

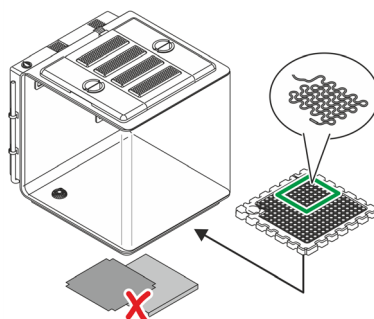

Variant

80B0327

- I et moderat eller tropisk klima vokser der planter, der har brug for fugtighed fra bunden. Derfor er der en kapillarmåtte og en skumplastmåtte i bunden.
- Varmeledningen opvarmer hele bunden.
- I en ørken findes der ingen fugtighed i bunden. Derfor er der ingen kapillarmåtte eller skumplastmåtte.
- Vi anbefaler at dække udløbsåbningen, f.eks. med en udskåret del af skumplastmatten for at beskytte åbningen mod tilstopning.
- Varmeledningen opvarmer kun en bestemt del af bunden. Som regel det område, hvor ørkendyrene hviler sig.

Sådan gør du:

(→ Træk varmeledningen på ny, eller udskift den)

Ombygning af belysningen

For at efterligne de naturlige betingelser så godt som muligt er biOrb EARTH udstyret med forskellige lyskilder, der kan kombineres og opsættes individuelt.

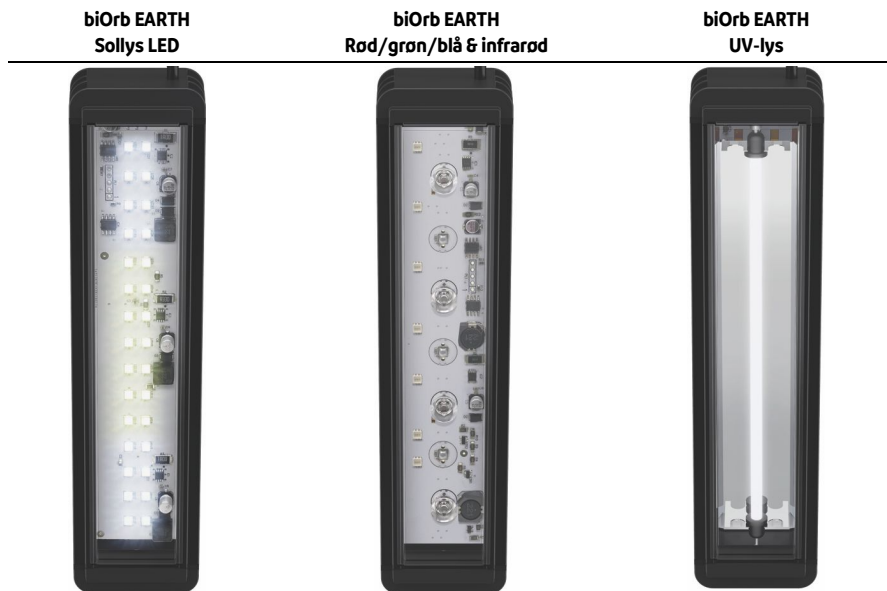

BOB0345

Denne lyskilde udsender lys, der ligner solens lys.

Denne lyskilde supplerer solens lys med infrarød stråling.

Denne lyskilde kopierer naturens UV-A/B-stråling.

Vi anbefaler følgende rækkefølge (installation på fabrikken, bagerst til forrest):

1. Sollys LED
2. Rød/grøn/blå & infrarød
3. UV-lys
4. Sollys LED

BEMÆRK

Apparatet må kun tages i drift, når der er 4 lyskilder. I modsat fald sætter åbningen i huset ventilationsfunktionen ud af kraft, og denne er påkrævet for at opretholde et ensartet temperatur- og fugtighedsniveau.

Sådan gør du:

(→ Udskift lyskilderne)

Opstilling af apparatet

Stil biOrb EARTH på et tilstrækkeligt stort og tilstrækkeligt stabilt underlag; f.eks. på et bord eller et skab.

BEMÆRK

- ▶ Beskyt apparatet mod direkte sollys.
- ▶ Der skal være en stikkontakt i umiddelbar nærhed.
- ▶ Apparatets ventilationsåbninger må ikke tildækkes.
- ▶ Der kan komme meget varm luft ud gennem ventilationsåbningerne i siden, hvilket f.eks. kan beskadige planter eller andre varmefølsomme materialer. Tilvejebring et tilstrækkeligt stort frirum.
- ▶ Der skal være tilstrækkelig plads til adgang til apparatet.

DA

Slukning af apparatet

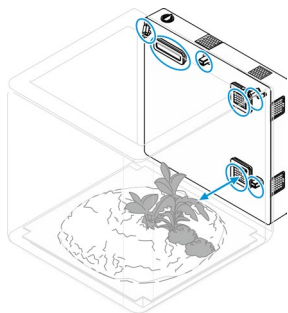

BOB0331

Få adgang til apparatet, og udstyr biOrb EARTH efter dine ønsker. (→ Adgang til apparatet)

Du kan finde en lang række dekorationer og planter hos OASE-specialisten eller på www.oase.com.

BEMÆRK

- ▶ Ventilationsgitter, regndyser og sensorer må ikke tildækkes af det påmonterede udstyr. (→ Oversigt over funktionselementerne)
- ▶ For at opnå en naturtro regn skal regndyserne indjusteres således, at hele rummet så vidt muligt regnvandes.

Ibrugtagning

Sådan gør du:

1. Påfyld væskeresservoiret (→ Fyldning af væskeresservoir)
2. Tænd apparatet (→ Tilkobling af apparatet).
3. Installér "OASE Control"-appen (→ Tilslutning af apparatet til smartphone/tablet).
4. Hvis du endnu ikke har gjort det, så opret en OASE-konto via appen.
5. Konfigurer biOrb EARTH via appen.

Fyldning af væskeresservoir

Tåge- og regnfunktionen kræver, at væskeresservoiret er tilstrækkeligt fyldt. Hvis væskestanden er for lav, slukker regn- og tågefunktionen.

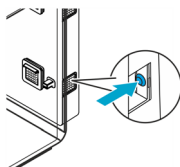
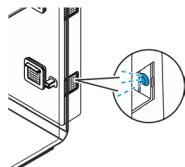

App
„OASE Control“

8080334

En blå blinkende LED indikerer manglende væske.

Når væskeresservoiret er fyldt, skal man trykke på knappen for at kvittere meldingen.

Væskemangel indikeres også via "OASE Control"-appen og kan kvitteres dér.

BEMÆRK

Vi anbefaler, at du kun fylder væskeresservoiret med "biOrb Humidimist" (→ Tilbehør). Dette forhindrer tilkalkning af ruderne og de vandførende komponenter.

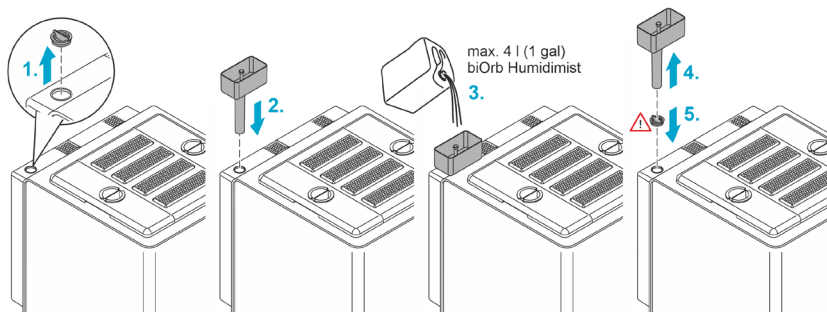

8080334

Sådan gør du:

1. Fjern dækslet fra væskeresservoirets påfyldningsåbning.
 2. Sæt tragten ind i påfyldningsåbningen.
 3. Hæld biOrb Humidmist (→ Tilbehør) i tragten. En svømmer viser, når væskeresservoiret er fyldt (første gang ca. 4 liter (1 gal)).
 4. Fjern tragten fra påfyldningsåbningen.
 5. Luk påfyldningsåbningen med dækslet.
 6. Bekræft påfyldningen i "OASE Control"-appen eller ved at trykke tasten på apparatet.
- ✓ Regn- og tåge-funktionerne virker nu igen.

Tilkobling af apparatet

Tænd for apparatet: Sæt apparatets netstik i stikkontakten. Apparatet tænder med det samme.

Sluk for apparatet: Træk apparatets netstik ud.

Sådan gør du:

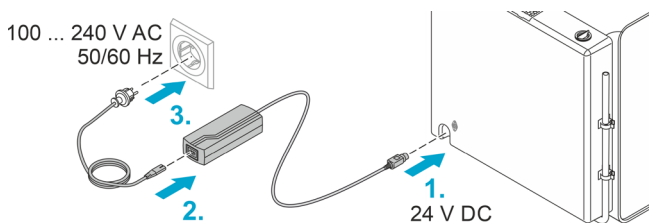

8080332

DA

Tilslutning af apparatet til smartphone/tablet

Sådan gør du:

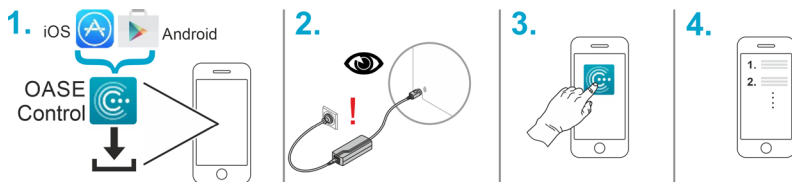

8080333

Rengøring og vedligeholdelse

BEMÆRK

Brug ikke aggressive rengøringsmidler eller kemiske opløsningsmidler. Sådanne midler kan beskadige huset, forringe enhedens funktion, og skade dyr, planter og miljøet.

- ▶ Rengør apparatet med rent vand og en ren, blød klud.
- ▶ Til yderfladerne anbefaler vi højglanspolituren fra biOrb (artikelnummer 46033).

Aftap væske

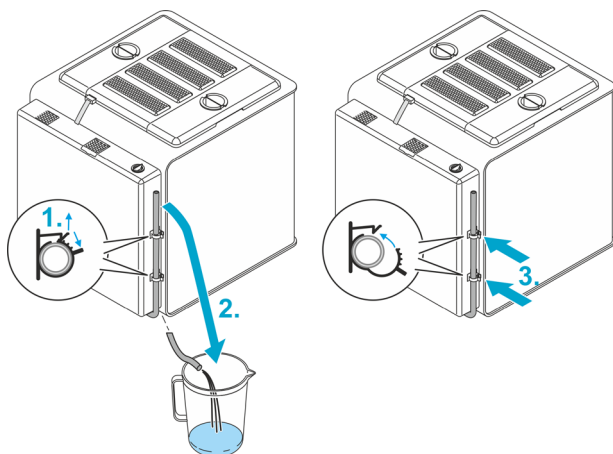

BOB0335

Sådan gør du:

1. Åbn de to slangeklemmer.
2. Læg enden af aftapningsslangen i en opsamlingsbeholder; beholderen skal være placeret under apparatets niveau.
3. Når væsken er tappet af, sæt igen slangen fast i klemmerne, og luk dem.

Udskift luftfilteret

Udskift bagsidefilteret

- Udskiftningsinterval hver 3. måned
- biOrb EARTH Bagside-filtersæt, art.-nr. 77491

Sådan gør du:

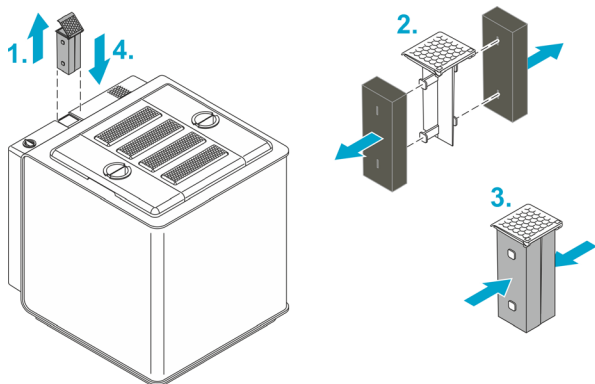

DA

8080337

Udskift vingefiltrene

Udskift filterene i de to afdækninger i siden (vinger).

- Udskiftningsinterval hver 6. måned
- biOrb EARTH Vinge-filtersæt, art.-nr. 77490

Sådan gør du:

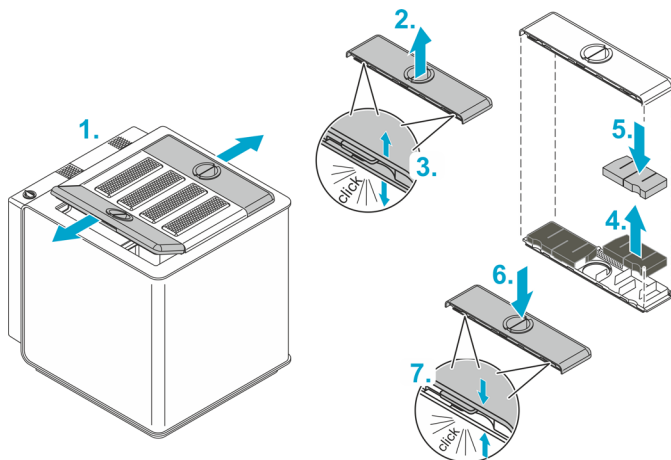

8080338

Reparation

Udskiftning af bagsidedelen

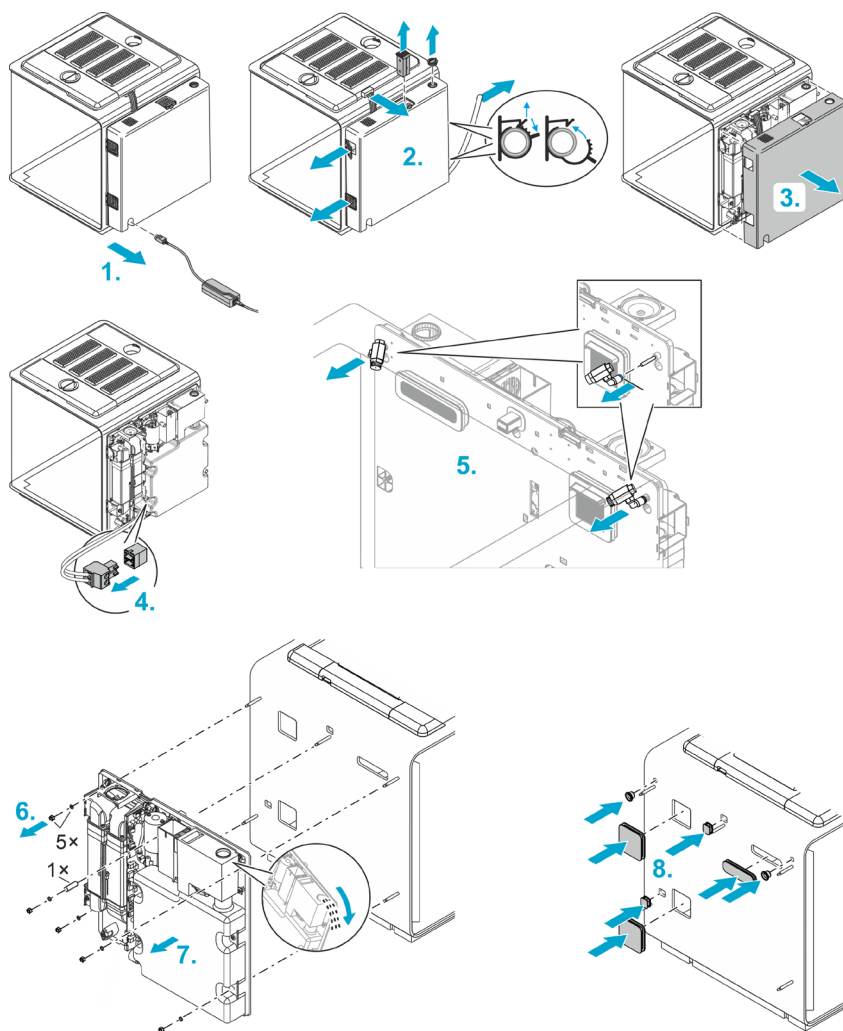

8080339

Sådan gør du:

1. Træk netstikket.
 2. Fjern ...
 - lyskildestikket,
 - påfyldningsåbningens dæksel,
 - bagsidefilteret,
 - gitrene på indblæsnings- og returluftåbningen,
 - udløbsslangen.
 3. Træk bagsidehuset af.
 4. Træk varmeledningens stik.
 5. Fjern de to regndyser. For at gøre det skyd den sorte ring på holderen hen mod dysen, og træk samtidig dysen fremad.
 6. Fjern 5 møtrikker inkl. spændeskive samt afstandshylster.
 7. Træk forsigtigt og med en jævn bevægelse bagsidedelen af.
Bemærk: Hvis der er væske i væskeresservoiret, ryst det forsigtigt hen over påfyldningsåbningen, så der ikke kommer vand ind i det elektroniske system.
 8. Sæt de medfølgende gummipropper i de 7 åbninger, der er opstået ved at bagsiden er taget af. Det forhindrer, at dyr fra terrariet kan flygte gennem åbningerne.
 9. Montér en ny bagside, og saml apparatet i omvendt rækkefølge.
- ❗ Når du sætter bagsidens hus på igen, vær da opmærksom på, at du ikke knækker eller maser nogen ledninger.

Udskift lyskilderne

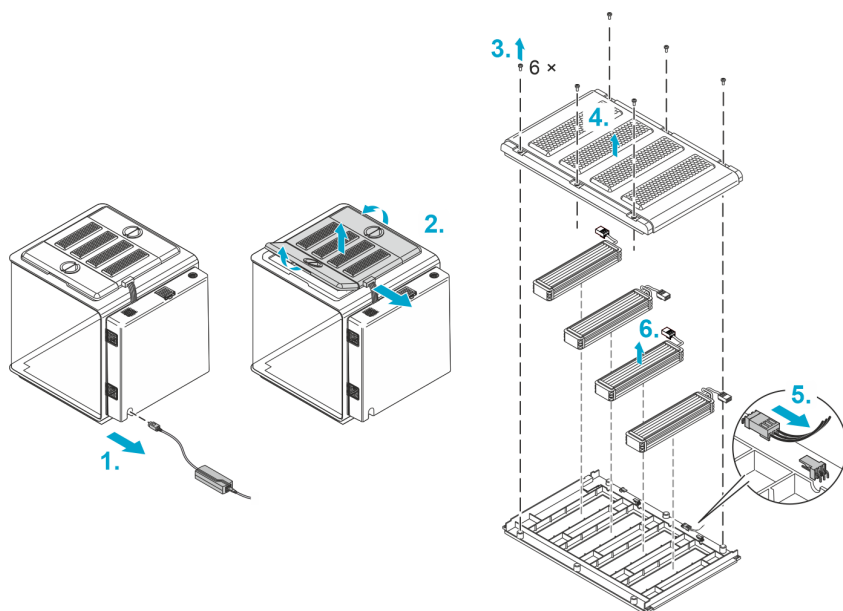

Sådan gør du:

1. Træk netstikket.
2. Træk lyskildestikket, og fjern alle afdækninger.
3. Løsn de 6 skruer på den mellemste afdækning.
4. Løft afdækningens øverste skål af.
5. Træk stikket på den lyskilde, der skal afmonteres.
6. Tag lyskilden ud af afdækningen.
7. Sæt en ny lyskilde i, tilslut den, og saml apparat i omvendt rækkefølge.

8080330

Træk varmeledningen på ny, eller udskift den

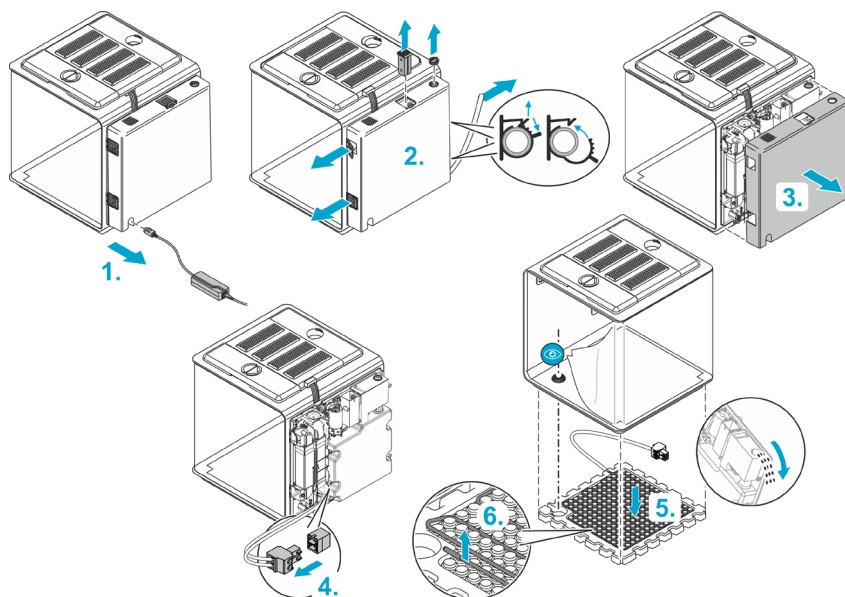

Sådan gør du:

1. Træk netstikket.
2. Fjern ...
 - påfyldningsåbningens dæksel,
 - bagsidefilteret,
 - gitrene på indblæsnings- og returluftåbningen,
 - udløbsslangen.
3. Træk bagsidehuset af.
4. Træk varmeledningens stik.

Vi anbefaler, at man er to personer om at gennemføre følgende trin:

5. Tip apparatet let fremad, og fjern flamingounderlaget.

Bemærk: Hvis der er væske i væskereservoiret, må apparatet – afhængigt af væskenniveauet – ikke tippes eller kun tippes en smule (maks. 45 °), da væske i modsat fald kan løbe ud og eventuelt ødelægge elektronikken.

Hvis det er nødvendigt, ryst forsigtigt væskereservoiret hen over påfyldningsåbningen, så der ikke kommer vand ind i det elektroniske system.

6. Fjern varmeledningen fra flamingounderlaget, og træk en nyt.
7. Saml apparatet i omvendt rækkefølge.
 - Når flamingounderlaget sættes i igen, vær opmærksom på, at det lægges, så udløbet er placeret ved hullet i underlaget.
 - Når du sætter bagsiden på igen, vær da opmærksom på, at du ikke knækker eller maser nogen ledninger.

8080328

DA

Fejlafhjælpning

Fejlmeldinger

Appen udsender følgende beskeder, enten som push-besked til din smartphone eller som e-mail:

Meddelelse	Afhjælpning
Væskereservoir tomt	Efterfyld væske (→ Fyldning af væskereservoir).
24 timer ingen vand	Efterfyld væske (→ Fyldning af væskereservoir), eller kontrollér vandkredsløbet.
Temperatur for høj/for lav	<ul style="list-style-type: none">• Kontrollér temperaturen med appen, og indstil den eventuelt på ny.• Sluk eventuelt for bundvarmen, og/eller skru ned for omgivelsestemperaturen. <p>På grund af luftstrømmen afviger den målte temperatur på forskellige steder i biOrb EARTH fra de i appen viste sensortemperaturer. Den målte temperatur på forskellige steder i biOrb EARTH kan være fra +40 °C (104 °F) og til 2,5 °C (36,5 °F) under omgivelsestemperaturen.</p>
Luftfugtighed for høj/for lav	Kontrollér luftfugtigheden og/eller regntiden med appen, og indstil eventuelt på ny. Hvis der er store mængder væske i bunden, kan væsken fjernes ved hjælp af aftapningsslangen. (→ Aftap væske)

Tekniske data

Netdel

Primær	Spænding	AC V	100 ... 240
	Netfrekvens	Hz	50/60
	Ledningslængde	m	1,5
ft		4,9	
Sekundær	Spænding	DC V	24
	Maks. effekt	W	180
	Ledningslængde	m	1,5
ft		4,9	
Beskyttelsesklasse			II

biOrb EARTH, generel

Strømforsyning	Spænding	DC V	24
	Ydelse, maks.	W	105
Lyde (i en afstand på 80 cm)	Standard	dB	37 ... 42
	Stille modus	dB	34 ... 37
Beskyttelsesklasse			III
Omgivelsestemp.område	°C		15 ... 35
	°F		59 ... 95
Dimensioner (L x B x H)	cm		571 x 500 x 567
	"		225 x 197 x 223
Vægt	kg		19,1
	lbs		42,1

biOrb EARTHWifi

Protokol			IEEE 802.11b/g/n
Frekvensbånd		GHz	2,4
Maks. transmissionskapacitet		dBm	20
Sikkerhed			WEP, WPA 2, WPA 3
DHCP			Automatisk
Maks. rækkevidde	m		80
	ft		262

DA

biOrb EARTH, klima

Luftcirkulation	Funktionselementer	Ventilatorer
Lufttemperatur (Oplysningerne refererer til målbare værdier i biOrb EARTH ved en omgivelsestemperatur på +25 °C (+77 °F). På grund af luftcirkulationen adskiller de sig med op til 10 °C (50 °F) fra sensorværdierne.)	Funktionselement	Peltier-element
	Opvarmning (maks. temp.)	°C +40
		°F +104
	Nedkøling (min. temp.)	°C 2,5 under omgivelsestemperatur
	°F 36,5	
	Temperaturdiff., maks.	°C 10
		°F 50
Bundtemperatur	Funktionselement	Elektrisk varmeledning
	Opvarmning (maks. temp.) (Ved drift uden kapillar- og skumplastmåtte.)	°C 35
		°F 95
Fugtighed	Funktionselementer	Ultralyds-tågeenhed, regnpumpe/-dyse
	Væskereservoir	l 4
		gal 1

biOrb EARTH, lyskilder

Sollys LED	Lysfarve	K	3200 ... 7300
	Lysstrøm, samlet	lm	650
	Energiklasse		G
Rød/grøn/blå & infrarød	Lysstrøm, samlet	lm	56
UV-lys	Bølgelængde	nm	318 (UV-B)
	UV-B-effekt i en afstand på 0/5/10/15/20/25/30 cm	μW/cm ²	1940/310/119/60/35/23/15
	UV-indeks i en afstand på 0/5/10/15/20/25/30 cm		64/9/4/2/1/0,7/0,5

Bortskaffelse

BEMÆRK

Dette apparat må ikke bortskaffes som husholdningsaffald.

- Bortskaf apparatet på genbrugssteder, der er beregnet til det.
- Ved spørgsmål kontakt din lokale genbrugsstation. Der kan du få oplysninger om den korrekte bortskaffelse af apparatet.
- Gør apparatet ubrugeligt ved at skære kablet af.

Garanti

For dette OASE-produkt som du har erhvervet, påtager OASE GmbH sig en garanti med en løbetid på **24 måneder** i henhold til de nedenfor anførte betingelser. Garantien gælder parallelt med Sælgers lovmæssige garantiforpligtelser, som ikke berøres heraf. Den berøres ikke af ufravigelige lovmæssige ansvarsforskrifter, som for eksempel i henhold til produktansvarsloven, i tilfælde af forsæt og grov uagtsomhed eller vedrørende skader på liv, lemme eller helbred forårsaget af OASE GmbH eller dette selskabs medhjælpere.

Garantiperiodens varighed

Garantiens løbetid begynder på datoen for det første køb af OASE-produktet hos OASE-forhandleren. Garantien løbetid bliver hverken forlænget eller fornyet ved at krav gøres gældende i forbindelse med garantien, eller ved videresalg af OASE-produktet.

Garantiydelse

OASE GmbH yder garanti for OASE-produktets fejlfrie funktionsevne og anvendelighed til formålet. Afgørende herfor er videnskabens og teknikkens stand på fremstillingstidspunktet. OASE-produktet skal allerede på dette tidspunkt have udvist den fejl som har forårsaget skaden.

I garantitilfælde forbeholder OASE GmbH sig retten til uden beregning at reparere OASE-produktet eller uden beregning at levere reservedele til OASE-produktet eller et erstatningsprodukt. I fald den pågældende type OASE-produkt ikke længere produceres, forbeholder OASE GmbH sig retten til efter eget valg at levere et erstatningsprodukt fra OASE-sortimentet som er så tæt på den reklamerede produkttype som muligt.

Garantien gælder kun for skader på selve det købte OASE-produkt. Godtgørelse af udgifter til montering og demontering og kontrol, erstatningskrav i forbindelse med skader som ikke er forekommet på selve den købte artikel, samt krav i forbindelse med mistet indtjening eller i forbindelse med manglende anvendelighed samt yderligere krav i forbindelse med skader eller tab, uanset af hvilken art, der måtte være forårsaget af OASE-produktet eller dets anvendelse, er udelukket fra garantien.

Udelukkelse af garantien

Udelukket fra garantien er skader der er opstået som følge af

- mekaniske beskadigelser som følge af uheld, fald eller
- force majeure eller naturkatastrofer, navnlig men ikke udelukkende ved oversvømmelse, brand eller frostskafer,
- uagtsom eller bevidst ødelæggelse (for eksempel ved afskæring af stikket eller afkortning af lysnetkablet) eller
- misbrug, forkert eller ikke-tilsigtet anvendelse, monterings- eller betjeningsfejl eller manglende pleje (for eksempel anvendelse af uegnede pudsemidler, unldadt vedligeholdelse, kalkaflejring), overbelastning eller manglende overholdelse af brugerhenvisningerne/brugsanvisningen, og skader som
- forværres ved brugerens eget forsøg på reparation, samt skader på
- sliddele som for eksempel lyskilder og rotor,er,
- skrøbelige dele som for eksempel glas og pærer og
- forbrugsmaterialer som for eksempel batterier eller filtersvampe.

Vedrørende korrekt anvendelse henviser OASE GmbH til brugsanvisningen, som er en bestanddel af nærværende garanti.

Fremsættelse af krav

Garantikrav kan inden for garantiperioden kun fremsættes over for OASE GmbH, Tecklenburger Straße 161, 48477 Hörstel, Tyskland. For at gøre dette skal den der fremsætter kravet, for egen regning og risiko sende det reklamerede produkt eller delprodukt til OASE GmbH sammen med en kopi af det originale købsbevis fra OASE-forhandleren, nærværende garantibevis samt skriftlig angivelse af den reklamerede fejl.

Generelle bestemmelser

For nærværende garanti gælder tysk ret under udelukkelse af De forenede Nationers konvention om aftaler om internationale køb (CISG).

Original veiledning. Anvisningen er en bestanddel av apparatet og må alltid følge med ved videreformidling av apparatet.

ADVARSEL

- ▶ Dette apparatet kan brukes av barn som er 8 år eller eldre, samt av personer med reduserte fysiske, sensoriske eller mentale begrensninger, eller som mangler erfaring og kunnskap, hvis de er under oppsikt eller har fått opplæring i riktig bruk av apparatet, og forstår farene forbundet med å bruke dette. Barn må ikke leke med apparatet. Rengjøring eller brukervedlikehold må ikke utføres av barn uten at de er under oppsikt.
-

NO

Innholdsfortegnelse

Sikkerhetsanvisninger	198
Tilsiktet bruk	198
Produktbeskrivelse	199
Innretting	205
Igangsetting.....	208
Rengjøring og vedlikehold	210
Reparasjon	212
Utbedrefeil	216
Tekniske data.....	217
Kassering.....	218
Garanti.....	219

Sikkerhetsanvisninger

Oppstilling

- Beskytt apparatet mot direkte sollys.
- Ventilasjonsåpningene til apparatet skal ikke dekkes til.
- Det må være tilstrekkelig plass for tilgang til apparatet.

Elektrisk tilkobling

- Apparatet skal bare kobles til dersom apparatets og strømforsyningens elektriske spesifikasjoner stemmer overens.
- Bruk kun strømadapteren som er med i leveringsomfanget.
- Apparatet må bare kobles til en forskriftsmessig installert stikkontakt.
- Åpne stikkontakter og bokser må beskyttes mot fuktighet.

Sikker drift

- Ikke bruk apparatet når elektriske ledninger eller hus er skadet.
- Legg ledningene slik at de er beskyttet mot skader, og slik at ingen kan snuble over dem.
- Hvis det oppstår problemer, ber vi deg ta kontakt med autorisert kundeservice eller OASE.

Tilsiktet bruk

Bruk produktet som er beskrevet i denne anvisningen utelukkende på følgende måte:

- som et kunstig habitat for planter og dyr i samsvar med dyrevern, særlig dyrevelferd.
- Kun for innendørs bruk.
- Med overholdelse av de tekniske dataene. (→ Tekniske data)

Produktbeskrivelse

biOrb EARTH er et terrarium – et kunstig livsrom for planter og mikroorganismer – som diverse klimasoner kan justeres etter.

Solen har størst innvirkning på vårt klima. Den varmer opp luften og bakken. På grunn av termikken som da oppstår vil luften komme i bevegelse, det oppstår vind. Når vann fordampes ved varme temperaturer oppstår det regnskyer. Når luften blir avkjølt i regnskyer vil det regne.

Denne vekselvirkningen gjenskapes av biOrb EARTH gjennom det intelligente samspillet mellom luft, fuktighet samt temperaturen i luften og på bakken.

biOrb EARTH blir betjent, konfigurert og overvåket av en smarttelefon eller et nettbrett med åpen "OASE Control" for iOS eller Android.

Dersom temperaturen eller luftfuktigheten i biOrb EARTH ligger utenfor det forhåndsdefinerte området, kan du få meldinger om dette – enten som pushvarsel på din smarttelefon eller ditt nettbrett, eller som e-post.

Lys

Strålingsspekteret som solen sender ut, og som er uunnværlig for livet på jorden, strekker seg fra vitamindannende ultrafiolett (UV) til varmende infrarødt (IR). Innimellom finner man spekteret med synlig lys. Dette strålingsspekteret reproducerer hos biOrb EARTH de følgende lampene:

biOrb EARTH Sollys-LED: Denne lampen sender ut synlig lys med økt blåfarge. Tre ekstra lysdioder sender ut ulike lysfarger og muliggjør en belysning som er tilpasset planter og dyr.

biOrb EARTH RGB & infrarødt: Med RGB-andelen hos lampen kan lyset gis en fargetone, f.eks. for å simulere en solnedgang. Dessuten sender lampen ut infrarød stråling.

biOrb EARTH UV-lys: Denne lampen reproducerer UV-A/B-strålingen i naturen. UV-A stimulerer pigmenteringen, UV-B sørger for sunn beinvekst. Dersom dyrene dine ikke tåler noen direkte UV-stråling, tar du hensyn til det ved utformingen av biOrb EARTH og posisjonering av UV-lampen.

Fuktighet

Luftfuktigheten reguleres gjennom en ultralydbasert tåkeenheter. Dessuten kan to av dysene simulere regn.

Luft- og bakketemperatur

Ved å blande friskluft med oppvarmet eller avkjølt luft, oppstår det et klima med ønskede temperaturforskjeller i biOrb EARTH, på lignende vis som i naturen.

På bakken sørger en varmekabel for ønsket substrattemperatur.

Den følgende illustrasjonen viser mulige luftstrømninger i biOrb EARTH og hvordan disse påvirker temperaturene:

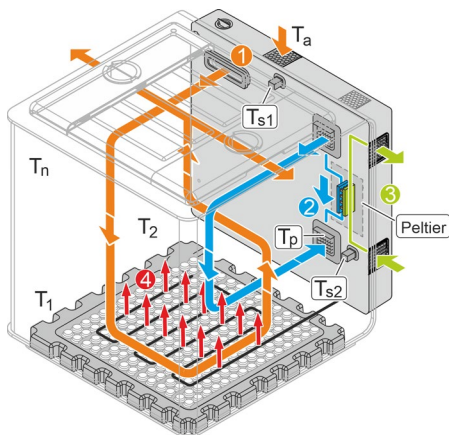

8080343

① **Friskluft**
biOrb EARTH tilføres permanent luft fra sine omgivelser via tåkeutgangen, og via sidedekslene (vingene) føres denne ut igjen. For at ingen skadestoffer (partikler, lukt etc.) fra omgivelsene skal kunne havne i biOrb EARTH blir tilluften ført gjennom et aktivkullfilter i den bakre delen. For at ingen lukt skal kunne tre ut av biOrb EARTH blir fraluften filtrert inn i sidedekslene via aktivkullfilter.

② **Omluft (oppvarmet eller avkjølt)**
Via appen "OASE Control" kan man koble inn en omluftssirkulasjon, som kan varmes opp eller avkjøles gjennom et Peltier-element – avhengig av spesifikasjonene via appen.

③ **Til- og fraluft for Peltier-elementet**

④ **Gulvvarme**
Elektrisk gulvvarme kan slås på eller av via appen. Innkoblet vil den ikke bare varme bakken, men også sørge for en oppadstigende luftstrøm på grunn av termikken.

T_a	Omgivelsestemperatur
T_p	Temperaturen som opprettes gjennom Peltier-elementet. Kjøleeffekten til Peltier-elementet avhenger av omgivelsestemperaturen til biOrb EARTH.
T_{s1}, T_{s2}	Sensorverdier. Temperaturene som måles av sensorene vises i appen "OASE Control".
T_1, T_2, \dots, T_n	Faktisk temperatur på ulike steder i biOrb EARTH. Som følge av luftstrømmene avviker den faktiske temperaturen på ulike steder i biOrb EARTH fra sensortemperaturene som vises i appen. De faktiske temperaturen på ulike steder i biOrb EARTH kan utgjøre fra maksimalt +40 °C (104 °F) til 2,5 °C (36,5 °F) under omgivelsestemperaturen.

Oversikt over funksjonselementer

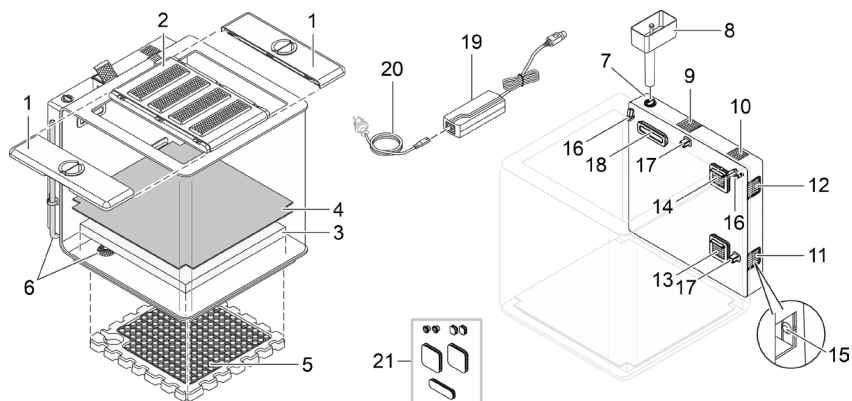

8080324

- | | |
|----|---|
| 1 | Sidedecksel (vinge) med føringsåpning og karbonfilter (avtrekksluft) |
| 2 | Middels deksel med 4 lamper <ul style="list-style-type: none"> Lampene slås av når dekselet fjernes og vippes. Lampene dimmes opp og ned når biOrb EARTH er uten vann i 48 timer. |
| 3 | Skummatte <ul style="list-style-type: none"> Lagrer fuktighet fra regn eller tåke og replikerer dermed jordfuktighet. |
| 4 | Kapillærmatte <ul style="list-style-type: none"> Transporterer fuktigheten fra skummatte i underlaget med plantens røtter. Forhindrer at røtter kommer inn i skummatte. |
| 5 | Isoporgulv med varmekabel (gulvvarme) |
| 6 | Avløp med tappeslange <ul style="list-style-type: none"> For tømning av vann fra apparatet. |
| 7 | Påfyllingsåpning væskebeholder for regn og tåke <ul style="list-style-type: none"> Som regn- og tåkevæske anbefaler vi biOrb Humidimist (→ Tilbehør). Husholdningsvann må ikke helles i her fordi kalket angriper akrylglasset. |
| 8 | Trakt for påfylling av væskebeholderen |
| 9 | Karbonfilter i den bakre delen (friskluft) |
| 10 | Høytaler |
| 11 | Avtrekksluft Peltier-element |
| 12 | Tilluft Peltier-element |
| 13 | Innløpsåpning av sirkulasjonsluften som blir avkjølt eller oppvarmet av Peltier-elementet |
| 14 | Avtrekksåpning av sirkulasjonsluften |
| 15 | Tast med LED. <ul style="list-style-type: none"> Funksjoner (se påfølgende avsnitt). For å betjene tasten, fjern gitteret fra luftåpningen (11). |
| 16 | Regndyse |
| 17 | Temperatur- og fuktighetssensor <ul style="list-style-type: none"> Appen "OASE Control" viser de faktiske verdiene til sensorene. På grunn av luftsirkulasjonen kan avvikende verdier bli målt på andre punkter. |

NO

18	Tåkeuttak og inntak for frisk luft
19	Nettdel
20	Strømkabel med landsspesifikk strømplugg
21	Gummitopp <ul style="list-style-type: none"> • For tetting av husåpninger når bakkdelen med elektronikken er fjernet.

Driftstilstander som varsles av LED (15)

Tilstand LED	Beskrivelse	
Grønn	Permanent lys	biOrb EARTH er i drift og har en nettverksforbindelse.
	Blinker	biOrb EARTH er i drift og søker etter en nettverksforbindelse.
Rød	Permanent lys	biOrb EARTH starter (oppstart-fase) eller blir tilbakestilt.
	Blinker	Foreligger en feil; eventuelt ... <ul style="list-style-type: none"> • Dekselet ligger ikke på. • Ikke nådd måltemperatur eller målfuktighet.
Blå	Permanent lys	biOrb EARTH er i leveringstilstand og venter på en konfigurasjon via appen "OASE Control".
	Blinker	Væskebeholder tom (→ Fyll væskebeholderen).
Av		biOrb EARTH er slått av.

Taste-funksjoner (15)

Betjening	Beskrivelse
Trykk kort	Tilbakestille "Væskebeholder tom"-melding. (LED-en slutter å blinke blått.)
Hold trykket 5 sekunder.	Tilbakestille nettverksforbindelsen. På slutten lyder en signaltone.
Hold trykket 15 sekunder.	biOrb EARTH og tilbakestille appen på fabrikkinnstillingen. Deretter lyder tre signaltoner.

Tilgang til apparatet

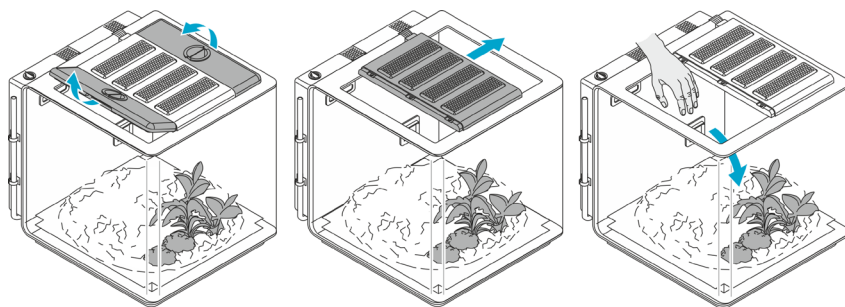

80B0326

Tilbehør

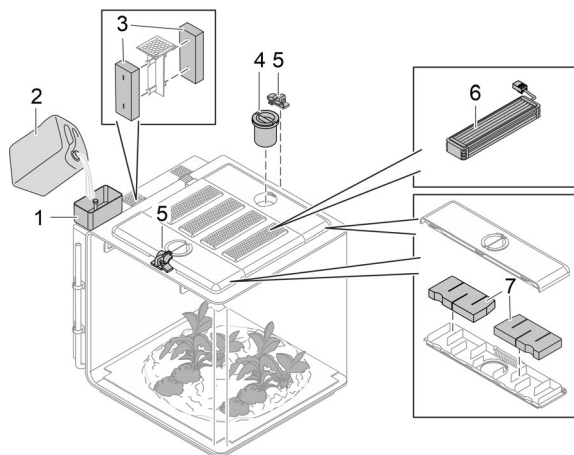

8080325

NO

- 1 biOrb EARTH funnel
For påfylling av væskebeholderen
• Artikkelnummer 77495

 - 2 biOrb Humidimist
Spesialvann for regn- og tåkefunksjonen. Den inneholder den nødvendige mengden elektrolytter for å forhindre forkalkning av vinduene og vannførende komponenter.
• 4 x 500-ml-flaske (4 x 0,13 gal): Artikkelnummer 46155
• 1 x 5-l-dunk (1 x 1,3 gal): Artikkelnummer 46156

 - 3 biOrb EARTH carbon filter back
• Artikkelnummer 77491

 - 4 biOrb EARTH feeder
For komfortabel forsyning av fôr til beboerne.
• Artikkelnummer 77492

 - 5 biOrb EARTH lock set
2 forriglinger med hengelås for å sikre sidedeksler inkludert foråpninger.
• Artikkelnummer 77493

 - 6 Lampe
• biOrb EARTH Sunlight LED Kit: Artikkelnummer 77487
• biOrb EARTH RGB & Infrared Kit: Artikkelnummer 77488
• biOrb EARTH UV-light Kit: Artikkelnummer 77489

 - 7 biOrb EARTH vinge-filtersett
• Artikkelnummer 77490
- i** Via www.oase.com kan du anskaffe en rekke ulike dekorasjoner og substrater, for å kunne skape et naturlig leverom for dyrene dine.

Symboler på apparatet



Apparatet tilsvarende beskyttelsesklasse II og er beskyttet av en dobbel og forsterket isolasjon.



Apparatet tilsvarende beskyttelsesklasse III. Apparatet må kun brukes med ekstra lav spenning.



Apparatet skal bare brukes i hjemmet eller i tørre omgivelser.



Ikke kast apparatet med vanlig husholdningsavfall.



Les bruksanvisningen.

Innretting

Slik går du frem:

1. Endre gulvvarme ved behov (→ Ombygging av gulvvarme).
2. Endre belysning ved behov (→ Ombygging av belysning).
3. biOrb EARTH oppstilling (→ Montering av apparatet).
4. biOrb EARTH utrustning (→ Utstyr apparatet).

Ombygging av gulvvarme

Gulvvarmen kan ved behov tilpasses behovene til beboerne.

Moderat, tropisk klima

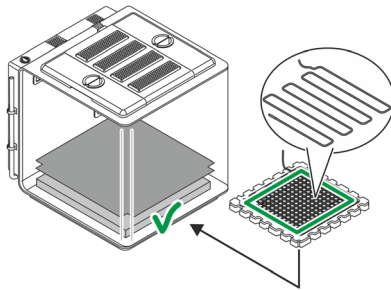

Standard (installasjon på fabrikken)

Ørkenlignende klima

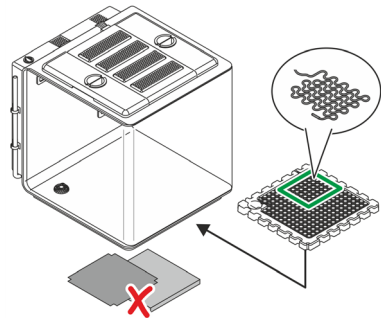

Variant

BOB0327

- I et moderat eller tropisk klima finnes det planter som trenger jordfuktighet. Derfor er kapillærmatten og skumstoffmatten lagt inn.
- Varmekabelen vil varme opp hele bakken.
- I en ørken finnes det ingen jordfuktighet. Derfor er kapillærmatten og skumstoffmatten ikke lagt inn.
- Vi anbefaler å dekke til utløpsåpningen, f.eks. med en avkuttet del av skumstoffmatten, slik at den er beskyttet mot blokkeringer.
- Varmekabelen vil kun varme opp et avgrenset område av bakken. Normalt området hvor ørkenbeboerne hviler.

Slik går du frem:

(→ Legg varmekabelen på ny eller skift den ut)

NO

Ombygging av belysning

For å etterligne forholdene i naturen mest mulig autentisk er biOrb EARTH utstyrt med ulike lamper, som kan kombineres og plasseres individuelt.

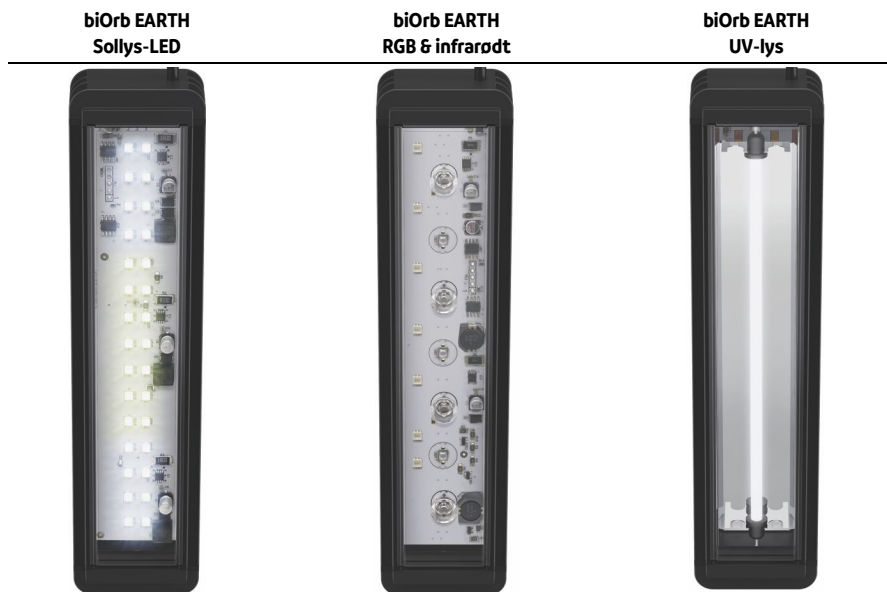

BOB0345

Denne lampen stråler ut sollig-nende lys.

Denne lampen utfyller sollyset med infrarød stråling.

Denne lampen reproducerer UV-A/B-strålingen i naturen.

Vi anbefaler følgende rekkefølge (fabrikkinstallasjon, bakfra og forover):

1. Sollys-LED
2. RGB & infrarødt
3. UV-lys
4. Sollys-LED

MERK

Apparatet må kun settes i drift når det er utstyrt med 4 lamper. Ellers vil åpningen i huset som da oppstår sette ut av kraft ventilasjonskonseptet, som er påkrevd for å opprettholde jevne temperaturer og fuktighet.

Slik går du frem:

(→ Skift lamper)

Montering av apparatet

Plasser biOrb EARTH på en tilstrekkelig stor og tilstrekkelig stabil overflate; for eksempel på et bord eller et skap.

MERK

- ▶ Beskytt apparatet mot direkte sollys.
- ▶ Det må være en stikkontakt i umiddelbar nærhet.
- ▶ Lufteåpningene til apparatet skal ikke dekkes til.
- ▶ Veldig varm luft kan slippe ut fra lufteåpningene på siden, som f. eks. kan skade planter eller andre varmeømfintlige materialer. Sørg for tilstrekkelig plass.
- ▶ Det må være tilstrekkelig plass for tilgang til apparatet.

Utstyr apparatet

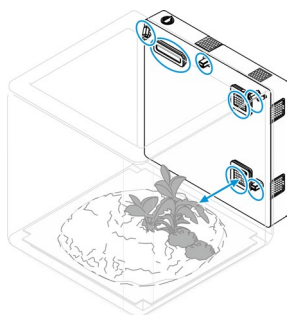

BOB0331

Lag tilgang til apparatet og utstyr biOrb EARTH tilsvarende dine ønsker. (→ Tilgang til apparatet)
Det finnes et mangfold av dekorasjoner og planter i OASE-faghandelen eller på www.oase.com.

MERK

- ▶ Ventilasjonsgitter, regndyser og sensorer skal ikke dekkes til av utstyret. (→ Oversikt over funksjonselementer)
- ▶ For naturtro regn må regndysene justeres slik at hele rommet vånes.

Igangsetting

Slik går du frem:

1. Fyll væskebeholderen (→ Fyll væskebeholderen)
2. Slå på apparat (→ Slå på apparatet).
3. Installer "OASE Control"-appen (→ Forbind apparatet med smarttelefon/nettbrett).
4. Opprett en OASE-konto via appen, dersom det ikke allerede er gjort.
5. Konfigurer biOrb EARTH via appen.

Fyll væskebeholderen

Væskebeholderen må være tilstrekkelig fylt for tåke- og regnfunksjonen. Ved for lavt væskeniivå blir regn- og tåkefunksjonen slått av.

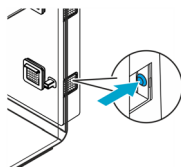
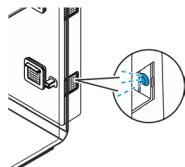

App
„OASE Control“

8080334

En LED som blinker blått varsler om manglende væske.

Etter at væskebeholderen er fylt, trykk tasten, for å kvittere meldingen.

Væskemangel blir også varslet via "OASE Control"-appen og kan kvitteres der.

MERK

Vi anbefaler at væskebeholderen utelukkende fylles med "biOrb Humidimist" (→ Tilbehør). Den forhindrer forkalkning av vinduene og vannførende komponenter.

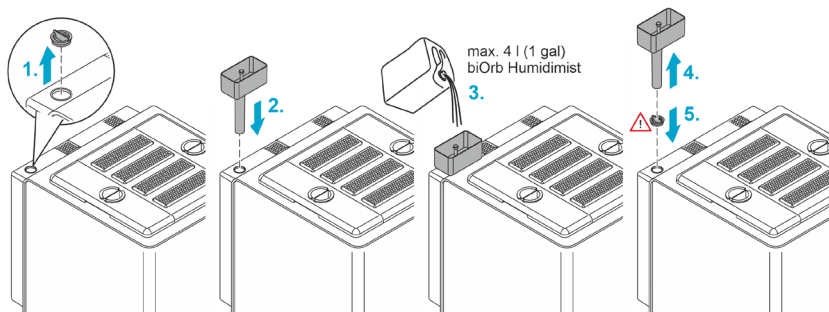

8080334

Slik går du frem:

1. Trekk av dekslet til væskebeholder-påfyllingsåpningen.
 2. Sett trakten på påfyllingsåpningen.
 3. Hell biOrb Humidimist (→ Tilbehør) i trakten. Flottøren viser når væskebeholderen er fylt (ved første påfylling ca. 4 liter (1 gal)).
 4. Ta trakten ut av påfyllingsåpningen.
 5. Lukk påfyllingsåpningen med dekslet.
 6. Bekreft påfyllingen i "OASE Control"-appen eller via knappen på apparatet.
- ✓ Regn- og tåkefunksjonene er igjen tilgjengelige i fullt omfang.

Slå på apparatet

Slå på apparatet: Plugg strømadapterens nettstøpsel inn i stikkkontakten. Apparatet slås på.

Slå av apparatet: Trekk ut strømadapterens nettstøpsel.

Slik går du frem:

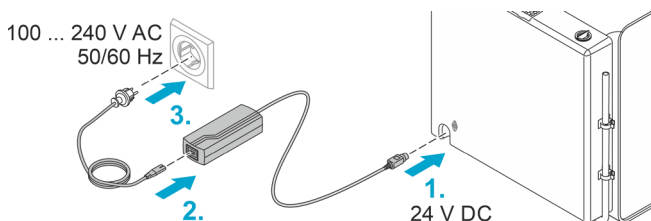

NO

8080332

Forbind apparatet med smarttelefon/nettbrett

Slik går du frem:

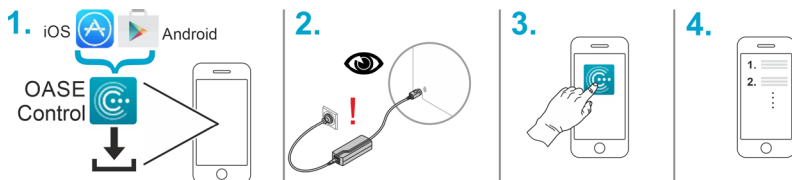

8080333

Rengjøring og vedlikehold

MERK

Ikke bruk noen aggressive rengjøringsmidler eller kjemiske løsemidler. Slike midler kan skade huset, redusere funksjonsevnen til apparatet og skade dyr, planter og miljø.

- ▶ Rengjør apparatet med rent vann og en ren, myk klut.
- ▶ For de ytre flatene anbefaler vi høyglanspolering fra biOrb (artikkelnr. 46033).

Tappe væske

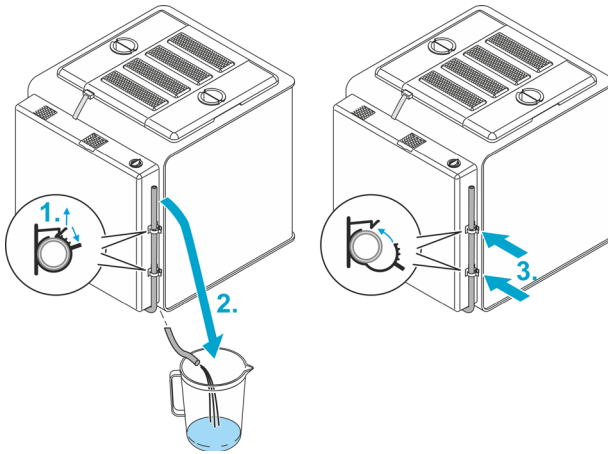

BOB0335

Slik går du frem:

1. Åpne de to slangeklemmene.
2. Før tappeslangen i en oppsamlingsbeholder som befinner seg under apparatet.
3. Etter at væsken er tappet plasserer du slangen i klemmene igjen og lukker de

Skifte luftfilter

Bytt bakfilter

- Utskiftningsintervall hver 3. måned
- biOrb EARTH Bak-filtersett, art.-nr. 77491

Slik går du frem:

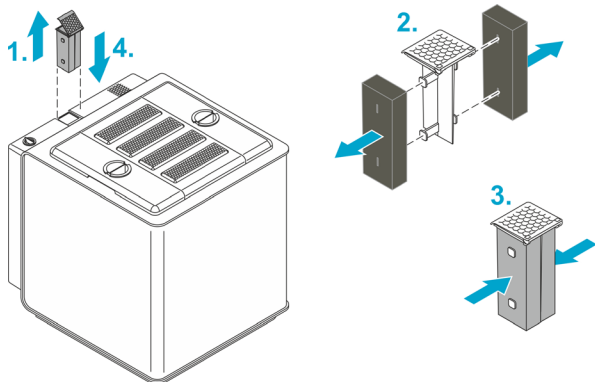

NO

8080337

Bytt vingefilter

Bytt filterne i begge sidedeksler (vinger).

- Utskiftningsintervall hver 6. måned
- biOrb EARTH Vingefiltersett, art.-nr. 77490

Slik går du frem:

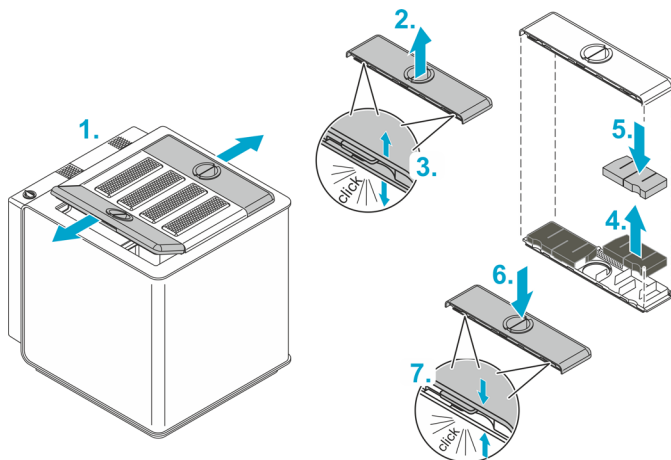

8080338

Reparasjon

Bytte av bakdel

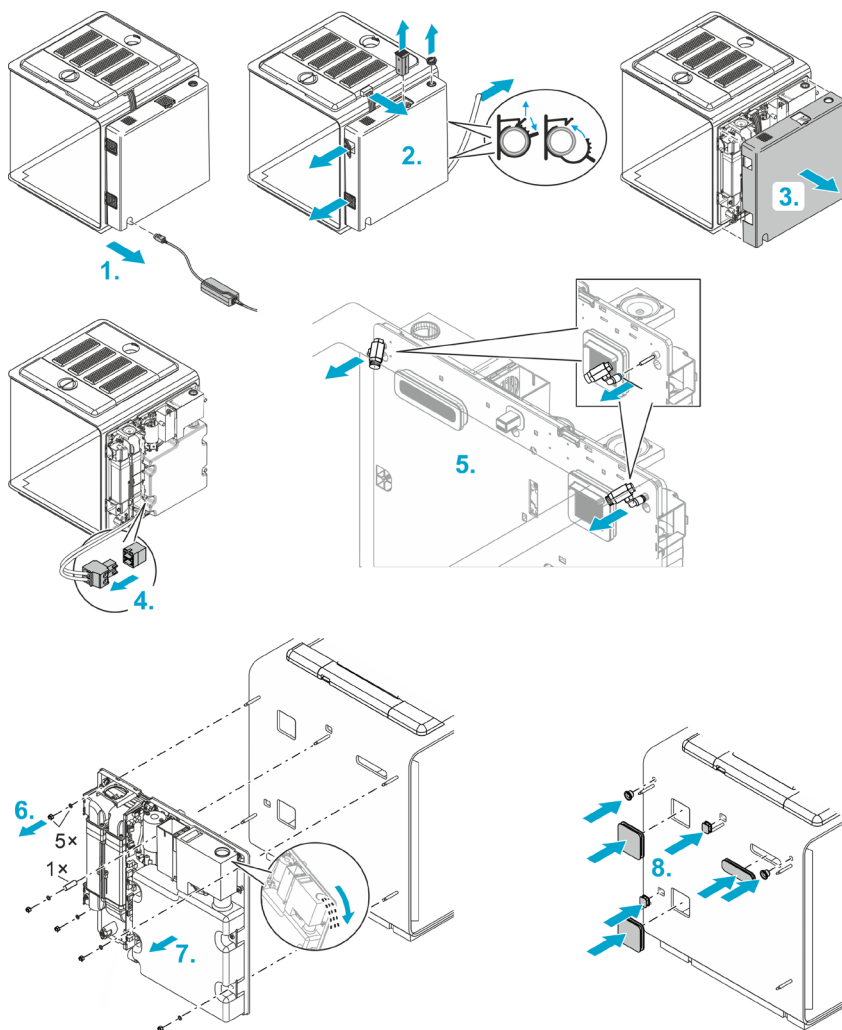

80B0339

Slik går du frem:

1. Trekk ut støpslet.
 2. Ta ut...
 - lampekontaktene,
 - dekslet til påfyllingsåpningen,
 - bakfilteret,
 - gitteret til suge- og utløpsåpningen,
 - avløpsslangen.
 3. Trekk av bakdel-huset.
 4. Trekk ut varmekabelpluggen.
 5. Fjern begge regndysene. Skyv den svarte ringen på dyseholderen i retning av dysen, og trekk samtidig dysen forover.
 6. Fjern de 5 mutrene med underlagsskive, samt en avstandshylse.
 7. Trekk av bakdelen forsiktig og jevnt.
Merk: Dersom det befinner seg væske i væskebeholderen, hell den forsiktig over påfyllingsåpningen slik at intet havner i elektronikken.
 8. Sett gummipluggene fra leveringsomfanget i de 7 åpningene som oppstår når bakdelen tas av. Disse forhindrer at beboerne kan slippe ut gjennom åpningene.
 9. Monter en ny bakdel og monter apparatet igjen i omvendt rekkefølge.
-  Påse ved påsetting av bakdelhuset at ingen kabler blir bøyd eller klemt fast.

Skift lamper

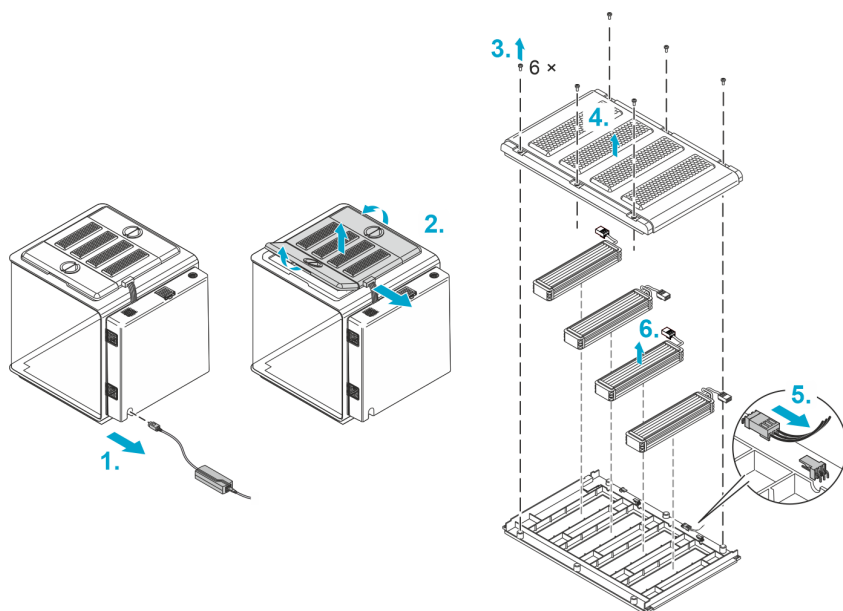

8080330

Slik går du frem:

1. Trekk ut støpslet.
2. Trekk ut lampekontakten og fjern alle deksler.
3. Løsne de 6 skruene på det midterste dekslet.
4. Løft av den øverste skålen til dekslet.
5. Trekk ut støpslet til lampen som du ønsker å demontere.
6. Ta lampen ut av dekslet.
7. Sett inn en ny lampe, koble til denne og monter apparatet igjen i omvendt rekkefølge.

Legg varmekabelen på ny eller skift den ut

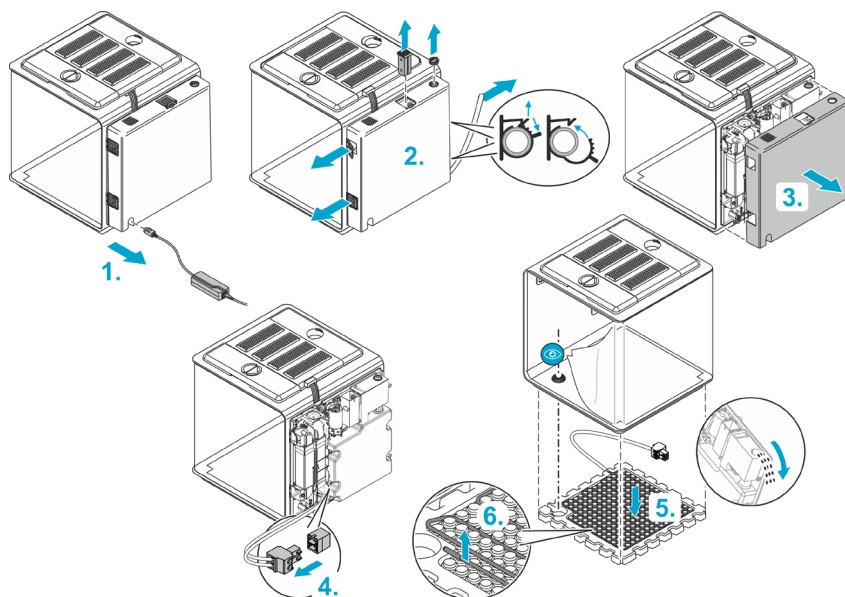

Slik går du frem:

1. Trekk ut støpslet.
2. Ta ut...
 - dekslet til påfyllingsåpningen,
 - bakfilteret,
 - gitteret til suge- og utløpsåpningen,
 - avløpsslangen.
3. Trekk av bakdel-huset.
4. Trekk ut varmekabelpluggen.

Vi anbefaler å utføre følgende trinn med to personer:

5. Vipp apparatet noe forover og ta ut bunnen av styropor.

Merk: Dersom det befinner seg væske i væskebeholderen, må apparatet – avhengig av væsketilstand – ikke eller kun i begrenset grad (maks. 45 °) vippes, ettersom væsken ellers kan lekke ut og ødelegge elektronikken.

Dersom påkrevd helles væsken forsiktig over påfyllingsåpningen, slik at intet havner i elektronikken.

6. Trekk varmekabelen av bunnen av styropor, og legg den på ny.
7. Monter apparatet igjen i omvendt rekkefølge.
 - Når bunnen av styropor settes inn må du påse at den er posisjonert slik at utløpet i utsparringen ligger på bakken.
 - Påse ved påsetting av bakdelen at ingen kabler blir bøyd eller klemt fast.

NO

8080328

Utbedrefeil

Feilmeldinger

Følgende meldinger sendes ut via appen, valgfritt som pushvarsel til din smarttelefonen eller som e-post:

Melding	Utbedring
Tom væskebeholder	Fyll på væske (→ Fyll væskebeholderen).
24 timer uten vann	Fyll på væske (→ Fyll væskebeholderen) hhv. kontroller vannkretsløpet.
For høy/lav temperatur	<ul style="list-style-type: none">• Kontroller temperaturen via appen, hhv. still den inn på ny.• Slå evt. av gulvvarmen og/eller reduser omgivelsestemperaturen. <p>Som følge av luftstrømmene avviker den faktiske temperaturen på ulike steder i biOrb EARTH fra sensortemperaturene som vises i appen. De faktiske temperaturen på ulike steder i biOrb EARTH kan utgjøre fra maksimalt +40 °C (104 F) til 2,5 °C (36,5 F) under omgivelsestemperaturen.</p>
For høy/lav luftfuktighet	Kontroller luftfuktigheten og/eller regntiden via appen, hhv. still den inn på ny. Dersom det er for mye væske i bakken, kan denne dreneres via tappeslangen. (→ Tappe væske)

Tekniske data

Nettdel

Primær	Spenning	AC V	100 ... 240
	Nettfrekvens	HZ	50/60
	Ledningslengde	m	1,5
fot		4,9	
Sekundær	Spenning	DC V	24
	Maks. effekt	W	180
	Ledningslengde	m	1,5
fot		4,9	
Beskyttelsesklasse			II

biOrb EARTH, generelt

Forsyning	Spenning	DC V	24
	Effekt, maks.	W	105
Støy (men avstand på 80 cm)	Standard	db	37 ... 42
	Stille modus	db	34 ... 37
Beskyttelsesklasse			III
Omgivelsestemperaturområde		°C	15 ... 35
		°F	59 ... 95
Mål (L x B x H)		cm	571 x 500 x 567
		tommer	225 x 197 x 223
Vekt		kg	19,1
		lbs	42,1

biOrb EARTH, Wi-Fi

Protokoll			IEEE 802.11b/g/n
Frekvensbånd		GHz	2,4
Maks. sendeeffekt		dBm	20
Sikkerhet			WEP, WPA 2, WPA 3
DHCP			Automatisk
Maks. rekkevidde		m	80
		fot	262

NO

biOrb EARTH, klima

Luftsirkulasjon	Funksjonselementer	Vifter
Lufttemperatur (Informasjonen er basert på målbare verdier i biOrb EARTH ved en omgivelsestemperatur på +25 °C (+77°F). Som følge av luftsirkulasjonen avviker de fra sensorverdiene med opptil 10 °C (50°F).)	Funksjonselement	Peltier-element
	Oppvarming (maks. temp.)	°C +40 °F +104
	Kjøling (min. temp.)	°C 2,5 under omgivelsestemperatur °F 36,5
	Temperaturforskjell, maks.	°C 10 °F 50
Bakketemperatur	Funksjonselement	Elektrisk varmekabel
	Oppvarming (maks. temp.)	°C 35
	(I drift uten kapillær- og skumstoffmatte.)	°F 95
Fuktighet	Funksjonselementer	Ultralyd-tåkeenheter, regnpumpe/-dyser
	Væskebeholder	l 4 gal 1

biOrb EARTH, lamper

Sollys-LED	Lysfarge	K	3200 ... 7300
	Lysstrøm, samlet	lm	650
	Energieffektivitetsklasse		G
RGB & infrarødt	Lysstrøm, samlet	lm	56
UV-lys	Bølgelengde	nm	318 (UV-B)
	UV-B-effekt med avstanden 0/5/10/15/20/25/30 cm	μW/cm ²	1940/310/119/60/35/23/15
	UV-indeks med avstanden 0/5/10/15/20/25/30 cm		64/9/4/2/1/0,7/0,5

Kassering

MERK

Dette apparatet må ikke kastes i vanlig husholdningsavfall.

- ▶ Apparatet må avhendes i henhold til gjeldende forskrifter via godkjent avfallsmottak.
- ▶ Ved spørsmål kan du ta kontakt med ditt lokale avfallselskap. Der finner du informasjon om forskriftsmessig deponering av apparatet.
- ▶ Sørg for å gjøre apparatet ubrukelig ved å klippe over kablene.

Garanti

OASE GmbH yter en garanti i **24 måneder** for OASE-apparatet, som du har kjøpt, i henhold til betingelsene nedenfor. Garantien gjelder i tillegg til selgerens lovmessige garantiplikter, og berører disse ikke. Denne gjelder til tross for tvingende lovmessige ansvarsforskrifter som f.eks. i henhold til lov om produktansvar, i tilfelle overlegg eller grov uaktsomhet, på grunn av skade på liv og helse gjennom OASE GmbH eller dets oppfyllelshjelpere.

Garantiens varighet

Garantiens varighet begynner med datoen for første gangs kjøp av OASE-apparatet hos OASE-fagforhandleren. Ved å bruke garantien eller ved å videreselge OASE-apparatet hverken forlenges eller fornyes garantien.

Garantiytelse

OASE GmbH garanterer OASE-apparatets perfekte funksjonsdyktighet og brukbarhet i henhold til formålet. Avgjørende er her vitenskapens og teknikkens stand ved produksjonstidspunktet. OASE-apparatet må allerede ha vist feilen som har forårsaket skaden, på dette tidspunktet.

I garantitilfellet forbeholder OASE GmbH seg retten til gratis reparasjon av OASE-apparatet eller til å levere gratis reservedeler for OASE-apparatet eller et erstatningsapparat. I tilfelle den aktuelle apparattypen til OASE-apparatet ikke lenger produseres, forbeholder OASE GmbH seg etter eget valg å levere et erstatningsapparat fra OASE-sortimentet som er så lik det reklamerte apparatet som mulig.

Garantien gjelder kun for skader på det kjøpte OASE-apparatet. Erstatning av utgifter for montering og demontering og kontroll, erstatningskrav for skader som ikke har oppstått på den kjøpte artikkelen selv, samt krav på tapt fortjeneste eller på grunn av avsavn samt ytterligere krav for skader og tap uansett type som ble forårsaket av OASE-apparatet eller dets bruk, er utelukket fra garantien.

Utelukkelse av garantien

Utelukket fra garantien er skader som er

- oppstått på grunn av mekanisk skade på grunn av ulykke, fall eller støt, eller
- force majeure eller naturkatastrofer, spesielt, men ikke uttømmende ved oversvømmelse, brann eller frostskaade,
- uaktsom eller overlatt ødeleggelse (for eksempel ved å kutte av pluggen eller forkorte strømkabelen), eller
- misbruk, ufagmessig bruk eller bruk som ikke er i henhold til bestemmelsene, monterings- og betjeningsfeil eller manglende pleie (for eksempel bruk av feil rengjøringsmidler, manglende service, kalkavleiringer), overbelastning eller ignorering av brukerhenvvisninger/bruksanvisning,
- som forverres av egne reparasjoner, samt skader på
- slitedeler som f.eks. belysningsmidler og rotor
- skjøre deler som for eksempel glass, glødelamper, og
- forbruksmateriell som for eksempel batterier eller filterskum.

Med hensyn til fagmessig bruk viser OASE GmbH til bruksanvisningen som er del av denne garantien.

NO

Gjøre krav gjeldende

Krav i forbindelse med garantien kan innen garantitiden kun gjøres gjeldende mot OASE GmbH, Tecklenburger Straße 161, D-48477 Hörstel, Tyskland. Skadelidte overtar transportkostnadene og transportrisikoen, og sender det reklamerte apparatet eller den reklamerte apparatdelen med en kopi av den originale salgskvitteringen samt en skriftlig opplysning om den reklamerte feilen, til OASE GmbH.

Generelle forskrifter

For denne garantien gjelder tysk lov unntatt FN-konvensjonen om kontrakter for internasjonale løserekjøp (CISG).

Översättning av bruksanvisningen. Denna bruksanvisning hör till apparaten och måste därför medfölja om apparaten byter ägare.

VARNING

- ▶ Denna apparat kan användas av barn som är 8 år eller äldre samt av personer med sänkt fysisk, sensorisk eller mental förmåga eller brist på erfarenhet och kunskap förutsatt att de hålls under uppsikt eller instrueras i hur de använder apparaten säkert samt de risker som kan uppstå. Barn får inte leka med apparaten. Rengöring och användarunderhåll får inte utföras av barn utan uppsikt.
-

Innehåll

Säkerhetsanvisningar	222
Ändamålsenlig användning.....	222
Produktbeskrivning.....	223
Installera.....	229
Driftstart	232
Rengöring och underhåll.....	234
Reparation.....	236
Felavhjälpning.....	240
Tekniska data	241
Avfallshantering	242
Garanti	243

SV

Säkerhetsanvisningar

Installation

- Skydda apparaten mot direkt solstrålning.
- Ventilationsöppningarna på apparaten får inte täckas över.
- Det måste finnas tillräcklig plats för att kunna komma åt apparaten.

Elanslutning

- Apparaten får endast anslutas om de elektriska data som gäller för apparaten stämmer överens med strömförsörjningen.
- Använd endast nätdelen som ingår i leveransen.
- Anslut endast apparaten till ett vägguttag som installerats enligt gällande föreskrifter.
- Skydda öppna kontakter och uttag mot fukt.

Säker drift

- Använd inte apparaten om elektriska ledningar eller kåpor har skadats.
- Dra kablarna så att de är skyddade mot skador och att ingen kan snava över dem.
- Kontakta behörig kundtjänst eller OASE om problem uppstår.

Ändamålsenlig användning

Använd produkten som beskrivs i den här handboken endast på följande sätt:

- som artificiell livsmiljö för växter och djur med hänsyn till djurskyddet, särskilt med tanke på djurens välbefinnande.
- Endast för inomhus.
- Med hänsyn till tekniska data. (→ Tekniska data)

Produktbeskrivning

biOrb EARTH är ett terrarium – ett konstgjort livsutrymme för växter och smådjur – här kan man simulera olika klimatzoner.

Solen har störst påverkan på vårt faktiska klimat. Den värmer luften och marken. Det bildas termik som gör att luften cirkulerar, det uppstår vind. Regnmoln bildas när vatten dunstar vid varma temperaturer. Det regnar när luften i regnmolnen svalnar.

Denna växelverkan simuleras i biOrb EARTH genom ett intelligent samspel mellan ljus, fuktighet samt luft- och bottentemperatur.

Man kan hantera, konfigurera och övervaka biOrb EARTH med en Smartphone eller surfplatta med appen "OASE Control" för iOS eller Android.

När temperaturen eller luftfuktigheten i biOrb EARTH ligger utanför ett angivet område, kan du få ett meddelande – antingen som push-meddelande på din Smartphone eller surfplatta eller som e-post.

Ljus

Solljuset med sitt oundgängliga strålspektrum för livet på jorden ger både vitaminbildande ultraviolet (UV) ljus och värmande infrarött (IR) ljus. Däremellan ligger spektrumet för det synliga ljuset. Följande lampor återger detta strålspektrum i biOrb EARTH:

biOrb EARTH Solljus LED: Denna lampa lyser med synligt ljus med ökad andel blåljus. Ytterligare tre LED:er lyser med olika ljusfärger och möjliggör avstämd belysning för växter och djur.

biOrb EARTH RGB & Infrared: En färgtoning i ljuset kan skapas med lampans RGB-del för att t.ex. simulera en solnedgång. Lampan avger även infrarödstrålning.

biOrb EARTH UV-light: Denna lampa kopierar i princip UV-/ B-strålningen i naturen. UV-A stimulerar pigmenteringen, UV-B gynnar hälsosam utveckling av benstommen. Om djuren inte tål direkt UV-strålning, ta hänsyn till det när du gestaltar biOrb EARTH och vid UV-lampornas positionering.

Fuktighet

Luftfuktigheten regleras med en dimenhet med ultraljud. Det går även att simulera regn med två dysor.

Luft- och bottentemperatur

Genom att blanda friskluft med värmad eller kyld cirkulationsluft uppstår ett klimat med önskade temperaturskillnader i biOrb EARTH, ungefär som i naturen.

En värmekabel i botten ger önskad substrattemperatur.

Följande figur visar möjliga luftflöden i biOrb EARTH och deras påverkan på temperaturerna:

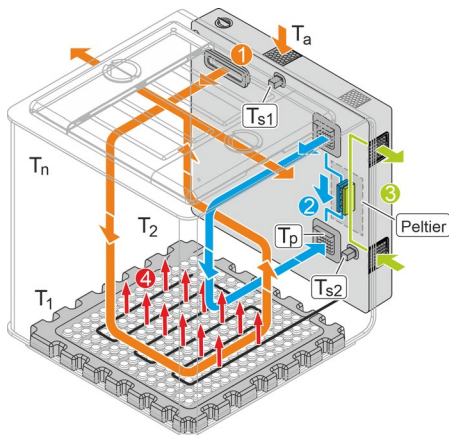

8080343

① **Friskluft**
Luft från omgivningen tillförs till biOrb EARTH via dimutgången och försvinner igen via sidoskydden (vingar). Tilluft filtreras genom ett aktivkolfilter på baksidan så att inga skadliga ämnen (partiklar, lukt, osv) från omgivningen hamnar i biOrb EARTH. Frånluft filtreras via aktivkolfilter i sidoskydden så att ingen lukt från biOrb EARTH kan komma ut.

② **Cirkulationsluft (värm� eller kyld)**
Cirkulationsluft kan aktiveras via appen "OASE Control", luften värms eller kyls med ett Peltier-element – beroende på inställningen i appen.

③ **Tilluft och frånluft för Peltier-elementet**

④ **Bottenvärme**
En elektrisk bottenvärme kan aktiveras eller inaktiveras via appen. Är den aktiverad, värmer den inte bara botten utan skapar ett stigande luftflöde via termiken.

T_a Omgivningstemperatur

T_p Skapad temperatur via Peltier-elementet. Peltier-elementets kyleffekt beror på omgivningstemperaturen i biOrb EARTH.

T_{s1}, T_{s2} Sensorvärden. Sensorernas uppmätta temperaturer visas i appen "OASE Control".

T_1, T_2, \dots, T_n Är-temperatur i olika punkter i biOrb EARTH.
Är-temperaturerna i olika punkter i biOrb EARTH är annorlunda än visade sensortemperaturer till följd av luftflödena.
Är-temperaturerna i olika punkter i biOrb EARTH kan vara maximalt +40 °C (104 °F) till 2.5 °C (36,5 °F) under omgivningstemperatur.

Översikt över funktionskomponenter

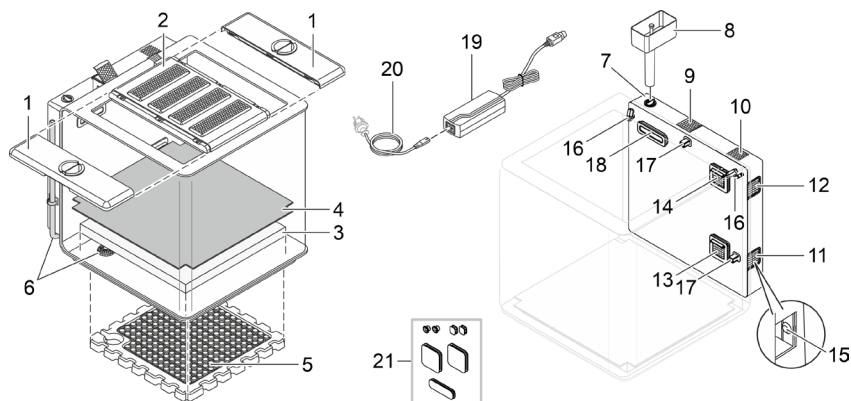

8080324

- | | |
|----|--|
| 1 | Sidoplatta med foderöppning och kolfilter (frånluft) |
| 2 | Mellanplatta med fyra lampor <ul style="list-style-type: none"> När plattan tas av och lutas kommer lamporna att slås ifrån. Lamporna dimmas upp och ner om biOrb EARTH är utan vatten i 48 timmar. |
| 3 | Skumgummimatta <ul style="list-style-type: none"> Tar upp fuktigheten från regn och dimma och simulerar därmed markfuktigheten. |
| 4 | Kapillärmatta <ul style="list-style-type: none"> Transporterar fuktigheten från skumgummimattan till det ovanliggande substratet där växternas rötter befinner sig. Förhindrar att rötter tränger in i skumgummimattan. |
| 5 | Polystyrenbotten med värmekabel (bottenvärme) |
| 6 | Utlopp med avtappningsslang <ul style="list-style-type: none"> För att tömma ut vatten ur apparaten. |
| 7 | Påfyllningsöppning i vätsketanken för regn och dimma <ul style="list-style-type: none"> Vi rekommenderar regn- och dimvätskan biOrb Humidimist (→ Tillbehör). Det är inte tillåtet att använda kranvatten eftersom kalken angriper akrylglaslet. |
| 8 | Tratt för att fylla på vätsketanken |
| 9 | Kolfilter i bakdelen (friskluft) |
| 10 | Högtalare |
| 11 | Frånluft peltier-element |
| 12 | Tilluft peltier-element |
| 13 | Inloppsöppning för cirkulationsluften som har kylts resp. värmts upp av peltier-elementet |
| 14 | Sugöppning för cirkulationsluft |
| 15 | Knapp med lysdiod. <ul style="list-style-type: none"> Funktioner (se nedanstående avsnitt). Ta bort gallet från tilluftsöppningen (11) för att komma åt knappen. |
| 16 | Regnmunstycke |

SV

- 17 Temperatur- och fuktighetssensor
- Appen "OASE Control" visar sensorernas ärvärden. På grund av luftcirkulationen kan avvikande värden mätas upp vid andra ställen.
-
- 18 Dimutgång och inloppsöppning för friskluft
-
- 19 Nätdel
-
- 20 Anslutningskabel med landsspecifik stickkontakt
-
- 21 Gummyplugg
- För tätning av öppningar i kåpan om bakdelen med elektroniken har avlägsnats.

Driftstatus som indikeras av lysdioden (15)

Status-LED	Beskrivning	
Grön	Kontinuerligt ljus	biOrb EARTH är i drift och är ansluten till ett nätverk.
	Blinkar	biOrb EARTH är i drift och letar efter anslutning till ett nätverk.
Röd	Kontinuerligt ljus	biOrb EARTH startar (boot-fas) eller återställs.
	Blinkar	Störning föreligger; ev. <ul style="list-style-type: none"> • ligger plattan inte emot. • Måltemperatur eller målfuktighet har inte nåtts.
Blå	Kontinuerligt ljus	biOrb EARTH befinner sig i leveranskick och väntar på en konfiguration med appen "OASE Control".
	Blinkar	Vätsketanken tom (→ Fylla på vätsketanken).
Från		biOrb EARTH har slagits ifrån.

Knappfunktioner (15)

Aktivering	Beskrivning
Tryck kort	Återställ meddelandet "Vätsketank tom". (Lysdioden slutar att blinka blått.)
Håll intryckt i 5 sekunder.	Återställa nätverksanslutning. Därefter hörs en signalton.
Håll intryckt i 15 sekunder.	Återställ biOrb EARTH och appen till fabriksinställningen. Därefter hörs tre signaltoner.

Åtkomst till apparaten

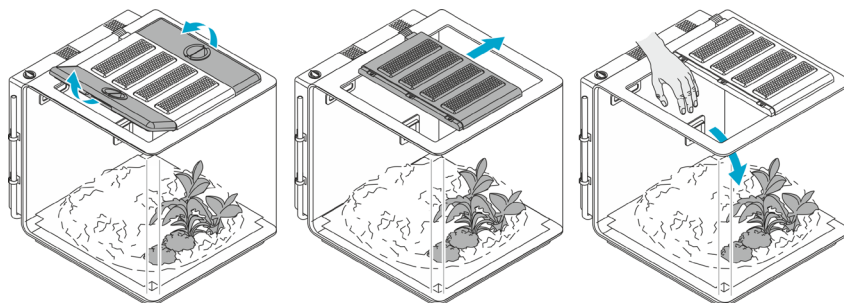

BOB0326

Tillbehör

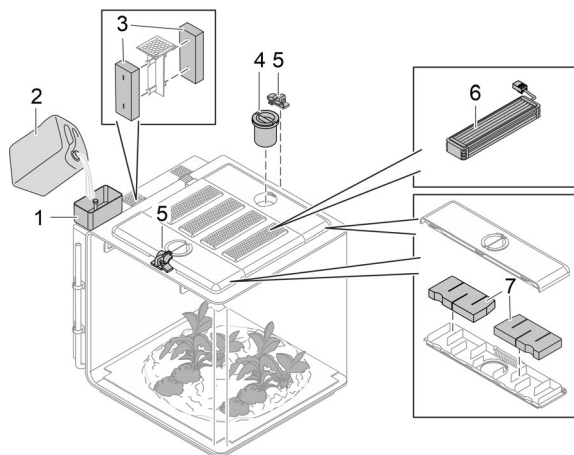

8080325

SV

- 1 biOrb EARTH tratt
För att fylla på vätsketanken
 - Artikelnummer 77495

 - 2 biOrb Humidimist
Speciellt vatten för regn- och dimfunktionen. Den innehåller nödvändig mängd elektrolyt för att förhindra att rutor och vattenförande komponenter kalkar igen.
 - 4 × 500-ml flaska (4 × 0,13 gal): Artikelnummer 46155
 - 1 × 5-L kanister (1 × 1,3 gal): Artikelnummer 46156

 - 3 biOrb EARTH Kolfilter baksida
 - Artikelnummer 77491

 - 4 biOrb EARTH matare
För bekväm matning av innevävnarna med foder.
 - Artikelnummer 77492

 - 5 biOrb EARTH låsset
2 lås med hänglås för att säkra sideskydden inklusive foderöppningarna.
 - Artikelnummer 77493

 - 6 Lampa
 - biOrb EARTH Sunlight LED Kit: Artikelnummer 77487
 - biOrb EARTH RGB & Infrared Kit: Artikelnummer 77488
 - biOrb EARTH UV-light Kit: Artikelnummer 77489

 - 7 biOrb EARTH Kolfilter vingar
 - Artikelnummer 77490
- i** Ett flertal olika dekorationer och bottnar för att skapa en naturlig omgivning för djuren finns att köpa hos www.oase.com.

Symboler på apparaten



Apparaten motsvarar skyddsklass II och är skyddad med en dubbel eller förstärkt isolering.



Apparaten motsvarar skyddsklass III. Använd endast apparaten med säker lågspänning.



Använd endast apparaten inomhus eller i torr omgivning.



Apparaten får inte kastas i vanliga hushållssopor.



Läs bruksanvisningen.

Installera

Gör så här:

1. Ändra bottenvärme vid behov (→ Bygga om bottenvärme).
2. Ändra belysning vid behov (→ Bygga om belysning).
3. Ställa upp biOrb EARTH (→ Installera apparaten).
4. Dekorera biOrb EARTH (→ Utrusta apparaten).

Bygga om bottenvärme

Bottenvärmens kan anpassas till innevävnarnas behov om det behövs.

Moderat tropiskt klimat

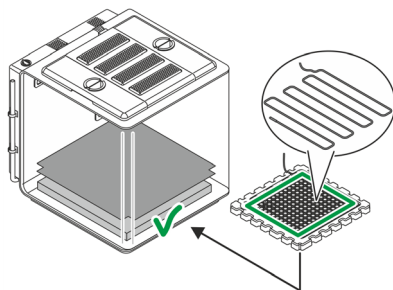

Standard (fabriksinstallation)

Ökenliknade klimat

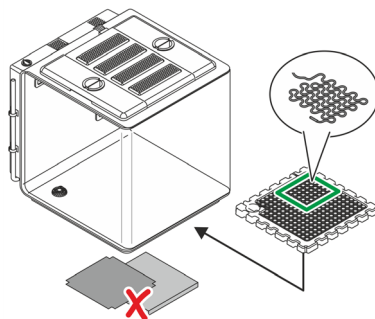

Varianter

BOB0327

- Det finns växter som behöver bottenfuktighet vid ett moderat eller tropiskt klimat. Därför är kapillärmattan och skumgummimattan inlagda.
- Värmekabeln värmer hela botten.
- I öknen saknas bottenfuktigheten. Därför är kapillärmattan och skumgummimattan inte inlagda.
- Vi rekommenderar att täcka avloppsöppningen, t.ex. med en avskuren bit av skumgummimattan för att förhindra blockering.
- Värmekabeln värmer endast ett viss område i botten. Vanligtvis där ökeninnevävnaren vilar.

Gör så här:

(→ Dra ny värmekabel eller byta)

Bygga om belysning

För att kunna simulera villkoren i naturen så naturtroget som möjligt är biOrb EARTH utrustad med olika lampor som kan kombineras och placeras individuellt.

**biOrb EARTH
Sunlight LED**



**biOrb EARTH
RGB & Infrared**



**biOrb EARTH
UV-light**



BOB0345

Denna lampa lyser med solliknande ljus.

Denna lampa kompletterar solljuset med en infrarödstrålning.

Denna lampa kopierar i princip UV- / B-strålningen i naturen.

Vi rekommenderar följande ordningsföljd (fabriksinstallation, bakifrån och framåt):

1. Sunlight LED
2. RGB & Infrared
3. UV-light
4. Sunlight LED

ANVISNING

Apparaten kan endast användas med alla 4 lampor. Det uppstår en öppning i huset och luftcirkulationskonceptet som behövs för upprätthålla konstanta temperaturer och fuktighet fungerar inte längre.

Gör så här:

(→ Byta lampor)

Installera apparaten

Ställ biOrb EARTH på ett tillräckligt stort och tillräckligt stabilt underlag, t.ex. på ett bord eller ett skåp.

ANVISNING

- ▶ Skydda apparaten mot direkt solstrålning.
- ▶ Det måste finnas ett stickuttag i närheten.
- ▶ Ventilationsöppningarna på apparaten får inte täckas över.
- ▶ Ventilationsöppningarna på sidan kan släppa ut mycket varm luft. Denna luft kan skada t.ex. växter eller andra värmekänsliga material. Se till att det fria utrymmet är tillräckligt stort.
- ▶ Det måste finnas tillräcklig plats för att kunna komma åt apparaten.

Utrusta apparaten

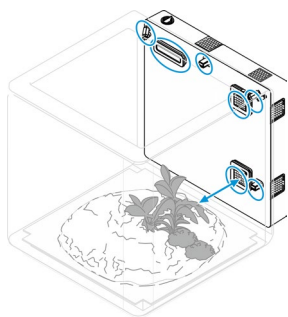

BOB0331

Se till att du kommer åt apparaten och utrusta biOrb EARTH efter dina önskemål. (→ Åtkomst till apparaten)

Många dekorationer och växter finns hos en OASE-återförsäljare eller på www.oase.com.

ANVISNING

- ▶ Ventilationsgaller, regnmunstycken och sensorer får inte täckas över av utrustningen. (→ Översikt över funktionskomponenter)
- ▶ För en naturtrogen regneffekt måste regnmunstyckena riktas in så att om möjligt hela utrymmet vattnas.

Driftstart

Gör så här:

1. Fylla på vätsketanken (→ Fylla på vätsketanken)
2. Aktivera apparaten (→ Slå på apparaten)
3. Installera "OASE Control"-appen (→ Ansluta apparaten till en smarttelefon/pekplatta.)
4. Skapa ett OASE-konto i appen om detta inte redan har gjorts.
5. Konfigurera biOrb EARTH vid appen.

Fylla på vätsketanken

Vätsketanken måste vara tillräckligt fylld för att dim- och regnfunktionen skall fungera. Regn- och dimfunktionen inaktiveras om vätskenivån är för låg.

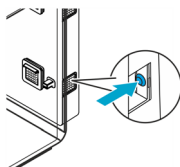
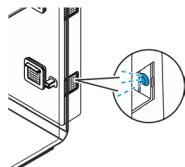

App
„OASE Control“

8080334

En blinkande blå LED indikerar att vätska saknas.

Tryck knappen och kvittera meddelandet när vätsketanken är påfylld.

En vätskebrist visas i "OASE Control"-appen och kan även kvitteras.

ANVISNING

Vi rekommenderar att vätsketanken endast fylls med "biOrb Humidimist" (→ Tillbehör). Den förhindrar att rutor och vattenförande komponenter kalkar igen.

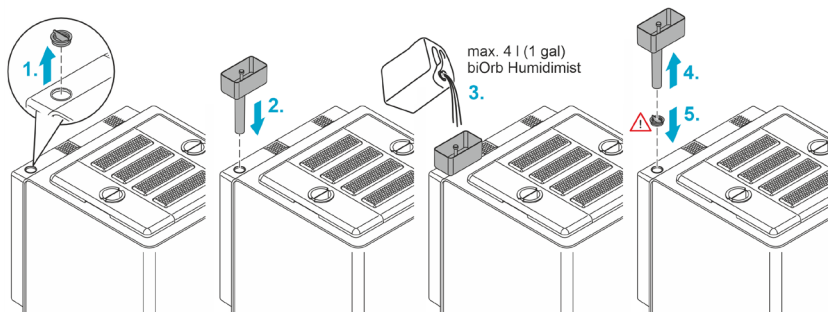

8080334

Gör så här:

1. Ta bort locket på vätsketankens påfyllningsöppning.
 2. Placera tratten i påfyllningsöppningen.
 3. Skaka ner biOrb Humidmist (→ Tillbehör) i tratten. En flottör visar när vätsketanken är full (första påfyllning ca. 4 liter (1 gal)).
 4. Ta bort tratten från påfyllningsöppningen.
 5. Stäng påfyllningsöppningen med locket.
 6. Bekräfta påfyllningen i "OASE Control"-appen eller med knappen på apparaten.
- ✓ Regn- och dimfunktionerna fungerar igen.

Slå på apparaten

Aktivera apparaten: Anslut nätdelens stickkontakt till stickuttaget. Apparaten startar direkt.

Inaktivera apparaten: Dra ut nätdelens stickkontakt.

Gör så här:

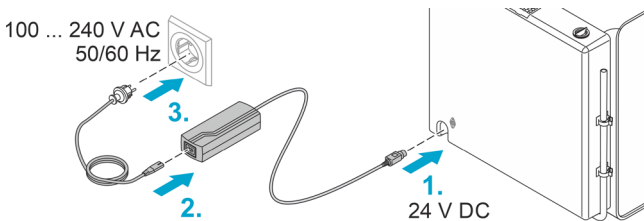

SV

8080332

Ansluta apparaten till en smarttelefon/pekplatta.

Gör så här:

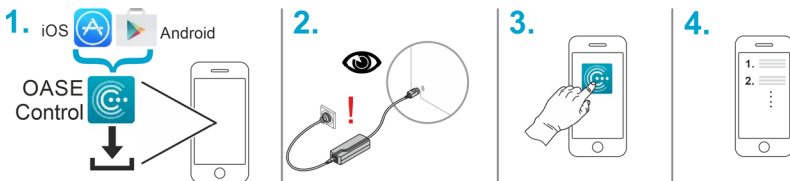

8080333

Rengöring och underhåll

ANVISNING

Använd inga aggressiva rengöringsmedel eller kemiska lösningar. Dessa medel kan angripa kåpan, försämra apparatens funktion och skada djur, växter och miljön.

- ▶ Rengör apparaten endast med rent vatten och en mjuk duk.
- ▶ Vi rekommenderar polermedel från biOrb för utsidor (artikelnr. 46033).

Tömma ur vätska

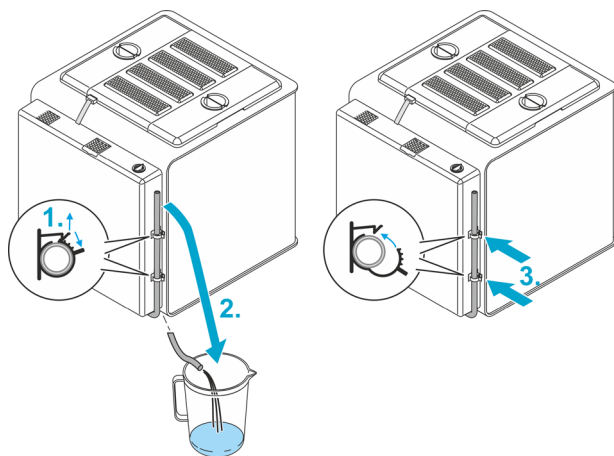

BOB0335

Gör så här:

1. Öppna två slangklämmor.
2. Placera tömningsslangen i en uppsamlingsbehållare som står under apparaten.
3. Placera slangen i klämmorna och lås fast när vätskan är tömd.

Byta ut luftfiltret

Byta kolfilter baksida

- Bytesintervall efter vardera 3 månader
- biOrb EARTH kolfilter baksida Art.-nr. 77491

Gör så här:

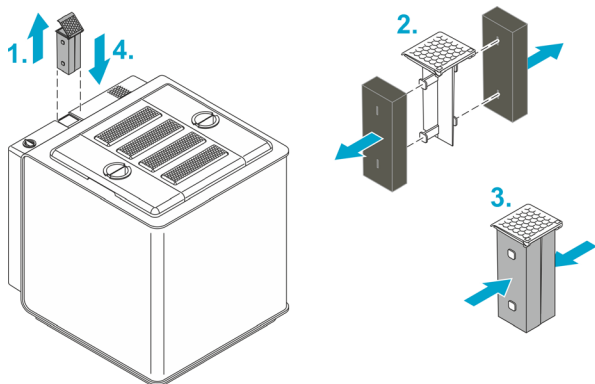

SV

8080337

Byta kolfilter vingar

Byt filtren i båda sidoskydden (vingar).

- Bytesintervall efter vardera 6 månader
- biOrb EARTH kolfilter vingar, art.-Nr. 77490

Gör så här:

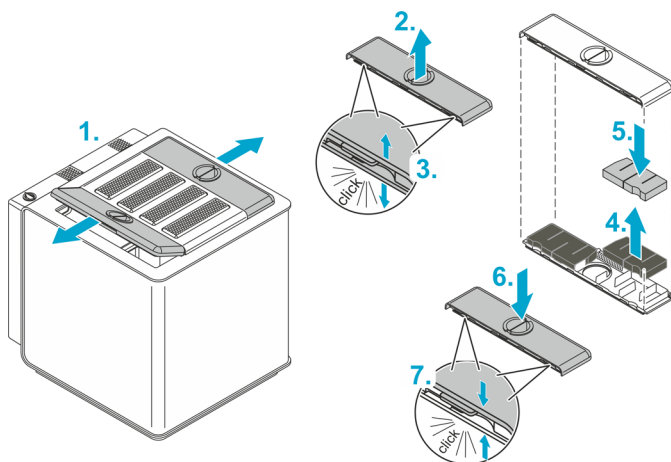

8080338

Reparation

Byta baksida

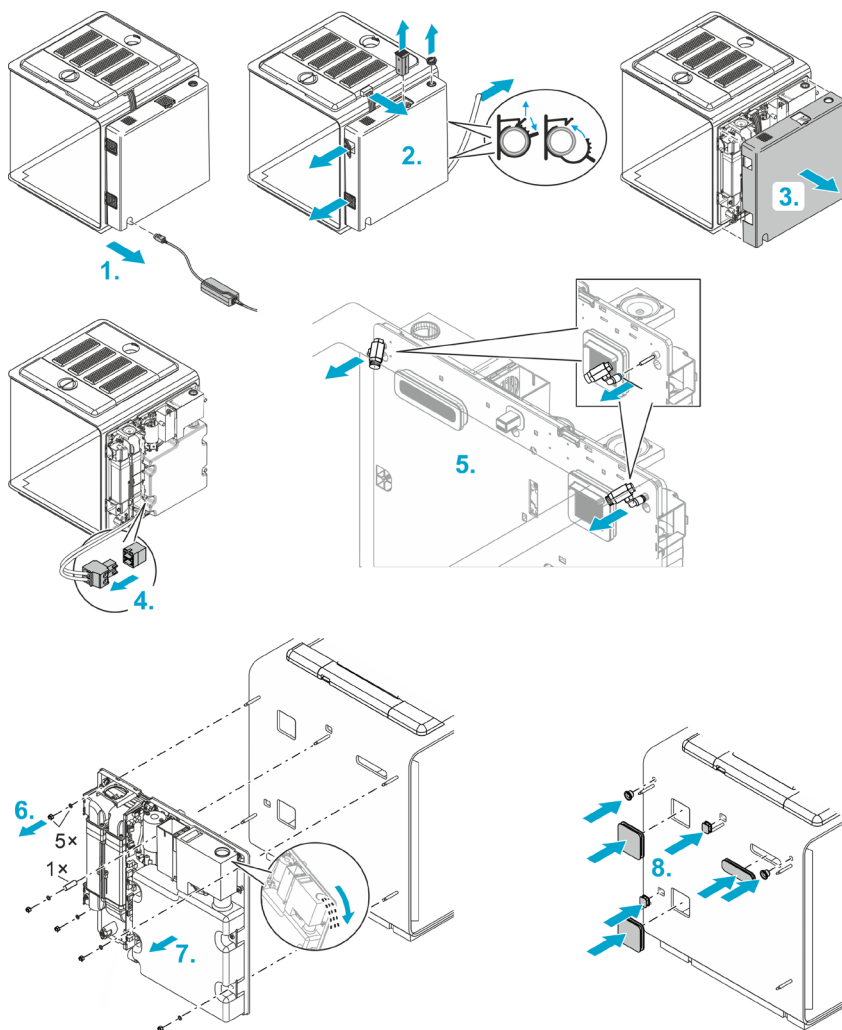

80B0339

Gör så här:

1. Dra ut nåtdelskontakten.
 2. Ta bort ...
 - lampkontakt
 - påfyllningsöppningens lock
 - kolfilter baksida
 - gallren för tillufts- och frånluftsöppningar
 - tömningsslängen
 3. Dra bort husets baksida.
 4. Dra ut värmekabelns kontakt.
 5. Ta bort båda regnspridare. Skjut den svarta ringen mot spridaren och dra samtidigt spridaren framåt.
 6. Ta bort 5 muttrar med underläggsbrickor och en distanshylsa.
 7. Dra bort baksidan försiktigt och jämnt.
Anvisning: Skaka ur eventuellt vatten i vätsketanken försiktigt via påfyllningsöppningen så att inte vatten hamnar i elektroniken.
 8. Sätt in medlevererade gummipluggar i 7 öppningar som nu finns sedan baksidan är demonterad. Det förhindrar att innevånare kan krypa ut genom öppningarna.
 9. Montera en ny baksida och montera ihop apparaten i omvänd ordningsföljd.
-  Se till att inga kablar knäcks eller kommer i kläm när baksidan monteras.

Byta lampor

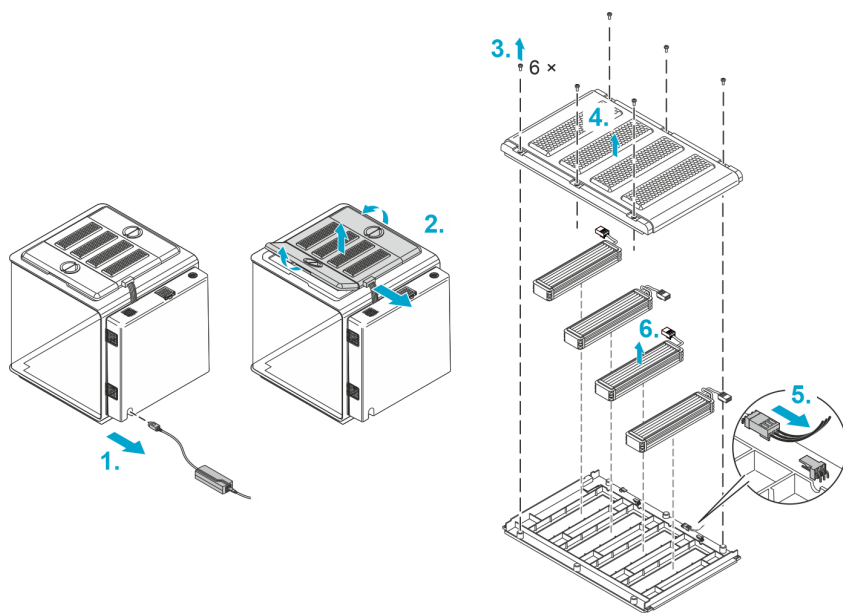

Gör så här:

1. Dra ut nätdelskontakten.
2. Dra ut lampkontakten och ta bort alla skydd.
3. Lossa 6 skruvar i mittenskyddet.
4. Lyft av skyddets övre del.
5. Dra ut kontakten för den lampa som skall demonteras.
6. Ta bort lampan ur skyddet.
7. Sätt in en ny lampa, anslut den och montera ihop apparaten i omvänd ordningsföljd.

8080330

Dra ny värmekabel eller byta

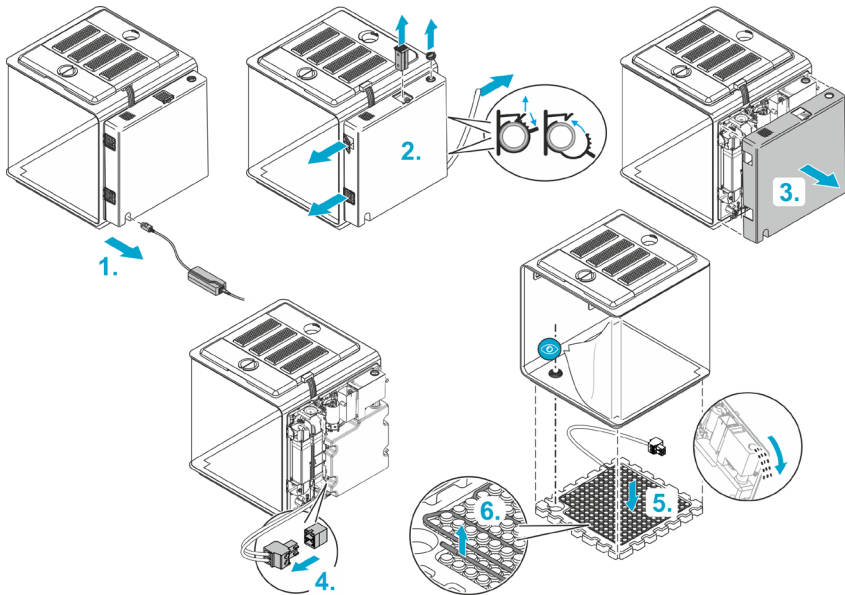

Gör så här:

1. Dra ut nätdelskontakten.
2. Ta bort ...
 - påfyllningsöppningens lock
 - kolfilter baksida
 - gallren för tillufts- och frånluftsöppningar
 - tömningsslangen

3. Dra bort husets baksida.

4. Dra ut värmekabelns kontakt.

Vi rekommenderar två personer för att göra följande steg:

5. Tippa apparaten en aning framåt och ta bort styroporbotten.

Anvisning: Om det finns vätska i vätsketanken får apparaten – beroende på vätskenivå – inte tippas eller endast tippas en aning (max. 45 °), annars läcker vätskan ut och kan förstöra elektroniken.

Skaka ur eventuellt vatten i vätsketanken försiktigt via påfyllningsöppningen så att inte vatten hamnar i elektroniken.

6. Ta bort värmekabeln från styroporbotten och dra en ny kabel.

7. Montera ihop apparaten i omvänd ordningsföljd.

- Se till att avloppet ligger i urtaget i botten när styroporbotten monteras.
- Se till att inga kablar knäcks eller kommer i kläm när baksidan monteras.

SV

8080328

Felavhjälpning

Felmeddelanden

Följande meddelande visas i appen, antingen som push-meddelande på din Smartphone eller som e-post:

Meddelande	Åtgärd
Vätsketank tom	Fyll på vätska (→ Fylla på vätsketanken).
Vatten saknas 24 timmar	Fyll på vätska (→ Fylla på vätsketanken) resp. kontrollera vattenkretsen.
För hög/låg temperatur	<ul style="list-style-type: none">• Kontrollera temperaturen i appen, ställ ev. in igen.• Stäng ev. av bottenvärmern och/eller sänk omgivningstemperaturen. Är-temperaturerna i olika punkter i biOrb EARTH är annorlunda än visade sensortemperaturer till följd av luftflödena. Är-temperaturerna i olika punkter i biOrb EARTH kan vara maximalt +40 °C (104 F) till 2.5 °C (36,5 F) under omgivningstemperatur.
För hög/låg luftfuktighet	Kontrollera luftfuktigheten och/eller regntiden i appen, ställ ev. in igen. Töm överflödigt vätska via tömningsslangen om det finns för mycket vätska i botten. (→ Töm ur vätska)

Tekniska data

Nätdel

Primär	Spänning	AC V	100 ... 240
	Nätfrekvens	Hz	50/60
	Kabellängd	m	1,5
ft		4,9	
Sekundär	Spänning	DC V	24
	Max. effekt	W	180
	Kabellängd	m	1,5
ft		4,9	
Skyddsklass			II

biOrb EARTH, allmänt

Försörjning	Spänning	DC V	24
	Effekt, max.	W	105
Buller (avstånd 80 cm)	Standard	dB	37 ... 42
	Tyst läge	dB	34 ... 37
Skyddsklass			III
Område omgivningstemperatur	°C		15 ... 35
	°F		59 ... 95
Mått (L x B x H)	cm		571 x 500 x 567
	in		225 x 197 x 223
Vikt	kg		19,1
	lbs		42,1

biOrb EARTH, WiFi

Protokoll			IEEE 802.11b/g/n
Frekvensband		GHz	2,4
Max. sändningseffekt		dBm	20
Säkerhet			WEP, WPA 2, WPA 3
DHCP			Automatiskt
Max. räckvidd	m		80
	ft		262

biOrb EARTH, klimat

Luftcirkulation	Funktionskomponent	Fläktar	
Lufttemperatur (uppgifterna baserar på mätbara värden i biOrb EARTH vid omgivningstemperatur +25 °C (+77°F). Sensorvärden kan avvika med upp till 10 °C (50°F) till följd av luftcirkulationen.)	Funktionskomponent	Peltier-element	
	Värme (max. temp.)	°C	+40
		°F	+104
	Kylning (max. temp.)	°C	2,5 under omgivningstemperatur
		°F	36,5
Temperaturdiff., max.	°C	10	
	°F	50	
Bottentemperatur	Funktionskomponent	Elektrisk värmekabel	
	Värme (max. temp.) (vid användning utan kapillär- och skummimatta)	°C	35
		°F	95
Fuktighet	Funktionskomponent	Dimenhet med ultraljud, regnpump/spridare	
	Vätsketank	l	4
		gal	1

biOrb EARTH, lampor

Sunlight LED	Ljuskfärg	K	3200 ... 7300
	Ljusflöde, totalt	lm	650
	Energiklass		G
RGB & Infrared	Ljusflöde, totalt	lm	56
UV-light	Våglängd	nm	318 (UV-B)
	UV-B-effekt vid avstånd 0/5/10/15/20/25/30 cm	μW/cm ²	1940/310/119/60/35/23/15
	UV-index vid avstånd 0/5/10/15/20/25/30 cm		64/9/4/2/1/0,7/0,5

Avfallshantering

ANVISNING

Denna apparat får inte kastas i hushållssoporna.

- ▶ Lämna in apparaten till en återvinningscentral.
- ▶ Kontakta lokal återvinningscentral om frågor uppstår. De lämnar information om korrekt avfallshantering.
- ▶ Klipp av kabeln så att apparaten är obrukbar.

Garanti

Firma OASE GmbH lämnar för denna av Er förvärvade OASE-produkt en garanti enligt följande angivna villkor under **24 månader**. Garantin gäller parallellt med säljarens lagstadgade förpliktelser och lämnar dessa oberörda. Den gäller oavsett tvingande lagstadgade ansvarsföreskrifter, som till exempel enligt produktansvarslagen, vid av OASE GmbH eller deras ombud orsakade avsiktliga skador och grov vårdslöshet, skador mot liv, kropp eller hälsa.

Garantitid

Garantitiden börjar gälla dagen för köpet av OASE-produkten från OASE-fackhandlaren. Genom utnyttjande av garantin eller vidareförsäljning av OASE-produkten blir garantitiden varken förlängd eller förnyad.

Garantiprestationer

Företaget OASE GmbH garanterar för OASE-produktens felfria funktionsduglighet och användbarhet för det avsedda ändamålet. Avgörande här är vetenskapens och teknikens aktuella läge vid tidpunkten för tillverkningen. OASE-produkten måste redan vid denna tidpunkt ha uppvisat felet, som har orsakat skadan.

I ett garantifall förbehåller OASE GmbH sig rättigheten, att kostnadsfritt reparera OASE-produkten eller kostnadsfritt leverera reservdelar till OASE-produkten eller en ny OASE-produkt. Om respektive produkttyp ej längre tillverkas, förbehåller OASE GmbH sig rätten, att efter eget val leverera en ersättningsprodukt ur sitt sortiment, som liknar den reklamerade produkttypen så mycket som möjligt.

Garantin gäller endast för skador på själva den köpta OASE-produkten. Ersättning för kostnader i samband med montering och demontering samt kontroller, för skador som inte har uppstått på själva den inköpta OASE-produkten, samt för förlorad vinst eller på grund av nyttjandebortfall liksom ersättning för följdskador och -förluster oavsett art, orsakade av OASE-produkten eller dess användning, är uteslutna från garantin.

Undantag från garantin

Undantagna från garantin är skador, som har uppstått genom

- mekaniska skador pga olycksfall, fall eller stötar, eller
- force majeure eller naturkatastrofer, i synnerhet, dock ej uttömmande vid översvämningar, brand- eller frostsador,
- oaktsam eller avsiktlig förstörelse (till exempel genom att klippa av stickproppen eller avkorta strömkabeln), eller
- missbruk, felaktig eller inte ändamålsenlig användning, inbyggnads- och manövreringsfel eller bristande skötsel (till exempel användning av olämpliga putsmedel, underlåtet underhåll, kalkavlagringar), överbelastning eller uraktlåtande av användningsinstruktioner / bruksanvisningar,
- har förvärrats genom egna reparationsförsök, liksom skador på
- förslitningsdelar som till exempel belysningsartiklar och rotoror,
- ömtåliga delar, som till exempel glas, glödlampor och
- förbrukningsmaterial, som till exempel batterier eller filterskum.

Angående korrekt användning hänvisar OASE GmbH till användningsinstruktionen, som är en beståndsdel av denna garanti.

Kravställning

Garantikrav kan endast under löptiden göras gällande gentemot OASE GmbH, Tecklenburger Straße 161, 48477 Hörstel, Tyskland. Då måste kravställaren på egen bekostnad för transport och transportrisk skicka den reklamerade produkten eller komponenten tillsammans med en kopia på inköpskvittot i original från OASE-fackhandlaren, denna garantiurkund samt en skriftlig beskrivning av det reklamerade felet till OASE GmbH.

Allmänna föreskrifter

För denna garanti gäller tysk lag under uteslutande av Förenta Nationernas konvention angående internationell varuhandel (CISG).

Alkuperäisen käyttöohjeen käännös. Tämä käyttöohje kuuluu laitteeseen ja se on aina luovutettava laitteen mukana uusille omistajille.

VAROITUS

- ▶ Tätä laitetta saavat käyttää yli 8-vuotiaat lapset, sekä henkilöt, joiden fyysiset, aistimelliset tai henkiset kyvyt ovat vähentyneet tai joilla ei ole tarvittavaa kokemusta ja tietoa, vain valvonnan alaisina ja kun heille on annettu opastusta laitteen turvallisesta käytöstä ja kun he ymmärtävät laitteen käytöstä mahdollisesti seuraavat vaarat. Lapset eivät saa leikkiä laitteella. Puhdistus ja käyttäjän suorittama huolto eivät saa tapahtua lasten toimesta ilman valvontaa.
-

Sisältö

Turvaohjeet.....	246
Määräystenmukainen käyttö	246
Tuotekuvaus	247
Asennus	253
Käyttöönotto.....	256
Puhdistus ja huolto.....	258
Korjaus.....	260
Häiriöiden korjaaminen	264
Tekniset tiedot	265
Hävittäminen	266
Takuu.....	267

FI

Turvaohjeet

Sijoittaminen

- Suojaa laite suoralta auringonvalolta.
- Laitteen tuuletusaukkoja ei saa peittää.
- Laitteelle pääsyä varten on oltava riittävästi tilaa.

Sähköliitäntä

- Laitteen saa yhdistää vain silloin, kun laitteen ja virransyötön sähkötiedot vastaavat toisiaan.
- Käytä vain toimitukseen sisältyvää verkkolaitetta.
- Yhdistä laite vain määräysten mukaisesti asennettuun pistorasiaan.
- Suojaa avoimet pistokkeet ja holkit kosteudelta.

Turvallinen käyttö

- Laitetta ei saa käyttää, jos sähköjohdot tai kotelo ovat vaurioituneet.
- Aseta kaapelit siten, että ne ovat suojassa vaurioilta ja siten, että kukaan ei voi kompastua niihin.
- Jos sinulla on ongelmia, ota yhteyttä valtuutettuun asiakaspalveluun tai OASE.

Määräystenmukainen käyttö

Käytä tässä käyttöohjeessa kuvattua tuotetta ainoastaan seuraavasti:

- keinotekoisena elintilana kasveille ja eläimille eläintensuojelu, erityisesti eläinten hyvinvointi, huomioiden.
- Vain sisätiloihin.
- Teknisiä tietoja noudattaen. (→ Tekniset tiedot)

Tuotekuvaus

biOrb EARTH on terraario – keinotekoinen elintila kasveille ja pieneläimille – jolla voidaan tuottaa erilaisia ilmastoalueita.

Auringolla on suurin vaikutus meidän todelliseen ilmastoomme. Aurinko lämmittää ilmaa ja maanpintaa. Sen seurauksena lämmön aiheuttamat tilanmuutokset liikuttavat ilmaa, syntyy tuuli. Kun vesi haihtuu lämmön vaikutuksesta, syntyvät sadepilvet. Kun ilma jäähtyy sadepilvissä, sataa.

Nämä vuorovaikutukset muodostetaan tuotteessa biOrb EARTH uudelleen valon, kosteuden sekä ilman ja maan lämpötilan älykkään yhteistoiminnan kautta.

Terraariota biOrb EARTH käytetään, konfiguroidaan ja valvotaan älypuhelimien tai tabletin kautta "OASE Control" -sovelluksella iOS- tai Android-järjestelmille.

Jos lämpötila tai ilman kosteus on terraariossa biOrb EARTH esimääritetyn alueen ulkopuolella, voit saada siitä ilmoituksen – joko Push-viestillä älypuheliimeen tai tablettiin tai sähköpostilla.

Valo

Auringon lähettämä ja maapallon elämälle välttämätön säteilyspektri ulottuu vitamiinia muodostavasta ultravioletista (UV) lämmittävään infrapunaan (IR). Niiden välillä on näkyvän valon spektri. Tämä säteilyspektri tuotetaan terraariossa biOrb EARTH seuraavissa lamputissa:

biOrb EARTH Auringonvalo-LED: Tämä lamppu säteilee näkyvää valoa, jonka sinisen osuus on suurempi. Kolme lisä-LEDiä, jotka säteilevät erilaisia valovärejä, mahdollistavat kasveille ja eläimille mukautetun valaistuksen.

biOrb EARTH RGB ja infrapuna: Lampun RGB-osa voi tuottaa valon värisävyjä esim. auringonlaskun simuloimista varten. Tämän lisäksi lamppu lähettää infrapunasäteilyä.

biOrb EARTH UV-valo: Tämä lamppu jäljittelee luonnon UV-A/B-säteilyä. UV-A stimuloi pigmentoitumista, UV-B auttaa luita kehittymään. Jos eläimesi eivät kestä suoraa UV-säteilyä, ota se huomioon terraarion biOrb EARTH suunnittelussa ja UV-lamppujen sijoituksessa.

Kosteus

Ultraääni-sumuysikön kautta säädellään ilman kosteutta. Lisäksi voidaan kahden suuttimen kautta simuloida sadetta.

Ilman ja maanpinnan lämpötila

Sekoittamalla raitisilmaa lämmitettyyn tai jäähdytettyyn kiertoilmaan syntyy terraariossa biOrb EARTH ilmasto toivotuilla lämpötilaeroilla, samoin kuin luonnossa.

Maanpinnalla lämmityskaapeli huolehtii halutusta substraattilämpötilasta.

Seuraava kuva esittää mahdollisia ilmvirtauksia terraariossa biOrb EARTH ja niiden vaikutuksia lämpötiloihin:

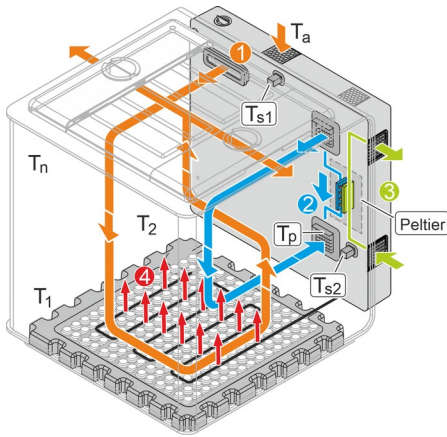

8080343

①

Raitisilma

Laitteeseen biOrb EARTH syötetään jatkuvasti sen ympäristöstä ilmaa sisään sumuaukon kautta, ja ilma poistetaan taas sivusuojuksista (siivekkeet).

Jotta mitään haitta-aineita (hiukkasia, hajuja tms.) ei ympäristöstä pääse laitteeseen biOrb EARTH, tuloilma johdetaan takaosassa olevan aktiivihiiisuodattimen kautta. Jotta laitteesta biOrb EARTH ei tule ulos mitään hajuja, poistoilma suodatetaan sivulla olevien suojusten aktiivihiiisuodattimien kautta.

②

Kiertoilma (lämmitetty tai jäädytetty)

Sovelluksen "OASE Control" kautta voidaan kytkeä päälle kiertoilmakierto, jota voidaan lämmittää tai jäädyttää Peltier-elementin kautta – riippuen esimäärityksestä sovelluksessa.

③

Tulo- ja poistoilma Peltier-elementille

④

Pohjalämmitys

Sovelluksen kautta voidaan sähköinen pohjalämmitys kytkeä päälle tai pois. Jos se on päällekytkettynä, se ei vain lämmitä pohjaa, vaan tuottaa myös termiikan johdosta ylöspäin nousevan ilmvirtauksen.

T_a	Ympäristön lämpötila
T_p	Peltier-elementin kautta tuotettu lämpötila. Peltier-elementin jäähdystysteho riippuu laitteen biOrb EARTH ympäristön lämpötilasta.
T_{s1}, T_{s2}	Tunnistinarvot. Tunnistimien mittaamat lämpötilat esitetään sovelluksessa "OASE Control".
T_1, T_2, \dots, T_n	Tosilämpötila eri kohdissa laitetta biOrb EARTH. Ilmvirtausten johdosta tosilämpötilat poikkeavat eri kohdissa laitetta biOrb EARTH sovelluksessa esitetyistä tunnistinlämpötiloista. Tosilämpötila eri kohdissa laitetta biOrb EARTH voi olla väliltä (enintään) $+40\text{ °C}$ (104 °F) – $2,5\text{ °C}$ ($36,5\text{ °F}$) alle ympäristön lämpötila.

Toimintoelementtien yleiskuva

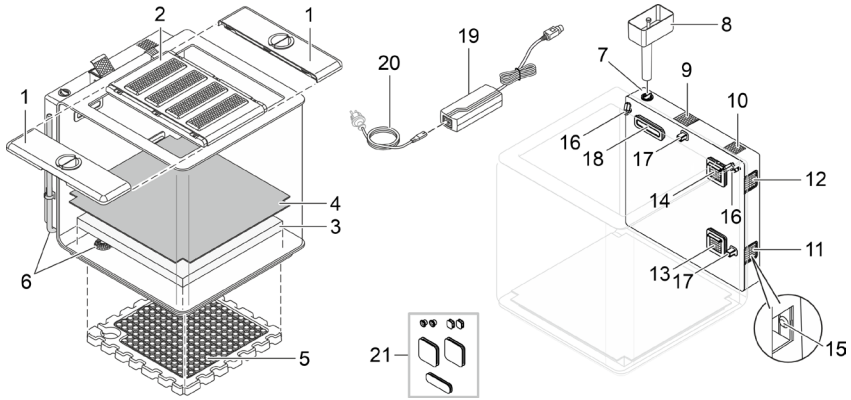

8080324

- 1 Sivuttainen suojus (siipi), jossa ruokinta-aukko ja hiilisuodatin (poistoilma)
- 2 Keskimmäinen suojus, jossa 4 lamppua
 - Suojusta irrotettaessa ja kallistettaessa lamput sammuvat.
 - Valaisimet himmentyvät kirkaaksi ja himmeäksi, jos biOrb EARTH on 48 tuntia ilman vettä.
- 3 Vaahtuovimatto
 - Varastoi kosteuden sateesta ja sumusta ja vastaa näin maaperän kosteutta.
- 4 Kapillaarimatto
 - Siirtää kosteuden vaahtuovimatosta sen yläpuolella olevaan substraattiin, jossa kasvien juuret sijaitsevat.
 - Estää juurien tunkeutumisen vaahtuovimattoon.
- 5 Polystyreenipohja, jossa lämmityskaapeli (lattialämmitys)
- 6 Poistoaukko ja tyhjennysletku
 - Veden tyhjentämiseksi laitteesta.
- 7 Sateen ja sumun nestevaraston täyttöaukko
 - Suosittelemme sade- ja sumunesteeksi biOrb Humidimistiä (→ Lisätarvikkeet).
 - Vesijohtoveden täyttäminen on kiellettyä, koska sen sisältämä kalkki vahingoittaa akryyliasia.
- 8 Suppilo nestevaraston täyttämiseen
- 9 Hiilisuodatin taustaosassa (raikasilma)
- 10 Kaitutin
- 11 Poistoilman Peltier-elementti
- 12 Tuloilman Peltier-elementti
- 13 Sisäänvirtausaukko Peltier-elementin jäähdyttämälle tai lämmittämälle kiertoilmakierrolle
- 14 Poistoilmaukko kiertoilmakierrolle
- 15 Painike ja LED.
 - Toiminnot (katso seuraava kappale).
 - Poista tuloilma-aukon ristikko (11) painikkeen painamista varten.
- 16 Sadesuutin

FI

- 17 Lämpötila- ja kosteusanturi
- "OASE Control" -sovellus näyttää anturien tosiarvot. Ilmankierron vuoksi toisissa kohdissa saataan mitata poikkeavia arvoja.
-
- 18 Sumulähtö ja raikkaan ilman sisäänvirtausaukko
-
- 19 Verkkolaite
-
- 20 Verkkoakaapeli ja maakohtainen verkkopistoke
-
- 21 Kumitulpat
- Koteloaukkojen tiivistämiseen, kun elektroniikka sisältävä taustaosa on poistettu.

LEDin (15) ilmoittamat käyttötilat

LEDin tila		Kuvaus
Vihreä	Kestovalo	biOrb EARTH on toiminnassa ja sillä on verkkoyhteys.
	Vilkkuu	biOrb EARTH on toiminnassa ja etsii verkkoyhteyttä.
Punainen	Kestovalo	biOrb EARTH käynnistyy (alustusvaihe) tai se nollataan.
	Vilkkuu	Häiriö olemassa; mahdollisesti... <ul style="list-style-type: none"> • Suojus ei ole paikoillaan. • Tavoitelämpötilaa tai tavoitekosteutta ei saavutettu.
Sininen	Kestovalo	biOrb EARTH on toimitustilassa ja odottaa konfiguraatiota "OASE Control" -sovelluksen avulla.
	Vilkkuu	Nestevärasasto tyhjä (→ Nestesäiliön täyttö).
Pois päältä		biOrb EARTH on sammutettu.

Painiketoiminnot (15)

Painallus	Kuvaus
Lyhyt painallus	Ilmoituksen "Nestevärasasto tyhjä" nollaus. (LED lakkaa vilkkumasta.)
Painetaan 5 sekuntia	Verkkoyhteyden nollaus. Lopuksi kuuluu merkkiääni.
Painetaan 15 sekuntia	biOrb EARTHin ja sovelluksen palauttaminen tehdasasetuksiin. Lopuksi kuuluu kolme merkkiääntä.

Pääsy laitteeseen

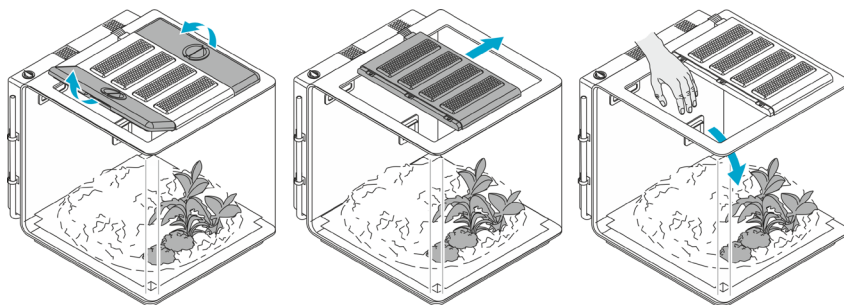

80B0326

Lisätarvikkeet

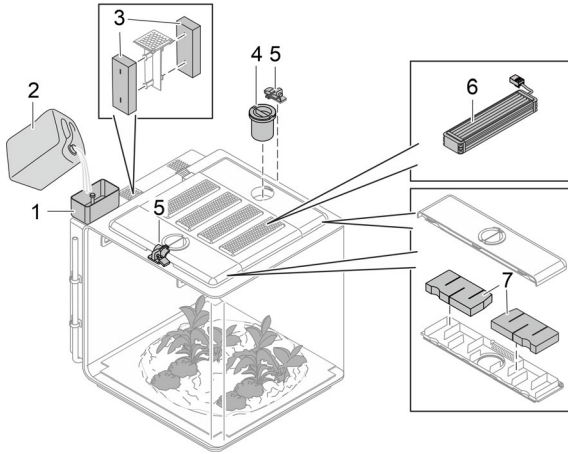

8080325

- 1 biOrb EARTH Suppilo
Nestesäiliön täyttämiseen
• Tuotenumero 77495

- 2 biOrb Humidimist
Erikoisvettä sade- ja sumutoimintoa varten. Se sisältää vaaditun määrän elektrolyyttejä, jotka estävät levyjen ja kaikkien vettä johtavien komponenttien kalkkeutumisen.
• 4 x 500 ml pullo (4 x 0,13 gal): Tuotenumero 46155
• 1 x 5 l säiliö (1 x 1,3 gal): Tuotenumero 46156

- 3 biOrb EARTH carbon filter back
• Tuotenumero 77491

- 4 biOrb EARTH feeder
Eläinten rehunsyötön helpottamiseen.
• Tuotenumero 77492

- 5 biOrb EARTH lock set
2 riippulukoilla varustettua lukitusta sivusuojusten sekä rehuaukkojen varmistamiseen.
• Tuotenumero 77493

- 6 Valot
• biOrb EARTH Sunlight LED Kit: Tuotenumero 77487
• biOrb EARTH RGB & Infrared Kit: Tuotenumero 77488
• biOrb EARTH UV-light Kit: Tuotenumero 77489

- 7 biOrb EARTH Siipisuodatinsarja
• Tuotenumero 77490

❗ Voit hankkia useita erilaisia koristeita ja alustoja osoitteesta www.oase.com rakentaaksesi eläimillesi luonnollisen elinympäristön.

FI

Laitteessa olevat symbolit



Laitte vastaa suojausluokkaa II ja se on suojattu kaksinkertaisella tai vahvistetulla eristyksellä.



Laitte vastaa suojausluokkaa III. Käytä laitetta vain suojapienjännitteellä.



Käytä laitetta vain sisätiloissa tai kuivassa ympäristössä.



Älä hävitä laitetta tavallisen talousjätteen mukana.



Lue käyttöohje.

Asennus

Toimit näin:

1. Muuta tarvittaessa pohjalämmitystä (→ Pohjalämmityksen muutokset).
2. Muuta tarvittaessa valaistusta (→ Valaistuksen muutokset).
3. Aseta biOrb EARTH paikalleen (→ Laitteen asennus).
4. Varusta biOrb EARTH (→ Laitteen varustelu).

Pohjalämmityksen muutokset

Voit tarvittaessa muuttaa pohjalämmitystä eläinten tarpeiden mukaan.

Leuto, trooppinen ilmasto

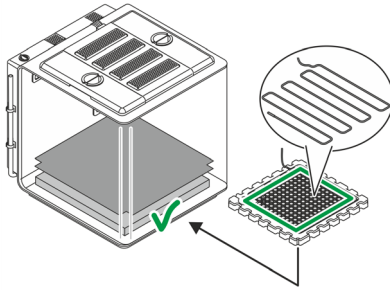

Vakio (tehtaan asennus)

Aavikkotyypinen ilmasto

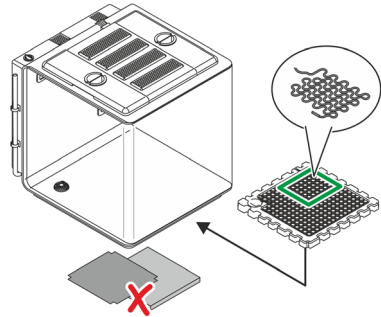

Versio

BOB0327

- Leudossa tai trooppisessa ilmastossa on kasveja, jotka tarvitsevat pohjakosteutta. Sen takia asetettuna on kapillaarimatto ja vaahtomuovimatto.
- Lämmityskaapeli lämmittää koko pohjan.
- Aavikolla ei ole pohjakosteutta. Sen takia asetettuna ei ole kapillaarimattoa tai vaahtomuovimattoa.
- Suosittelemme peittämään poistoaukon esim. vaahtomuovimatosta leikatulla palalla, jotta aukko on suojattu tukoksilta.
- Lämmityskaapeli lämmittää vain tietyn alueen pohjaa. Yleensä sen alueen, jossa aavikkoeläimet lepäävät.

Toimit näin:

(→ Lämmityskaapeliä asennetaan uudelleen tai vaihto)

Valaistuksen muutokset

Jotta luonnon olosuhteita voidaan mahdollisimman tarkasti jäljitellä, biOrb EARTH on varustettu erilaisilla lamppuilla, joita voidaan yksilöllisesti yhdistellä ja järjestellä.

biOrb EARTH
Auringonvalo-LED



biOrb EARTH
RGB ja infrapuna



biOrb EARTH
UV-valo



BOB0345

Tämä lamppu säteilee auringon tapaista valoa.

Tämä lamppu täydentää auringonvaloa infrapunasäteilyllä.

Tämä lamppu jäljittelee luonnon UV-A/B-säteilyä.

Suosittellemme seuraavaa järjestystä (tehtaan asennus, takaa eteenpäin katsottuna):

1. Auringonvalo-LED
2. RGB ja infrapuna
3. UV-valo
4. Auringonvalo-LED

OHJE

Laitteen saa ottaa käyttöön vain, kun se on varustettu neljällä lamppulla. Muussa tapauksessa puuttuvien lamppujen johdosta syntyvä aukko mitätöi ilmanvaihtosuunnitelman, jota tarvitaan vakiona pysyvien lämpötilojen ja kosteuden ylläpitämiseen.

Toimit näin:

(→ Lamppujen vaihto)

Laitteen asennus

Aseta biOrb EARTH riittävän suurelle ja riittävän kantokykyiselle alustalle; esimerkiksi pöydälle tai kaapin päälle.

OHJE

- ▶ Suojaa laite suoralta auringonvalolta.
- ▶ Välittömässä läheisyydessä on oltava pistorasia.
- ▶ Laitteen tuuletusaukkoja ei saa peittää.
- ▶ Sivun tuuletusaukoista voi poistua erittäin kuumaa ilmaa, joka voi vahingoittaa esim. kasveja tai lämpöherkkiä materiaaleja. Varmista riittävä vapaa tila.
- ▶ Laitteelle pääsyä varten on oltava riittävästi tilaa.

Laitteen varustelu

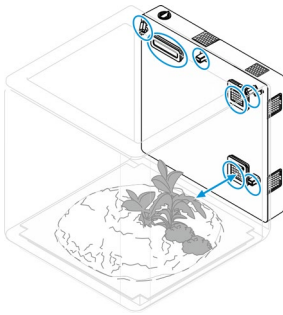

BOB0331

Hanki pääsy laitteeseen ja varusta biOrb EARTH oman mielesi mukaisesti. (→ Pääsy laitteeseen) Lukuisia koristeita ja kasveja löydät OASE-jälleenmyyjältä tai osoitteesta www.oase.com.

OHJE

- ▶ Varustelu ei saa peittää tuuletusristikkoja, sadesuuttimia tai antureita. (→ Toimintoelementtien yleiskuva)
- ▶ Luonnonmukaista sadetta varten sadesuuttimet on kohdistettava niin, että mahdollisuuksien mukaan koko tila sadetetaan.

Käyttöönotto

Toimit näin:

1. Täytä nestesäiliö (→ Nestesäiliön täyttö).
2. Kytke laite päälle (→ Laitteen kytkeminen päälle).
3. Asenna "OASE Control"-sovellus (→ Laitteen yhdistäminen älypuhelimeseen/tablettiin).
4. Jos ei vielä suoritettu, luo sovelluksen avulla OASE-tili.
5. Konfiguroi biOrb EARTH sovelluksen avulla.

Nestesäiliön täyttö

Sumu- ja sadetoimintoa varten on nestesäiliössä oltava riittävästi nestettä. Jos nestetaso on liian alhainen, sade- ja sumutoiminto sammutetaan.

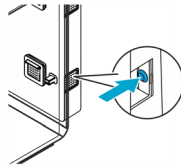
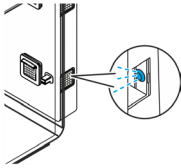

App
„OASE Control“

8080334

Sinisenä vilkkuva LED ilmoittaa nestepuutteesta.

Kun nestesäiliö on täytetty, kuittaa ilmoitus painamalla painiketta.

Nestevaje ilmoitetaan myös "OASE Control"-sovelluksen kautta ja sen voi siellä kuittaa.

OHJE

Suosittellemme täyttämään nestesäiliön vain "biOrb Humidimist" (→ Lisätarvikkeet) -nesteellä. Se estää levyjen ja kaikkien vettä johtavien komponenttien kalkkeutumisen.

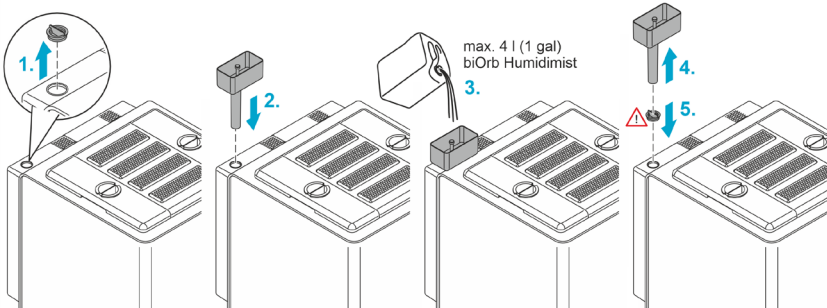

8080334

Toimit näin:

1. Vedä nestesäiliön täyttöaukon kansi pois.
 2. Aseta suppilo tuloaukkoon.
 3. Kaada biOrb Humidimist (→ Lisätarvikkeet) -nestettä suppiloon. Uimuri näyttää, kun nestesäiliö on täynnä (ensitäytössä n. 4 litraa (1 gal)).
 4. Poista suppilo täyttöaukosta.
 5. Sulje täyttöaukko kannella.
 6. Tarkista täyttömäärä "OASE Control"-sovelluksesta tai laitteen painikkeista.
- ✓ Sade- ja sumutoiminnot ovat taas täysin käytettävissä.

Laitteen kytkeminen päälle

Laitteen päällekytkentä: Työnnä verkkolaitteen verkkopistoke pistorasiaan. Laite kytkeytyy heti päälle.

Laitteen poiskytkentä: Irrota verkkolaitteen verkkopistoke pistorasiasta.

Toimit näin:

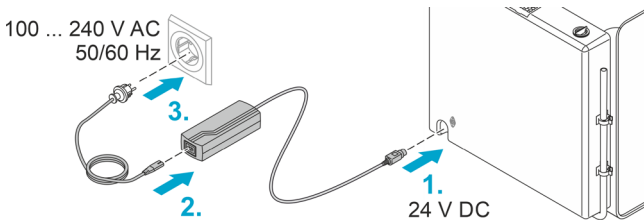

FI

BOB0332

Laitteen yhdistäminen älypuheliin/tablettiin

Toimit näin:

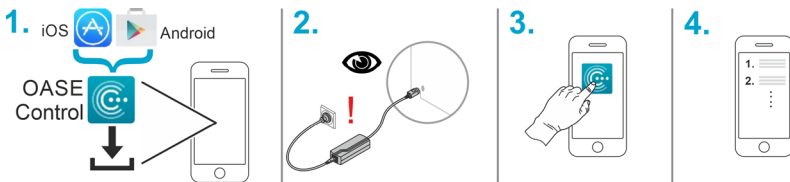

BOB0333

Puhdistus ja huolto

OHJE

Älä käytä mitään syövyttäviä puhdistusaineita tai kemiallisia liuoksia. Nämä aineet voivat vaurioittaa koteloa, haitata laitteen toimintaa ja aiheuttaa vahinkoja eläimille, kasveille ja ympäristölle.

- ▶ Puhdista laite kirkkaalla vedellä ja puhtaalla, pehmeällä liinalla.
- ▶ Ulkopinnoille suosittelemme biOrb -kiillotusainetta (tuotenro 46033).

Nesteen poistaminen

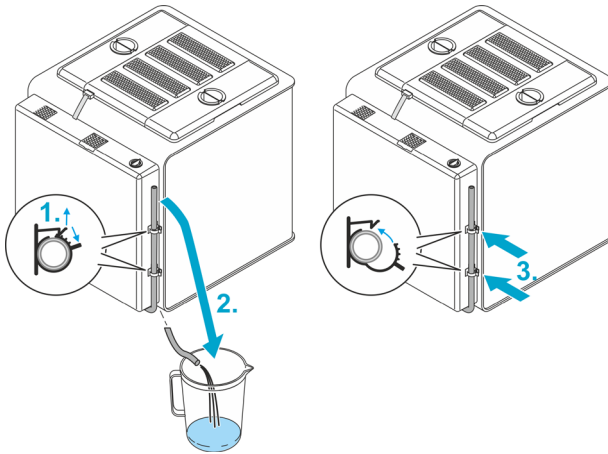

Toimit näin:

1. Avaa kaksi letkunpidintä.
2. Vie poistoletku johonkin keräysastiaan, joka on laitteen alla.
3. Kun neste on valutettu ulos, aseta letku takaisin pidikkeisiin ja sulje ne.

BOB0335

Ilmansuodattimen vaihto

Takasuodattimen vaihto

- Vaihtovälin 3 kuukautta
- biOrb EARTH Takaosan suodatinsarja, tuotenro 77491

Toimit näin:

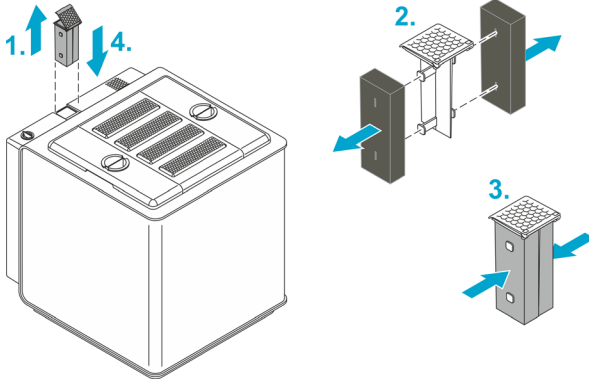

8080337

FI

Siipisuodattimien vaihto

Vaihda suodattimet kummassakin sivusuojuksessa (siivet).

- Vaihtovälin 6 kuukautta
- biOrb EARTH Siipisuodatinsarja, tuotenro 77490

Toimit näin:

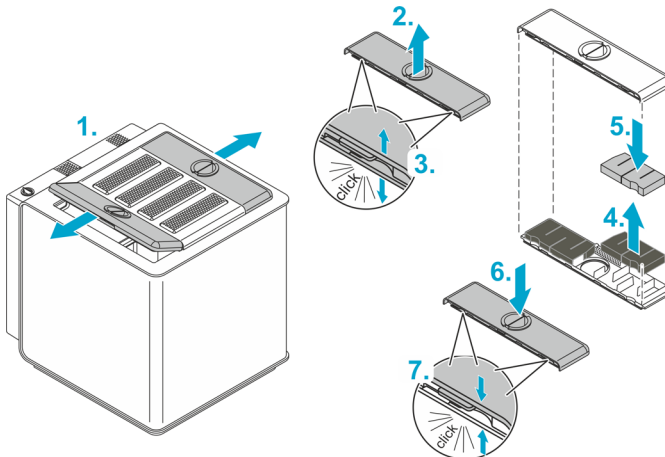

8080338

Korjaus

Takaosan vaihto

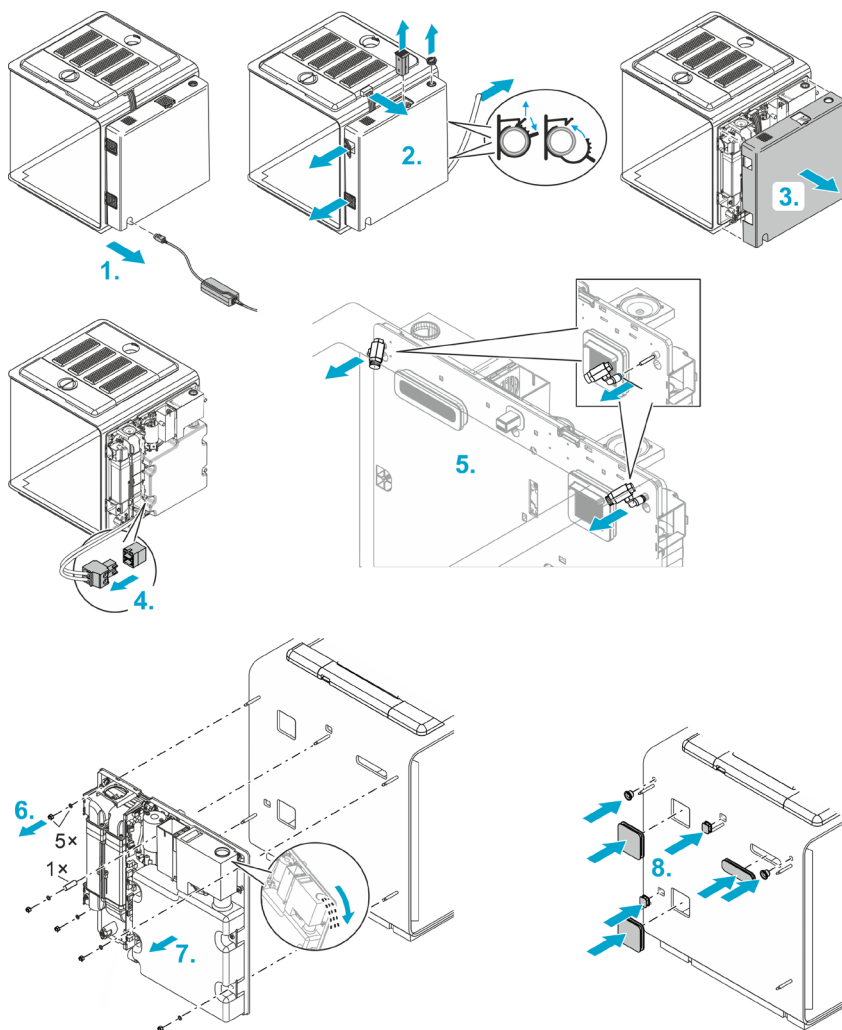

80B0339

Toimit näin:

1. Irrota verkkolaitteen pistoke.
 2. Poista ...
 - lampupistoke
 - täyttöaukon kansi
 - takasuodatin
 - imuilma- ja poistoilmaaukon ristikko
 - poistoletku
 3. Vedä takaosakotelo irti.
 4. Irrota lämmityskaapelin pistoke.
 5. Poista molemmat sadesuuttimet. Työnnä tätä varten niiden pidikkeessä mustaa rengasta suuttimen suuntaan ja vedä suutinta samalla eteenpäin.
 6. Poista 5 mutteria ja aluslevyä sekä välikeholkki.
 7. Vedä takaosakotelo varovasti ja tasaisesti pois.
Ohje: Jos nestesäiliössä on nestettä, kaada se varovasti täyttöaukon kautta siten, että vettä ei pääse elektroniikkaan.
 8. Aseta kumitulpat toimituksen sisällöstä seitsemään aukkoon, jotka ovat syntyneet takaosan poistamisen johdosta. Ne estävät eläinten pääsemisen ulos aukkojen kautta.
 9. Asenna uusi takaosa ja kokoa laite taas yhteen päinvastaisessa järjestyksessä kuin asennus.
- i** Kiinnitä takaosaa asettaessasi huomiota siihen, että mikään kaapeli ei taitu tai jää puristuksiin.

Lamppujen vaihto

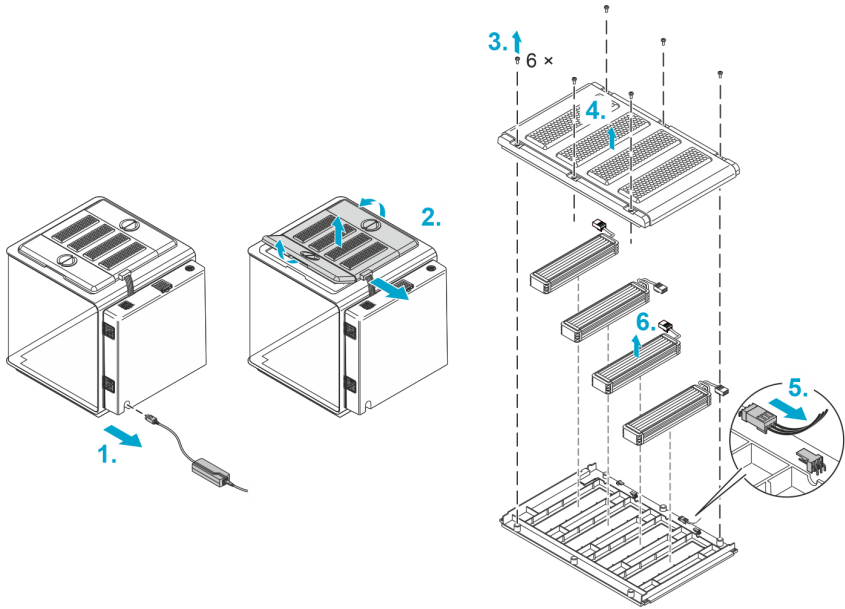

8080330

Toimit näin:

1. Irrota verkkolaitteen pistoke.
2. Irrota lampupistoke ja poista kaikki suojukset.
3. Avaa keskimmäisen suojuksen 6 ruuvia.
4. Nosta suojuksen yläpuolisko pois.
5. Irrota niiden lampujen pistokkeet, jotka haluat poistaa.
6. Poista lamppu suojuksesta.
7. Asenna uusi lamppu paikoilleen, yhdistä jse ja kokoa laite taas yhteen päinvastaisessa järjestyksessä kuin asennus.

Lämmityskaapeliin asennus uudelleen tai vaihto

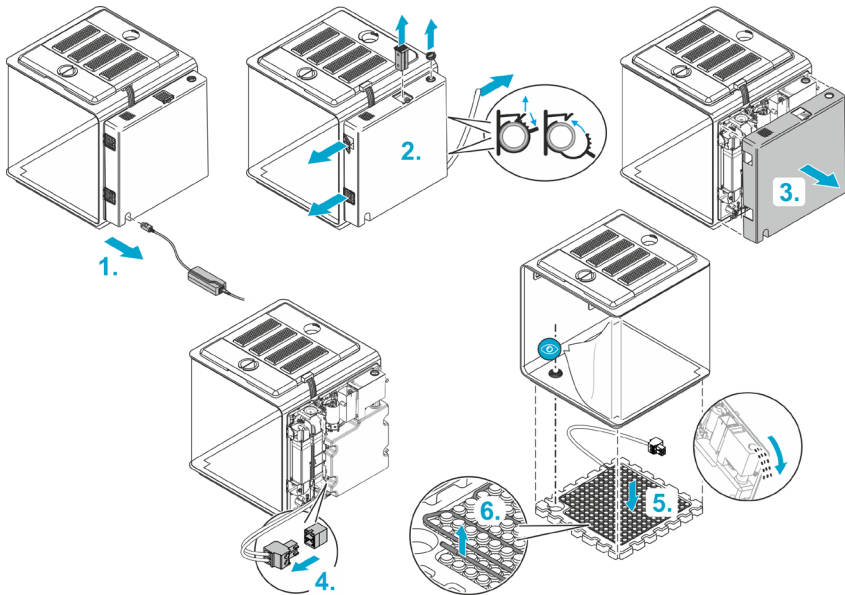

Toimit näin:

1. Irrota verkkolaitteen pistoke.
2. Poista ...
 - täyttöaukon kansi
 - takasuodatin
 - imuilma- ja poistoilmaaukon ristikko
 - poistoletku
3. Vedä takaosakotelo irti.
4. Irrota lämmityskaapelin pistoke.

Suosittellemme suorittamaan seuraavat vaiheet kahden henkilön toimesta:

5. Kallista laitetta hieman eteenpäin ja poista styroksipohja.

Ohje: Jos nestesäiliössä on nestettä, laitetta ei saa – nestetasosta riippuen – kallistaa tai kallistaa vain hieman (enint. 45 °), koska muuten sellaista nestettä voi valua ulos, joka voi rikkoa elektroniikan.

Kaada neste tarvittaessa varovasti täyttöaukon kautta pois siten, että vettä ei pääse elektroniikkaan.

6. Vedä lämmityskaapeli pois styroksipohjasta ja asenna se uudelleen.
7. Kokoa laite taas yhteen päinvastaisessa järjestyksessä kuin asennus.
 - Kiinnitä styroksipohjaa asentaessasi huomiota siihen, että se on siten sijoitettu, että poisto on pohjan aukon kohdalla.
 - Kiinnitä takaosaa asettaessasi huomiota siihen, että mikään kaapeli ei taitu tai jää puristuksiin.

Häiriöiden korjaaminen

Virheilmoitukset

Sovelluksen kautta lähetetään seuraavat ilmoitukset, valinnaisesti Push-ilmoituksena älypuheliin tai sähköpostilla:

Ilmoitus	Korjaaminen
Nestesäiliö tyhjä	Täytä nestettä (→ Nestesäiliön täyttö).
24 tuntiin ei vettä	Täytä nestettä (→ Nestesäiliön täyttö) ja tarkasta vesikierto.
Lämpötila liian korkea/liian alhainen	<ul style="list-style-type: none">• Tarkasta lämpötila sovelluksen avulla, säädä tarvittaessa uudelleen.• Kytke mahd. pohjalämmitys pois päältä ja/tai alenna ympäristön lämpötilaa. Ilmavirtausten johdosta tosilämpötilat poikkeavat eri kohdissa laitetta biOrb EARTH sovelluksessa esitetyistä tunnistinlämpötiloista. Tosilämpötilat eri kohdissa laitetta biOrb EARTH voivat olla väliä (enintään) +40 °C (104 °F) – 2,5 °C (36,5 °F) alle ympäristön lämpötila.
Ilman kosteus liian korkea/liian alhainen	Tarkasta ilman kosteus ja/tai sadeaika sovelluksen avulla, säädä tarvittaessa uudelleen. Jos pohjalla on liikaa nestettä, poista vesi poistoletkun kautta. (→ Nesteen poistaminen)

Tekniset tiedot

Verkkolaite

Ensiö	Jännite	AC V	100 ... 240
	Verkkotaajuus	Hz	50/60
	Johdon pituus	m	1,5
		jalkaa	4,9
Toisio	Jännite	DC V	24
	Maksimiteho	W	180
	Johdon pituus	m	1,5
		jalkaa	4,9
Suojausluokka			II

biOrb EARTH, yleisesti

Syöttöjännite	Jännite	DC V	24
	Teho, enint.	W	105
Käyttöäänit (etäisyydellä 80 cm)	Vakio	dB	37 ... 42
	Hiljainen tila	dB	34 ... 37
Suojausluokka			III
Ympäristölämpötila-alue		°C	15 ... 35
		°F	59 ... 95
Mitat (P x L x K)		cm	571 x 500 x 567
		tuumaa	225 x 197 x 223
Paino		kg	19,1
		lbs	42,1

biOrb EARTH, WLAN

Protokolla			IEEE 802.11b/g/n
Taajuusalue		GHz	2,4
Maks. lähetysteho		dBm	20
Salaus			WEP, WPA 2, WPA 3
DHCP			Automaattinen
Maks. kantama		m	80
		jalkaa	262

biOrb EARTH, ilmasto

Ilman kierto	Toimintoelementit	Puhaltimet	
Ilman lämpötila (Lukemat perustuvat mitattaviin arvoihin laitteessa biOrb EARTH ympäristön lämpötilan ollessa +25 °C (+77°F). Ilman kierron vuoksi anturien arvot voivat vaihdella jopa 10 °C (50°F).)	Toimintoelementti	Peltier-elementti	
	Lämmitys (maks. lämp.)	°C	+40
		°F	+104
	Jähdytys (min. lämp.)	°C	2,5 alle ympäristön lämpötilan
		°F	36,5
Lämpötilaero, enint.	°C	10	
	°F	50	
Pohjan lämpötila	Toimintoelementti	Sähkölämmityskaapeli	
	Lämmitys (maks. lämp.) (käytettäessä ilman kapillaari- ja vaahtomuovimattoa)	°C	35
		°F	95
Kosteus	Toimintoelementit	Ultraääni-sumuyksikkö, sadepumppu/-suuttimet	
	Nestesäiliö	l	4
		gal	1

biOrb EARTH, lamput

Auringonvalo-LED	valon väri	K	3200 ... 7300
	valovirta, yhteensä	lm	650
	energiatohokkuusluokka		G
RGB ja infrapuna	valovirta, yhteensä	lm	56
UV-valo	aaltopituus	nm	318 (UVB)
	UVB-teho etäisyydellä 0/5/10/15/20/25/30 cm	μW/cm ²	1940/310/119/60/35/23/15
	UV-indeksi etäisyydellä 0/5/10/15/20/25/30 cm		64/9/4/2/1/0,7/0,5

Hävittäminen

OHJE

Tätä laitetta ei saa hävittää talousjätteiden mukana.

- Hävitä laite viemällä se vastaavaan jätehuoltopisteeseen.
- Jos sinulla on kysymyksiä, käänny paikallisen jätehuoltoyrityksen puoleen. Sieltä saat tietoja laitteen asianmukaisesta hävityksestä.
- Tee laite tätä ennen käyttökelvottomaksi leikkaamalla kaapelit poikki.

Takuu

OASE GmbH myöntää hankkimallesi OASE-laitteelle takuun, joka on voimassa **24 kuukautta** seuraavien ehtojen mukaisesti. Takuu on voimassa myyjän lakisääteisten takuuvelvoitteiden lisäksi eikä vaikuta niihin. Takuu ei rajoita lakisääteisten vastuuvetoitteiden, esimerkiksi tuotevastuulain soveltamista, mikäli OASE GmbH:n tai sen edustajan tahallinen toiminta tai vakava välinpitämättömyys johtaa kuolemaan, ruumiinvammaan tai terveyden vahingoittumiseen.

Takuun voimassaoloaika

Takuuaika alkaa, kun OASE-laite ostetaan ensimmäisen kerran OASE-erikoisliikkeestä. Takuuvastuun esittäminen tai OASE-laitteen myyminen edelleen ei pidennä eikä uusi takuuaikaa.

Takuu

OASE GmbH takaa OASE-laitteen moitteettoman toiminnan käyttötarkoitukseensa ja laitteen käyttökelpoisuuden. Perusteena on tieteen ja tekniikan tila valmistusajankohtana. OASE-laitteessa on oltava vahingon aiheuttava virhe on jo tänä ajankohtana.

OASE GmbH voi takuutapauksessa korjata maksutta OASE-laitteen tai toimittaa maksutta OASE-laitteen varaosat tai korvaavan laitteen. Mikäli kyseistä OASE-laitteen tyyppiä ei enää valmisteta, OASE GmbH varaa oikeuden toimittaa valintansa mukaan korvaavan laitteen OASE-valikoimasta, joka vastaa mahdollisimman paljon laitetyyppiä, jota takuuvaatimus koskee.

Takuu koskee vain ostetun OASE-laitteen vaurioita. Takuu ei korvaa asennus- ja irrotuskustannuksia, korvausvaatimuksia vahingoista, joita ei ole varsinaisessa ostetussa tuotteessa, ei myöskään vaatimuksia menetetyistä voitosta tai käytön keskeytymisestä eikä muita vahinkoja tai menetyksiä, jotka aiheutuvat OASE-laitteesta tai sen käytöstä.

Takuun rajoitukset

Takuun ulkopuolelle rajoitetaan vauriot, joiden syynä on

- mekaaninen vaurio onnettomuuden, putoamisen tai iskun seurauksena, tai
- ylivoimaiset esteet tai luonnonvoimat, erityisesti mutta ei niihin rajoittuen tulvat, tulipalot tai pakkasvauriot,
- laiminlyönti tai tahallinen tuhoaminen (esimerkiksi pistokkeen leikkaaminen irti tai kaapelin oikosulkeminen), tai
- väärinkäyttö, asiaton tai määräysten vastainen käyttö, asennus- ja käyttövirheet tai puutteellinen hoito (esimerkiksi sopimattoman puhdistusaineen käyttö, puutteellinen huolto, kalkkikerrostumat), ylikuormitus tai ohjeiden/käyttöohjeiden noudattamatta jättäminen,
- omatoimisten korjausyritysten aiheuttamat lisävauriot, sekä
- kulutusosien, esimerkiksi lamppujen, roottorien,
- helposti rikkoutuvien osien, esimerkiksi lasin, hehkulamppujen ja
- kulutusmateriaalien, esimerkiksi paristojen ja suodatinvahtojen vauriot.

OASE GmbH viittaa asianmukaisen käytön osalta käyttöohjeeseen, joka on osa takuuta.

Takuuvaatimusten esittäminen

Takuuaikaisiin takuuvaatimuksiin vastaa vain OASE GmbH, Tecklenburger Straße 161, 48477 Hörstel, Saksa. Vaatimuksen esittäjä lähettää omalla kustannuksellaan ja vastuullaan takuuvaatimuksen alaisen laitteen tai laitteen osa, kopion OASE-erikoisliikkeen alkuperäisestä myyntitositteesta, tämän takuusiakirjan sekä vian kirjallisen kuvauksen OASE GmbH:lle.

Yleiset määräykset

Tähän takuuseen sovelletaan Saksan lakia pois lukien Yhdistyneiden Kansakuntien yleissopimus kansainvälistä tavarankuuppaa koskevista sopimuksista (CISG).

Eredeti útmutató. Az útmutató a készülékhez tartozik, és a készülék továbbadásakor szintén mindig tovább kell vele adni.

FIGYELMEZTETÉS

- ▶ A jelen készüléket 8 évesnél idősebb gyermekek, valamint csökkent fizikai, érzékszervi vagy mentális képességű, ill. hiányos tapasztalattal és megfelelő tudással rendelkező személyek akkor kezelhetik, ha felügyelet alatt állnak, vagy a készülék biztonságos használata vonatkozásában eligazításban részesültek, és megértették az ebből eredő veszélyeket. Gyermekek nem játszhatnak a készülékkel. Tisztítást és a felhasználó által végzendő karbantartási munkákat nem végezhetnek olyan gyermekek, akik nem állnak felügyelet alatt.

Tartalom

Biztonsági útmutatások.....	270
Rendeltetésszerű használat	270
Termékleírás	271
Beállítás	277
Üzembe helyezés	280
Tisztítás és karbantartás	282
Javítás.....	284
Hibaelhárítás.....	288
Műszaki adatok.....	289
Megsemmisítés	290
Garancia.....	291

HU

Biztonsági útmutatások

Elhelyezés

- Óvja a készüléket a közvetlen napfénytől.
- A készülék szellőztetőnyílásait tilos lefedni.
- A készülékhez való hozzáféréshez elegendő helynek kell lennie.

Elektromos csatlakoztatás

- Csak akkor csatlakoztassa a készüléket, ha a készülék és az áramellátás elektromos adatai megegyeznek.
- Kizárólag a szállítási terjedelemben szereplő tápegységet használja.
- A készüléket csak előírászerűen telepített dugaszolóaljzatról működtesse.
- A nyitott csatlakozódugót és a csatlakozóaljzatot óvni kell a nedvességtől.

Biztonságos működés

- Ne használja a készüléket, sérült elektromos vezetékek vagy a burkolat sérülése esetén.
- A vezetékeket sérülésveszélytől védetten fektesse le úgy, hogy senki ne eshessen el bennük.
- Probléma esetén forduljon szakkereskedőjéhez vagy az OASE vállalathoz.

Rendeltetésszerű használat

A jelen útmutatóban leírt terméket kizárólag a következők szerint használja:

- mesterséges élőhelyként növények és állatok számára, figyelembe véve az állatok védelmét, különösen a fajoknak megfelelő tartást.
- Csak beltéri használatra.
- A műszaki adatok betartása mellett. (→ Műszaki adatok)

Termékleírás

A biOrb EARTH termék egy terrárium - vagyis mesterséges élőhely növények és apró élőlények számára -, amellyel különböző éghajlati zónák szimulálhatók.

Tényleges éghajlatunkra a Napnak van a legnagyobb befolyása. A Nap felmelegíti a levegőt és a talajt. A keletkező hőhullámok hatására a levegő mozog és szél keletkezik. Amikor a víz meleg hőmérsékleten elpárolog, esőfelhők képződnek. Amikor a levegő lehül az esőfelhőkben, esik az eső.

Ezeket az összefüggéseket a fény, a páratartalom, a levegő és a talaj hőmérsékletének intelligens kölcsönhatása szimulálja a biOrb EARTH terráriumban.

A biOrb EARTH terrárium kezelése, konfigurálása és felügyelete okostelefonon vagy táblagépen keresztül történik az iOS vagy Android rendszerű "OASE Control" alkalmazással.

Ha a biOrb EARTH terráriumban a hőmérséklet vagy a páratartalom egy előre meghatározott tartományon kívül esik, akkor erről jelentést kaphat - akár push-üzenet formájában okostelefonjára vagy táblagépére, vagy akár e-mailben.

Fény

A Nap által kibocsátott, a földi élethez nélkülözhetetlen sugárzási spektrum a vitaminképző ultraibolyától (UV) a melegítő infravörös (IR) terjed. A kettő között helyezkedik el a látható fény tartománya. Ezt a sugárzási tartományt a következő lámpatestek adják vissza a biOrb EARTH terráriumban:

biOrb EARTH Napfény LED: Ez a lámpatest látható fényt bocsát ki, fokozott kék komponenssel. Három további, különböző színű fényt kibocsátó LED lehetővé teszi a növényekre és állatokra szabott megvilágítást.

biOrb EARTH RGB és infravörös: A lámpatest RGB részével a fény színárnyalatát lehet létrehozni, pl. naplemente szimulálására. Ezen túlmenően a lámpatest infravörös sugárzást bocsát ki.

biOrb EARTH UV-fény: Ez a lámpatest a természetben előforduló UV-A/B sugárzást utánozza. Az UV-A serkenti a pigmentációt, az UV-B pedig egészséges csontnövekedést szolgálja. Ha az Ön állatai nem tolerálják a közvetlen UV-sugárzást, vegye ezt figyelembe a biOrb EARTH tervezésénél és az UV-lámpa elhelyezésénél.

Páratartalom

A levegő páratartalmát egy ultrahangos ködkészülék szabályozza. Ezenkívül az eső két fúvókával szimulálható.

A levegő és a talaj hőmérséklete

A friss levegő és a fűtött vagy hűtött keringetett levegő keverése a természethez hasonló, kívánatos hőmérsékletkülönbségekkel rendelkező klímát hoz létre a biOrb EARTH terráriumban.

A talajon elhelyezett fűtőkábel biztosítja a kívánt hőmérsékletet a szubsztrátumban.

A következő ábra mutatja a lehetséges légáramlatokat a biOrb EARTH terráriumban, és azok hatását a hőmérsékletre:

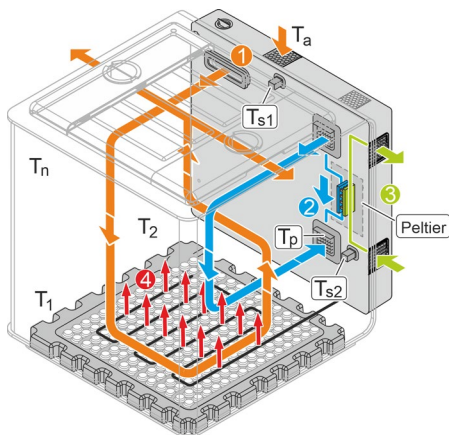

8080343

①

Friss levegő

A környezetéből folyamatosan levegő érkezik a biOrb EARTH terráriumba a ködkivezető nyíláson keresztül, és az oldalsó burkolatokon (szárnyakon) keresztül ismét kivezetésre kerül. Ennek érdekében, hogy a környezetből származó szennyező anyagok (részecskék, szagok stb.) ne juthassanak be a biOrb EARTH terráriumba, a tápvelegőt a készülék hátsó részében lévő aktívszén-szűrőn vezetik át. A szagok biOrb EARTH terráriumából kijutásának megakadályozására az elszívott levegőt az oldalsó burkolatokban elhelyezett aktív szén szűrők szűrik.

②

Keringtetett levegő (fűtött vagy hűtött)

Az "OASE Control" alkalmazáson keresztül bekapcsolható a keringtetett levegő rendszer, amelyet - a specifikációtól függően - az alkalmazáson keresztül Peltier-elemmel lehet fűteni vagy hűteni.

③

A Peltier-elem táp- és elszívóvelegője

④

Talajfűtés

Az elektromos talajfűtés az alkalmazáson keresztül be- és kikapcsolható. Amikor bekapcsolják, nemcsak a talajt melegíti fel, hanem a létrejött termiknek köszönhetően felfelé irányuló légáramlást is generál.

T_a	Környezeti hőmérséklet
T_p	A Peltier-elem által generált hőmérséklet. A Peltier-elem hűtési kapacitása a biOrb EARTH környezeti hőmérsékletétől függ.
T_{s1}, T_{s2}	Érzékelő értékek. Az érzékelők által mért hőmérsékletek az "OASE Control" Alkalmazásban jelennek meg.
T_1, T_2, \dots, T_n	Tényleges hőmérséklet a biOrb EARTH terrárium különböző pontjain. A légáramlatok miatt a biOrb EARTH terrárium különböző pontjain mért tényleges hőmérsékletek eltérnek az alkalmazásban megjelenített, érzékelők által mért hőmérsékletektől. A biOrb EARTH különböző helyein a tényleges hőmérséklet maximum +40 °C (104 °F) és a környezeti hőmérséklet alatti 2,5 °C (36,5 °F) között mozog.

A funkcióelemek áttekintése

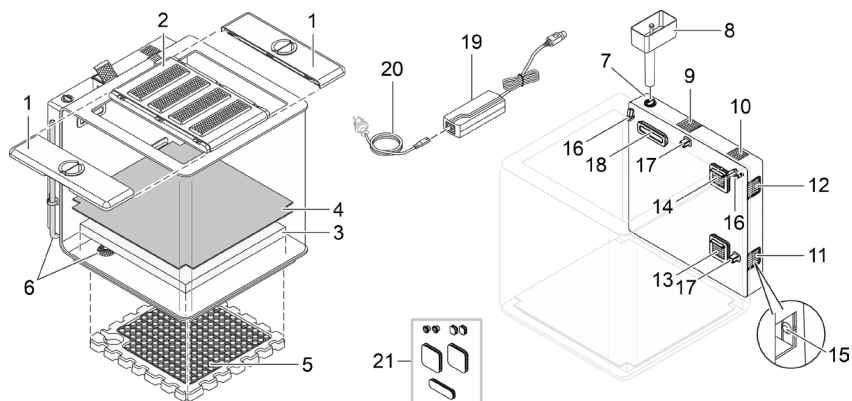

8080324

- | | |
|----|--|
| 1 | Oldalsó burkolat (szárny) etetőnyílással és széniszűrővel (elszívott levegő) |
| 2 | Középső burkolat 4 lámpatesttel <ul style="list-style-type: none"> • Ha a burkolatot leveszik és megdöntik, a lámpák kikapcsolnak. • A lámpák fénye felerősödik és elhalványul, amikor a biOrb EARTH 48 órán keresztül víz nélkül van. |
| 3 | Habszivacs szőnyeg <ul style="list-style-type: none"> • Tárolja az esőből vagy ködből származó nedvességet, és így reprodukálja a talaj nedvességét. |
| 4 | Kapilláriszőnyeg <ul style="list-style-type: none"> • Átadja a nedvességet a habszivacs szőnyegből a felette található, növényi gyökereket tartalmazó szubsztrátumba. • Megakadályozza, hogy a gyökerek behatoljanak a habszivacs szőnyegbe. |
| 5 | Hungarocell padló fűtőkábellel (padlófűtés) |
| 6 | Lefolyó lefolyócsővel <ul style="list-style-type: none"> • Víz leeresztésére a készülékből. |
| 7 | Folyadéktartály betöltőnyílása csapadékhoz (eső, köd) <ul style="list-style-type: none"> • Javasoljuk a biOrb Humidimist, mint eső- és ködcsapadékot (→ Tartozékok). • A csapvizet nem szabad ide önteni, mert a mész megtámadja az akrilüveget. |
| 8 | Tölcsér a folyadéktartály feltöltéséhez |
| 9 | Széniszűrő hátul (frisslevegő) |
| 10 | Hangszóró |
| 11 | Távozó levegő, Peltier-elem |
| 12 | Bevezetett levegő, Peltier-elem |
| 13 | A Peltier-elem által hűtött vagy fűtött keringtetett levegő bemeneti nyílása |
| 14 | A keringtetett levegő elszívónyílása |
| 15 | LED-es nyomógomb. <ul style="list-style-type: none"> • Funkciók (lásd következő szakaszt). • A gomb működtetéséhez távolítsa el a befűvónyílás rácsát (11). |
| 16 | Esőfűvőka |

HU

17	Hőmérséklet- és nedvességérzékelő	<ul style="list-style-type: none"> • Az "OASE Control" alkalmazás az érzékelők tényleges értékét mutatja. A keringetett levegő miatt más helyeken eltérő értékek is mérhetők.
18	Ködkivezető és frisslevegő-bemeneti nyílás	
19	Tápegység	
20	Hálózati kábel országspecifikus csatlakozódugással	
21	Gumidugó	<ul style="list-style-type: none"> • A ház nyílásainak lezárására, amikor az elektronikát tartalmazó hátsó részt eltávolítják

A LED (15) által jelzett üzemiállapotok

LED állapota		Leírás
Zöld	Folyamatos fény	biOrb EARTH üzemel és hálózati kapcsolattal rendelkezik.
	Villog	biOrb EARTH üzemel és hálózati kapcsolatot keres.
Piros	Folyamatos fény	biOrb EARTH elindul (boot fázis) vagy visszaállításra kerül.
	Villog	Üzemzavar áll fenn; lehet, hogy ... <ul style="list-style-type: none"> • a burkolat nincs felhelyezve. • A célhőmérsékletet vagy a célnedvességet nem érte el.
kék	Folyamatos fény	biOrb EARTH kiszállítási állapotban van, és az "OASE Control" alkalmazáson keresztül konfigurálásra vár.
	Villog	Folyadéktartály üres (→ Folyadéktartály feltöltése).
Nem világít.		Az biOrb EARTH ki van kapcsolva.

Nyomógomb funkciói (15)

Működtetés	Leírás
Nyomógomb megnyomása röviden	Visszaállítja a "Folyadéktartály üres" üzenetet. (LED nem villog tovább kék színnel.)
Tartsa lenyomva 5 másodpercig	Állítsa vissza a hálózati kapcsolatot. Ezt követően megszólal egy hangjelzés.
Tartsa lenyomva 15 másodpercig	Állítsa vissza a biOrb EARTH készüléket és az alkalmazást a gyári beállításokra. Ezt követően megszólal három hangjelzés.

Hozzáférés a készülékhez

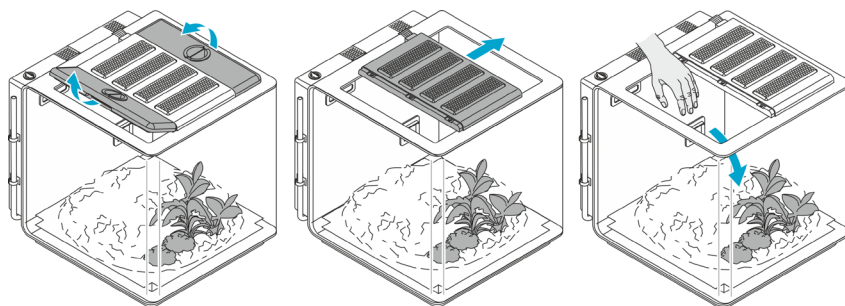

8080326

Tartozékok

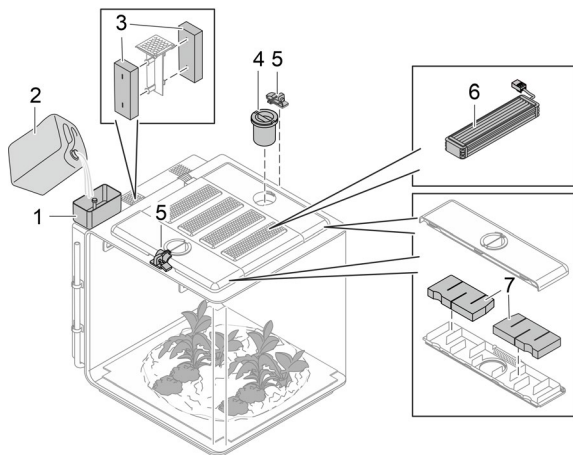

8080325

- 1 biOrb EARTH tölcser
A folyadéktartály feltöltéséhez
 - Cikkszám: 77495

- 2 biOrb Humidímist
Speciális víz az eső- és a ködfunkcióhoz. Tartalmazza a szükséges mennyiségű elektrolitot, és megakadályozza az ablakok, valamint a vízvezető komponensek meszesedését.
 - 4 db 500 ml-es palack (4 × 0,13 gal): Cikkszám: 46155
 - 1 db 5 l-es kanna (1 × 1,3 gal): Cikkszám: 46156

- 3 biOrb EARTH hátsóaktívszén szűrő
 - Cikkszám: 77491

- 4 biOrb EARTH etető
A terráriumlakók kényelmes etetése.
 - Cikkszám: 77492

- 5 biOrb EARTH zárkészlet
2 db lakattal biztosítható zár az oldalsó burkolatok és az adagolónyílások rögzítéséhez.
 - Cikkszám: 77493

- 6 Fényforrás
 - biOrb EARTH Sunlight LED Kit: Cikkszám: 77487
 - biOrb EARTH RGB & Infrared Kit: Cikkszám: 77488
 - biOrb EARTH UV fény Kit: Cikkszám: 77489

- 7 biOrb EARTH oldalsó szűrőkészlet
 - Cikkszám: 77490

i A www.oase.com weboldalon számos különböző dekorációt és talajlapot vásárolhat, hogy természetes élőhelyet teremtsen az állatok számára.

HU

A készülék szimbólumai



A készülék megfelel a II. védelmi osztálynak, és kettős vagy megerősített szigeteléssel védett.



A készülék megfelel a III. védelmi osztálynak. A készüléket csak biztonsági alacsony feszültséggel működtesse.



A készüléket csak beltérben vagy száraz környezetben üzemeltesse.



A készüléket ne dobja ki a háztartási hulladékok közé.



Olvassa el a használati útmutatót.

Beállítás

Ez az alábbiak szerint végezhető el:

1. Szükség esetén cserélje ki a talajfűtést (→ Talajfűtés átalakítása).
2. Szükség esetén cserélje ki a világítást (→ Világítás átalakítása).
3. biOrb EARTH felállítása (→ A készülék felállítása).
4. biOrb EARTH felszerelése (→ Készülék berendezése).

Talajfűtés átalakítása

A talajfűtést szükség esetén a terráriumlakók igényeihez igazíthatja.

Mérsékelt, trópusi éghajlat

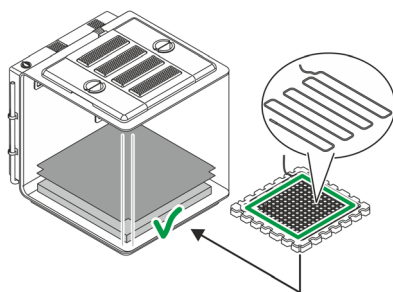

Standard (gyári betelepítés)

Sivatagszerű éghajlat

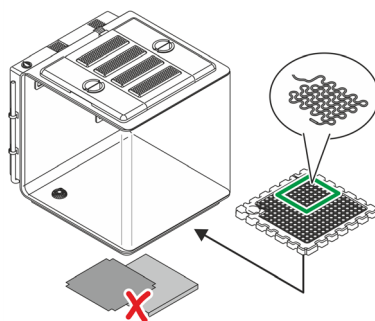

Változat

- Mérsékelt vagy trópusi éghajlaton olyan növények élnek, amelyeknek talajnedvességre van szükségük. Ezért a kapilláris szőnyeg és a habszivacs szőnyeg be van helyezve.
- A fűtőkábel az egész talajt felmelegíti.

- A sivatagban nincs talajnedvesség. Ezért a kapilláris szőnyeg és a habszivacs szőnyeg nincs behelyezve.
- Javasoljuk a lefolyónyílás lefedését, pl. a habszivacs szőnyeg egy kivágott részével, hogy az védve legyen a dugulástól.
- A fűtőkábel csak a talaj bizonyos területét melegíti fel. Általában az a terület, ahol a sivataglakó megpihen.

Ez az alábbiak szerint végezhető el:

(→ Fűtőkábel cseréje vagy új kábel fektetése)

Világítás átalakítása

Annak érdekében, hogy a lehető leghűbben utánozza a természetben uralkodó körülményeket, a biOrb EARTH különböző lámpatestekkel van felszerelve, amelyek egyedileg kombinálhatók és elrendezhetők.

biOrb EARTH
Napfény LED



biOrb EARTH
RGB és infravörös



biOrb EARTH
UV-fény



8080345

Ez a lámpatest napszerű fényt bocsát ki.

Ez a lámpatest a napfényt infravörös sugárzással egészíti ki.

Ez a lámpatest a természetben előforduló UV-A/B sugárzást utánozza.

A következő sorrendet javasoljuk (gyári beépítés, hátulról előre):

1. Napfény LED
2. RGB és infravörös
3. UV-fény
4. Napfény LED

TUDNIVALÓ:

A készüléket csak akkor lehet üzembe helyezni, ha 4 lámpatesttel van felszerelve. Ellenkező esetben az így kialakuló burkolatnyílás felülírja az állandó hőmérséklet és páratartalom fenntartásához szükséges szellőzési koncepciót.

Ez az alábbiak szerint végezhető el:

(→ Lámpák cseréje)

A készülék felállítása

Helyezze a biOrb EARTH készüléket egy megfelelően nagy és stabil felületre, például asztalra vagy szekrényre.

TUDNIVALÓ:

- ▶ Óvja a készüléket a közvetlen napfénytől.
- ▶ A készülék közvetlen közelében legyen egy dugaszolóaljzat.
- ▶ A készülék szellőztetőnyílásait tilos lefedni.
- ▶ Az oldalsó szellőzőnyílásokon meleg levegő is távozhat, ami károsíthatja például a növényeket vagy más hőre érzékeny anyagokat. Biztosítson elegendő szabad helyet.
- ▶ A készülékhez való hozzáféréshez elegendő helynek kell lennie.

Készülék berendezése

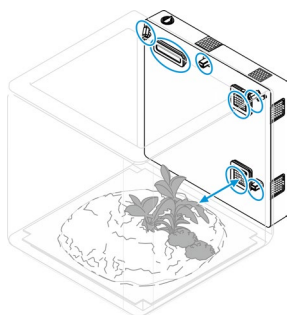

BOB0331

Teremtse hozzáfért a készülékhez, és rendezze be a biOrb EARTH-t az elképzeléseinek megfelelően. (→ Hozzáférés a készülékhez)

Az OASE szaküzletben vagy az www.oase.com alatt különféle dekorációkat és növényeket talál.

TUDNIVALÓ:

- ▶ A szellőzőrácsokat, esőfűvókákat és érzékelőket a berendezés nem takarhatja el. (→ A funkcióelemek áttekintése)
- ▶ A természetű esőhöz az esőfűvókákat úgy kell beállítani, hogy azok lehetőleg az egész helyiséget beszórják.

HU

Üzembe helyezés

Ez az alábbiak szerint végezhető el:

1. Folyadéktartály feltöltése (→ Folyadéktartály feltöltése).
2. Kapcsolja be a készüléket (→ A készülék bekapcsolása).
3. "OASE Control" alkalmazás telepítése (→ Készülék összekapcsolása okostelefonnal/tablettel).
4. Ha még nem tette meg, hozzon létre egy OASE-fiókot az alkalmazáson keresztül.
5. biOrb EARTH konfigurálása az alkalmazáson keresztül.

Folyadéktartály feltöltése

A köd- és esőfunkcióhoz a folyadéktartály legyen kellően feltöltve. Ha a folyadékszint túl alacsony, az eső- és a ködfunkció kikapcsol.

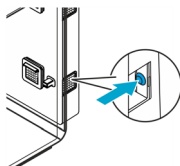
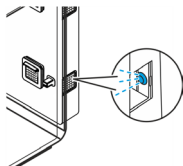

App
„OASE Control”

8080334

A kék villogó LED jelzi a folyadék hiányát.

A folyadéktartály feltöltése után nyomja meg a gombot az üzenet nyugtázásához.

A folyadékhiányt az "OASE Control" alkalmazás is jelezheti, és ott lehet nyugtázni.

TUDNIVALÓ:

Javasoljuk, hogy a folyadéktartályt kizárólag "biOrb Humidimist" (→ Tartozékok) szerrel töltsse fel. Megakadályozza az ablakok, valamint a vízvezető komponensek meszesedését.

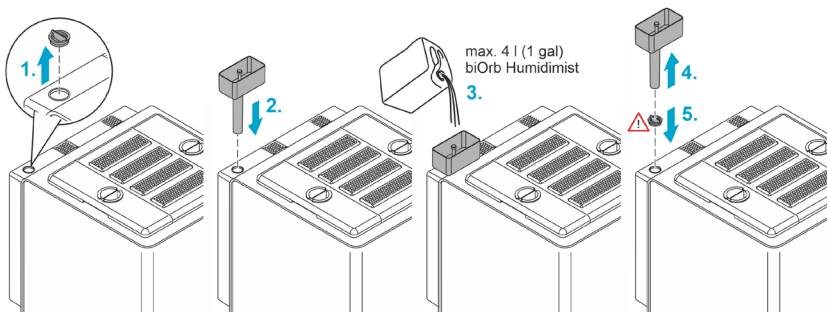

8080334

Ez az alábbiak szerint végezhető el:

1. Húzza le a folyadéktartály töltőnyílásának fedelét.
 2. Helyezze a tölcserít a töltőnyílásra.
 3. Öntse a biOrb Humidimist (→ Tartozékok) szert a tölcserbe. Egy úszó jelzi, ha a folyadéktartály megtelt (kb. 4 liter (1 gal) kezdeti feltöltés esetén).
 4. Vegye ki a tölcserít a töltőnyílásból.
 5. Zárja le a töltőnyílást a fedéllel.
 6. Erősítse meg a betöltést az "OASE Control" APP alkalmazáson keresztül vagy a készüléken lévő gombbal.
- ✓ Az eső- és ködfunkciók ismét teljes mértékben rendelkezésre állnak.

A készülék bekapcsolása

A berendezés bekapcsolása: Dugja be a tápegység csatlakozódugaszát a dugaszolóaljzatba. A készülék azonnal bekapcsol.

A berendezés kikapcsolása: Húzza ki a tápegység hálózati csatlakozódugaszát.

Ez az alábbiak szerint végezhető el:

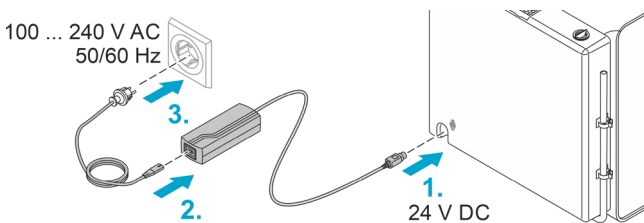

80B0332

HU

Készülék összekapcsolása okostelefonnal/tablettel

Ez az alábbiak szerint végezhető el:

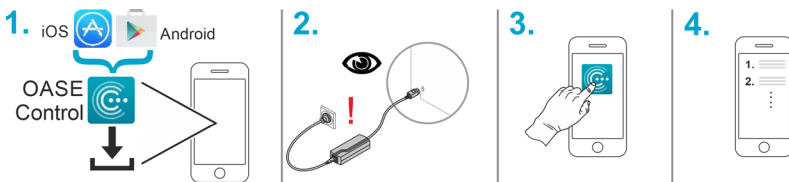

80B0333

Tisztítás és karbantartás

TUDNIVALÓ:

Ne használjon agresszív tisztítószereket vagy kémiai oldatokat. Ezek a szerek károsíthatják a házat, hátrányosan befolyásolhatják a készülék működését, valamint ártanak az állatoknak, növényeknek és a környezetnek.

- ▶ Tisztítsa meg a készüléket tiszta vízzel és tiszta, puha ruhával.
- ▶ Külső felületekhez a biOrb következő magasfényű polírozószerét ajánljuk (Cikkszám: 46033).

Folyadék leeresztése

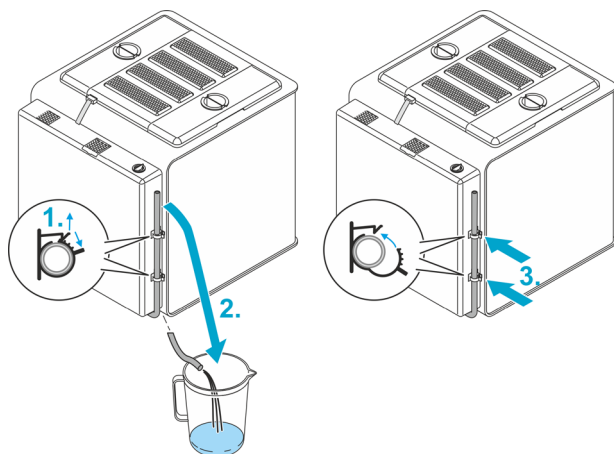

Ez az alábbiak szerint végezhető el:

1. Nyissa ki a két tömlőbilincset.
2. Vezesse a lefolyótömlőt a készülék alatt elhelyezett gyűjtőtartályba.
3. A folyadék leeresztése után helyezze vissza a tömlőt a bilincsekbe, és zárja le azokat.

BOB0335

A levegőszűrő cseréje

Hátsó szűrő cseréje

- 3 havonta cserélje ki
- biOrb EARTH Hátsószűrőkészlet, cikkszám: 77491

Ez az alábbiak szerint végezhető el:

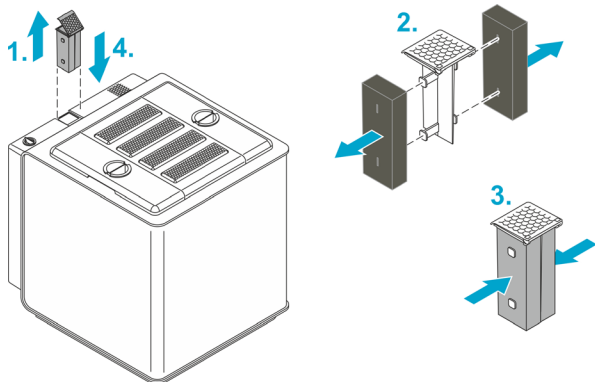

8080337

Oldalsószűrő cseréje

Cserélje ki a szűrőket mindkét oldalsó burkolatban (szárnyakon).

- 6 havonta cserélje ki
- biOrb EARTH Oldalsó szűrőkészlet, cikkszám: 77490

Ez az alábbiak szerint végezhető el:

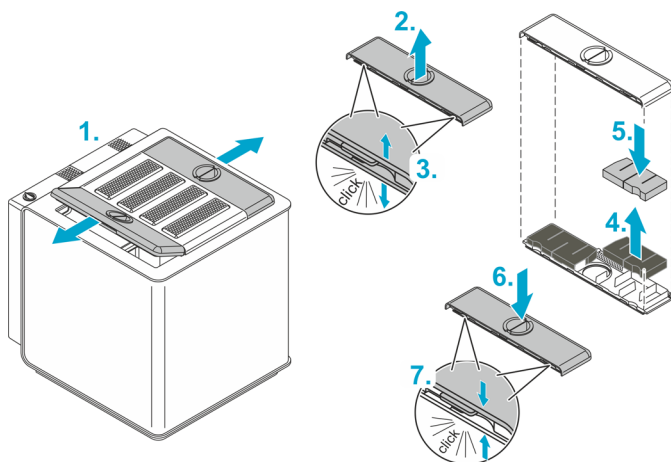

8080338

HU

Javítás

Hátsó rész cseréje

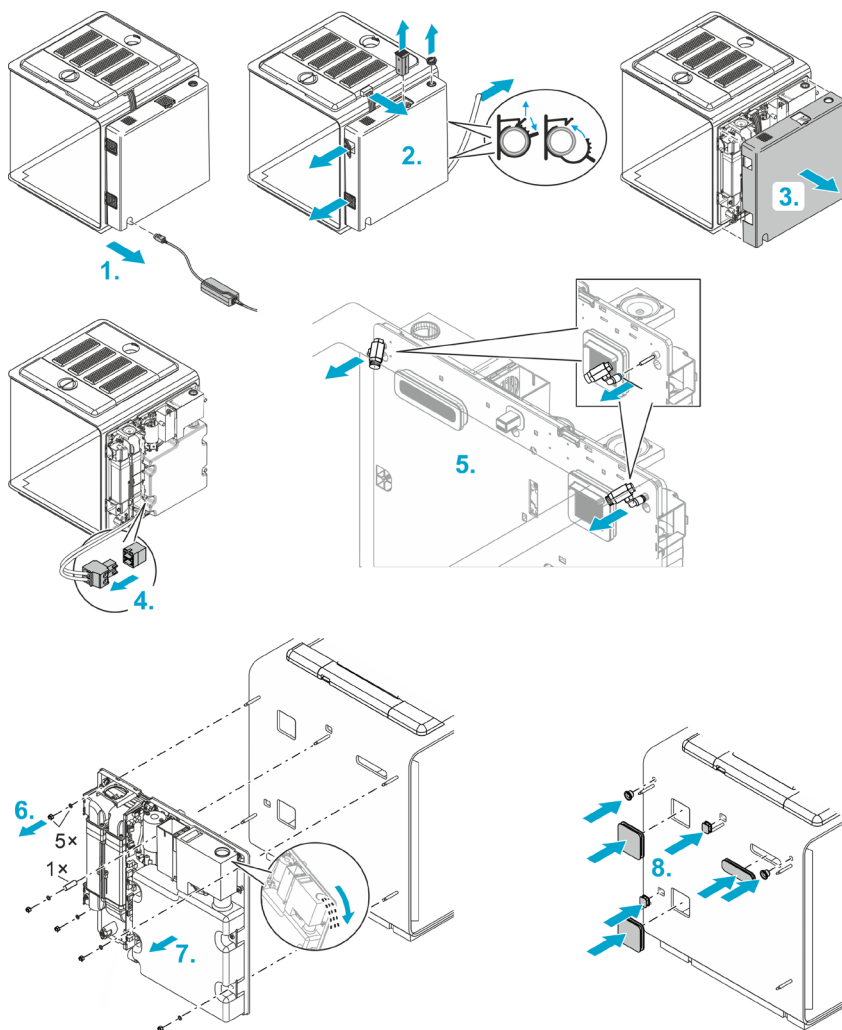

80B0339

Ez az alábbiak szerint végezhető el:

1. Húzza ki a hálózati csatlakozót.
 2. Távolítsa el
 - a lámpa dugaszát,
 - a töltőnyílás fedelét,
 - a hátsó szűrőt,
 - a beszívott és az elszívott levegő nyílásának rácsait,
 - a lefolyótömlőt.
 3. Húzza le a tömlőt hátsó rész házát.
 4. Húzza ki a fűtőkábel dugaszát.
 5. Távolítsa el mindkét esőfúvókát. Ehhez nyomja a fekete gyűrűt a tartóján a fúvóka irányába, és ezzel egyidejűleg húzza előre a fúvókát.
 6. Távolítsa el az 5 anyát az alátétekkel együtt, és egy távtartó hüvelyt.
 7. Óvatosan és egyenletesen húzza le a hátsó részt.
Tudnivaló: Ha a folyadéktartályban folyadék van, öntse ki óvatosan a töltőnyíláson keresztül, hogy ne kerüljön víz az elektronikába.
 8. Helyezze be a csomagban található gumidugókat a hátsó rész eltávolításával keletkezett 7 nyílásba. Ezek megakadályozzák, hogy a terrárium lakói a nyílásokon keresztül kiszökjenek.
 9. Szerelje fel az új hátsó részt, és szerelje össze a készüléket fordított sorrendben.
- ❗ A hátsó rész házának felhelyezésekor ügyeljen arra, hogy a kábelek ne törjenek meg és ne csípődjenek be.

Lámpák cseréje

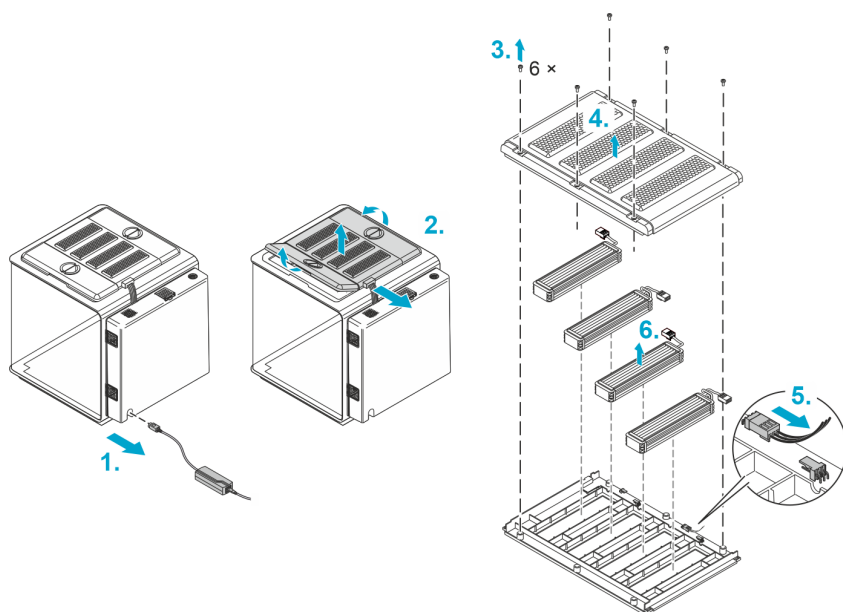

8080330

Ez az alábbiak szerint végezhető el:

1. Húzza ki a hálózati csatlakozót.
2. Húzza ki a lámpatest csatlakozóját és távolítsa el az összes burkolatot.
3. Lazítsa meg a középső fedél 6 csavarját.
4. Emelje le a burkolat felső borítását.
5. Húzza ki az eltávolítani kívánt lámpát a hálózatból.
6. Vegye le a lámpát a burkolatról.
7. Helyezze be egy új lámpát, csatlakoztassa, majd szerelje össze a készüléket fordított sorrendben.

Fűtőkábel cseréje vagy új kábel fektetése

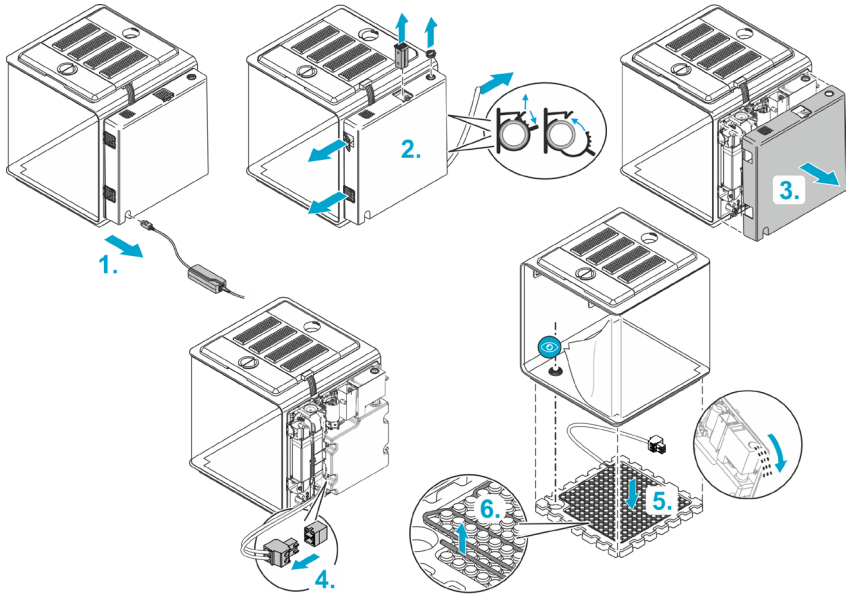

8080328

HU

Ez az alábbiak szerint végezhető el:

1. Húzza ki a hálózati csatlakozót.
2. Távolítsa el
 - a töltőnyílás fedelét,
 - a hátsó szűrőt,
 - a beszívott és az elszívott levegő nyílásának rácsait,
 - a lefolyótömlőt.
3. Húzza le a tömlőt hátsó rész házát.
4. Húzza ki a fűtőkábel dugaszát.

Javasoljuk, hogy a következő lépéseket párban végezzék el:

5. Döntse a készüléket kissé előre, és távolítsa el a polisztirol alapot.

Tudnivaló: Ha a folyadéktartályban folyadék van, akkor a készüléket - a folyadékszint függvényében - nem vagy csak enyhén (max. 45°) szabad megdönteni, mert ellenkező esetben folyadék szivároghat ki, ami tönkreteheti az elektronikát.

Szükség esetén öntse ki a folyadékot óvatosan a töltőnyíláson keresztül, hogy ne kerüljön víz az elektronikába.

6. Húzza ki a fűtőkábelt a polisztirol alapból, és szerelje vissza.
7. Szerelje össze a készüléket fordított sorrendben.
 - A polisztirol alap behelyezésekor ügyeljen arra, hogy az úgy legyen elhelyezve, hogy a lefolyó az alapon lévő mélyedésbe kerüljön.
 - A hátsó rész felhelyezésekor ügyeljen arra, hogy a kábelek ne törjenek meg és ne csipődjenek be.

Hibaelhárítás

Hibajelzések

A következő üzenetek az alkalmazáson keresztül kerülnek kiadásra, akár push üzenetként az okostelefonra, akár e-mailben:

Üzenet	Megoldás
Folyadéktartály üres	Folyadéktartály feltöltése (→ Folyadéktartály feltöltése).
24 óráig nincs víz	Töltse fel a folyadékot (→ Folyadéktartály feltöltése), ill. ellenőrizze a vízkört.
Túl magas/túl alacsony hőmérséklet	<ul style="list-style-type: none">• Ellenőrizze a hőmérsékletet az alkalmazáson keresztül, szükség esetén állítsa be újra.• Esetleg kapcsolja ki a talajfűtést és/vagy csökkentse a környezeti hőmérsékletet. <p>A légáramlatok miatt a biOrb EARTH terrárium különböző pontjain mért tényleges hőmérsékletek eltérnek az alkalmazásban megjelenített, érzékelők által mért hőmérsékletektől. A biOrb EARTH különböző helyein a tényleges hőmérséklet maximum +40 °C (104 °F) és a környezeti hőmérséklet alatti 2,5 °C (36,5 °F) között mozog.</p>
Túl magas/túl alacsony páratartalom	<p>Ellenőrizze a páratartalmat és/vagy az esőztetési időt az alkalmazáson keresztül, szükség esetén állítsa be újra.</p> <p>Ha sok folyadék van az talajban, akkor engedje le azt a lefolyócsövön keresztül. (→ Folyadék leeresztése)</p>

Műszaki adatok

Tápegység

Primer	Feszültség	AC V	100 ... 240
	Hálózati frekvencia	Hz	50/60
	Vezeték hossz	m	1,5
		ft	4,9
Szekunder	Feszültség	DC V	24
	Max. teljesítmény	W	180
	Vezeték hossz	m	1,5
		ft	4,9
Védettségi osztály			II

biOrb EARTHÁltalános tudnivalók

Tápellátás	Feszültség	DC V	24
	Max. teljesítmény	W	105
Zaj (80 cm távolságban)	Standard	dB	37 ... 42
	Halk üzemmód	dB	34 ... 37
Védettségi osztály			III
Környezeti hőmérséklet-tartomány	°C		15 ... 35
	°F		59 ... 95
Méretek (H x Sz x Ma)	cm		571 × 500 × 567
	col		225 × 197 × 223
Súly	kg		19,1
	lbs		42,1

biOrb EARTH WLAN

Protokoll			IEEE 802.11b/g/n
Frekvenciasáv		GHz	2,4
Max. RF-teljesítmény		dBm	20
Biztonság			WEP, WPA 2, WPA 3
DHCP			Automatikus
Max. hatótávolság	m		80
	ft		262

biOrb EARTHÉghajlat

Levegőkeringtetés	Funkcionális elemek	Ventilátorok
Levegő hőmérséklete (Az adatok a biOrb EARTH terráriumon belüli +25 °C-os (+77 °F) környezeti hőmérsékleten mérhető értékekre vonatkoznak. A levegő keringése miatt ezek az értékek akár 10 °C-kal (50 °F) is eltérhetnek az értékelő értékeiktől.)	Funkcionális elem	Peltier-elem
	Fűtés (max. hőm.)	°C +40
		°F +104
	Hűtés (min. hőm.)	°C 2,5 °F 36,5
	Hőmérsékleti különb., max.	°C 10 °F 50
Talaj hőmérséklete	Funkcionális elem	Elektromos fűtőkábel
	Fűtés (max. hőm.) (Kapilláris és habszivacszőnyeg nélküli működés közben)	°C 35 °F 95
Páratartalom	Funkcionális elemek	ultrahangos ködkészülék, esőztető szivattyú/fúvóka
	Folyadéktartály	l 4 gal 1

biOrb EARTHVilágítótestek

Napfény LED	Fény színe	K	3200 ... 7300
	Összes fényáram	lm	650
	Energiahatékonysági osztály		G
RGB és infravörös	Összes fényáram	lm	56
UV-fény	Hullámhossz	nm	318 (UV-B)
	UV-B teljesítmény 0/5/10/15/20/25/30 cm távolságban	μW/cm ²	1940/310/119/60/35/23/15
	UV-index 0/5/10/15/20/25/30 cm távolságban		64/9/4/2/1/0,7/0,5

Megsemmisítés

TUDNIVALÓ:

A készüléket nem szabad háztartási hulladékként ártalmatlanítani.

- ▶ A készüléket az erre szolgáló visszavételi rendszeren keresztül adja le ártalmatlanításra.
- ▶ Ha bármilyen kérdése van, forduljon a helyi hulladékkezelő vállalathoz. Ott tájékoztatást kap a készülék megfelelő ártalmatlanításáról.
- ▶ A kábel levágásával tegye használhatatlanná a készüléket.

Garancia

Az OASE GmbH az Ön által megvásárolt OASE készülékre **24 hónap** időtartamú garanciát vállal, az alábbiakban felsorolt feltételek szerint. A garancia a törvényben előírt termékszavatossági kötelezettsége mellett érvényes, és nem érinti azokat. A kötelező törvényes szavatossági előírások nem korlátozzák, pl. a termékszavatossági törvény alapján, a szándékosság és a durva gondatlanságból eredő halál vagy sérülések okozása az OASE GmbH vagy teljesítési segédei által.

A garancia időtartama

A garanciális időszak az OASE készülék, OASE szaktereskedőnél történt első megvásárlásának dátumával kezdődik. A garancia igénybevételével vagy az OASE készülék továbbértékesítésével a garanciális idő nem hosszabbodik meg és nem indul újra.

Garanciális teljesítés

Az OASE GmbH garanciát vállal az OASE készülékek kifogástalan, rendeltetési célnak megfelelő működésére és használhatóságára. Itt a tudomány és technika állása a gyártás időpontjában a mérvadó. Az OASE készülék kárt okozó hibájának már ebben az időpontban fennkellett állnia.

Garanciális esetben az OASE GmbH fenntartja annak döntési jogát, hogy a készüléket díjtalanul megjavítsa, hozzá díjtalanul pótalkatrészeket szállítson, vagy azt díjtalanul kicserélje. Ha az OSE készülék adott típusát már nem gyártják, az OASE GmbH fenntartja annak jogát, hogy választása szerint a kínálatából az ahhoz legközelebb eső készüléktípust szállítsa.

A garancia csak magának az OASE készüléknek a hibájára terjed ki. Nem tartoznak a garancia hatálya alá azon költségek megtérítése, amik a be- és kiszereléssel és ellenőrzéssel, a nem magán a vásárolt készüléken keletkezett hibákból erednek, valamint a használat kiesése miatt elmaradt haszonból vagy bármely más módon keletkezett veszteségből erednek.

A garancia kizárása

Nem tartoznak a garancia hatálya alá azok a meghibásodások, amik keletkezésének oka

- mechanikai behatás, baleset, leejtés vagy ütdés
- Vis Maior vagy természeti katasztrófák, különösen de nem kizárólag áradások, tüzek vagy fagyok,
- gondatlan vagy szándékos rombolás (pl. a csatlakozó dugó levágása, a kábel lerövidítése), vagy
- nem rendeltetésszerű használat, szakszerűtlen alkalmazás, beépítési és kezelési hibák vagy hiányos gondozás (pl. nem megfelelő tisztítószerek használata, elmaradt karbantartás, vízkő lerakódások), túlterhelés vagy a kezelési útmutató figyelmen kívül hagyása,
- a saját kezű javítás által súlyosbított károk, valamint
- a kopó alkatrészek, pl. fényforrások, forgórészek
- törékeny alkatrészek, pl. üvegek, izzólámpák, és
- fogyó anyagok, pl. elemek vagy szűrőszivacsok meghibásodása.

A szakszerű használat kérdésében az OASE GmbH a kezelési útmutatóra tekint, mint ami része jelen garanciának.

Az igények érvényesítése

A garanciális idő alatt a garanciaigények csak az OASE GmbH, Tecklenburger Straße 161, 48477 Hörstel, Németország, ellenében érvényesíthetők. Ennek érdekében az igényt benyújtó a szállítási költségeket és a szállítás kockázatát magára vállalva a kifogásolt készüléket, az OASE szakkereskedőnél történt vásárlás számlájának másolatával, a garanciajeggyel és a kifogásolt hiba leírásával elküldi az OASE GmbH címére.

Általános előírások

A garanciára a német jog érvényes, az ENSZ nemzetközi áruforgalmi szerződésekre vonatkozó egyezményének (CISG) kizárásával.

Oryginalna instrukcja. Instrukcja przynależy do urządzenia i wraz z nim musi zostać przekazana kolejnym użytkownikom.

OSTRZEŻENIE

- ▶ Urządzenie może być używane przez dzieci od 8 lat i ponadto przez osoby o ograniczonych fizycznych i umysłowych zdolnościach, albo nie posiadających niezbędnego doświadczenia i wiedzy, gdy będą one pod nadzorem osoby odpowiedzialnej za bezpieczeństwo użytkownika tego urządzenia lub zostaną odpowiednio przez nią poinstruowane i poinformowane o wynikających stąd zagrożeniach. Dzieciom zabrania się zabawy z tym urządzeniem. Czyszczenie ani czynności serwisowe użytkownika nie mogą być wykonywane przez dzieci bez nadzoru osoby dorosłej.
-

Treść

Przepisy bezpieczeństwa.....	294
Zastosowanie zgodne z przeznaczeniem	294
Opis produktu.....	295
Przygotowanie.....	301
Rozruch.....	304
Czyszczenie i konserwacja	306
Naprawa.....	308
Usuwanie usterek.....	312
Dane techniczne.....	313
Usuwanie odpadów.....	314
Gwarancja.....	315

Przepisy bezpieczeństwa

Ustawienie

- Urządzenie należy chronić przed bezpośrednim działaniem promieni słonecznych.
- Otworów wentylacyjnych urządzenia nie wolno zakrywać.
- Dostęp do urządzenia wymaga pozostawienia dostatecznie dużo wolnego miejsca.

Przyłącza elektryczne

- Urządzenie podłączyć tylko wtedy, gdy parametry elektryczne urządzenia i zasilania energią są zgodne.
- Używać tylko kabla sieciowego dołączonego do kompletu.
- Urządzenie może być podłączane tylko do prawidłowo zainstalowanego gniazdka.
- Otwarte gniazdka i wtyczki należy chronić przed wilgocią.

Bezpieczna eksploatacja

- Nie używać tego urządzenia, gdy przewody elektryczne lub obudowa są uszkodzone.
- Przewody należy układać w sposób zabezpieczający je przed uszkodzeniami i tak, żeby uniknąć możliwości potknięcia się o nie.
- W razie wystąpienia problemów prosimy zwrócić się do autoryzowanego serwisu lub do firmy OASE.

Zastosowanie zgodne z przeznaczeniem

Wyrób opisywany w niniejszej instrukcji należy użytkować wyłącznie w następujący sposób:

- jako sztuczna przestrzeń życiowa dla roślin i zwierząt, z przestrzeganiem zasad ochrony zwierząt, a szczególnie hodowli zwierząt zgodnie z rytmem i warunkami życia właściwymi dla danego gatunku.
- Tylko we wnętrzach.
- W warunkach zgodnych z danymi technicznymi. (→ Dane techniczne)

Opis produktu

biOrb EARTH to terrarium – sztuczna przestrzeń życiowa dla roślin i małych zwierząt – w którym można naśladować różne strefy klimatyczne.

Słońce wywiera największy wpływ na nasz rzeczywisty klimat. Ono ogrzewa powietrze i glebę. W wyniku tego powstaje termika, która porusza powietrze, czyli powstaje wiatr. Gdy woda odparowuje przy wysokiej temperaturze powstają chmury przynoszące deszcz. Gdy powietrze ochłodzi chmury, powstaje deszcz.

Te zmienne warunki są naśladowane w biOrb EARTH przez inteligentne współdziałanie światła, wilgotności oraz temperaturę powietrza i gleby.

Obsługa, konfiguracja i kontrola biOrb EARTH przebiega za pomocą smartfona lub tabletu z aplikacją "OASE Control" dla iOS albo Android.

Gdy temperatura albo wilgotność powietrza w biOrb EARTH nie mieści się w zadanym zakresie, to można zaprogramować powiadomienie Push na smartfon wzgl. tablet albo w postaci wiadomości e-mail.

Światło

Spektrum promieniowania wysyłanego przez słońce, niezbędnego dla życia na ziemi, sięga od ultrafioletu tworzącego witaminy (UV) aż do grzejącej podczerwieni (IR). W zakresie od UV do IR mieści się spektrum światła widzialnego. To spektrum promieniowania reprodukuje w biOrb EARTH następujące lampy:

biOrb EARTH Światło słoneczne LED: Ta lampa imituje widoczne światło ze zwiększonym udziałem światła niebieskiego. Trzy dodatkowe diody LED, które imitują różne kolory światła, umożliwiają utworzenie oświetlenia dostosowanego do potrzeb roślin i zwierząt.

biOrb EARTH RGB i podczerwień: Za pomocą udziału RGB lampa może generować odcień światła, np. w celu przykładowo symulacji zachodu słońca. Ta lampa dodatkowo emituje promieniowanie podczerwone.

biOrb EARTH Światło UV: Ta lampa naśladuje promieniowanie UV A/B w naturze. UV-A stymuluje pigmentację, UV-B sprzyja zdrowemu układowi kostnemu. Jeżeli zwierzęta nie tolerują bezpośrodkowego promieniowania UV, to należy to uwzględnić przy wyposażeniu biOrb EARTH i lokalizacji lampy UV.

Wilgotność

Ultradźwiękowy moduł wytwarzający mgłę reguluje wilgotność powietrza. Ponadto poprzez dwie dysze jest symulowany opad deszczu.

Temperatura powietrza i gleby

W wyniku wymieszania świeżego powietrza z ogrzanym lub ochłodzonym powietrzem cyrkulacyjnym powstaje w biOrb EARTH klimat z wymaganymi różnicami temperatury, podobnie jak w naturze.

Na dnie kabel grzałki zapewnia wymaganą temperaturę substratu.

Poniższy rysunek przedstawia możliwe strumienie powietrza w biOrb EARTH i ich wpływ na temperaturę:

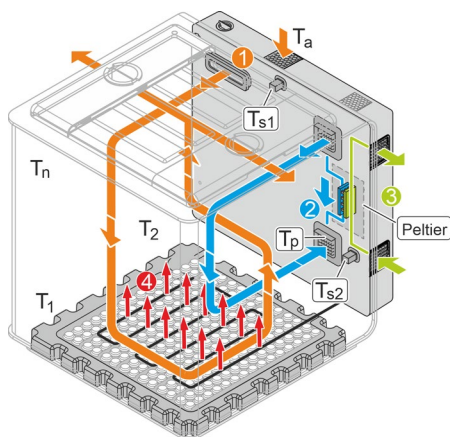

8080343

- ① **Świeże powietrze**
Do biOrb EARTH jest nieustannie doprowadzane powietrze z otoczenia poprzez dyszę dla mgły oraz wyprowadzane poprzez boczne osłony (skrzydła). W celu ochrony przed wniknięciem do biOrb EARTH substancji szkodliwych (cząsteczki, zapachy itp.) z otoczenia zastosowano filtr z węglem aktywnym na dopływie powietrza w części tylnej. W celu niedopuszczenia do przenikania zapachów z biOrb EARTH zastosowano filtr z węglem aktywnym na wylocie powietrza w bocznych osłonach.

- ② **Cyrkulacja powietrza (podgrzanego lub ochłodzonego)**
Poprzez aplikację "OASE Control" można włączyć cyrkulację powietrza podgrzewanego lub chłodzonego w ogniwie Peltiera – w zależności od ustawień w aplikacji.

- ③ **Dopływ i odpływ powietrza dla ogniwa Peltiera**

- ④ **Ogrzewanie dna**
Elektryczne ogrzewanie dna można włączać i wyłączać poprzez aplikację. Włączenie powoduje nie tylko ogrzewanie dna, lecz także wytwarza unoszący strumień powietrza w wyniku termiki.

T_a Temperatura otoczenia

T_p Regulacja temperatury ogniwem Peltiera. Wydajność chłodzenia ogniwa Peltiera jest zależna od temperatury otoczenia biOrb EARTH.

T_{s1}, T_{s2} Wartości czujnika. Temperatury zmierzone przez czujniki są pokazywane w aplikacji "OASE Control".

T_1, T_2, \dots, T_n Temperatura rzeczywista w różnych miejscach w biOrb EARTH.
Ze względu na strumienie przepływającego powietrza różnią się temperatury rzeczywiste w różnych miejscach w biOrb EARTH od pokazywanych w aplikacji temperatur czujników. Temperatury w różnych miejscach w biOrb EARTH mogą wynosić od maksymalnie +40°C (104°F) aż do 2,5°C (36,5°F) poniżej temperatury otoczenia.

Przegląd elementów funkcyjnych

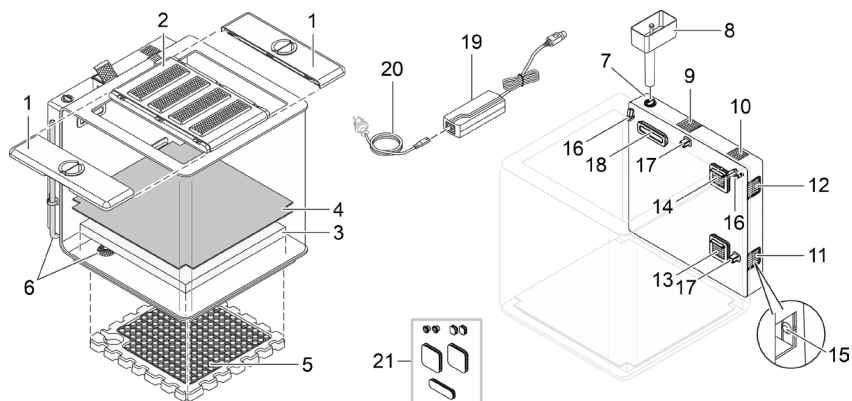

8080324

- | | |
|----|--|
| 1 | Boczna osłona (skrzydło) z otworem dla karmy i filtra z węglem aktywnym (powietrze wylotowe) |
| 2 | Pokrywa środkowa z 4 lampami <ul style="list-style-type: none"> • Przy zdejmowaniu lub przechyleniu pokrywy lampy zostaną wyłączone. • Lampy zapalają się i gasną, gdy "biOrb EARTH" przez 48 godzin był bez wody. |
| 3 | Mata z tworzywa spienionego <ul style="list-style-type: none"> • Gromadzi wilgoć z deszczu lub mgły i imituje wrażenie wilgoci gleby. |
| 4 | Mata z kapilarami <ul style="list-style-type: none"> • Przenosi wilgoć z maty z tworzywa spienionego do znajdującego się nad nią substratu z korzeniami roślin. • Zapobiega wnikaniu korzeni roślin do maty z tworzywa spienionego. |
| 5 | Dno styropianowe z kablem grzewczym (ogrzewanie dna) |
| 6 | Odpyływ z węzłem spustowym <ul style="list-style-type: none"> • Do spuszczenia wody z urządzenia. |
| 7 | Odpowietrzenie pojemnika cieczy do wytwarzania deszczu i mgły <ul style="list-style-type: none"> • Zaleca się stosowanie "biOrb Humidimist" jako cieczy dla deszczu i mgły (→ Akcesoria). • Wody wodociągowej nie wolno tutaj stosować, ponieważ wapno zawarte w niej reaguje ze szkłem akrylowym. |
| 8 | Lejek do napełniania pojemnika cieczy |
| 9 | Filter z węglem aktywnym w tylnej części (świeże powietrze) |
| 10 | Głośnik |
| 11 | Wylot powietrza - ogniwo Peltiera |
| 12 | Dopływ powietrza - ogniwo Peltiera |
| 13 | Otwór wlotowy powietrza ochłodzonego lub podgrzanego przez ogniwo Peltiera w obiegu cyrkulacyjnym |
| 14 | Otwór odsysania obiegu cyrkulacyjnego |
| 15 | Przycisk z diodą LED. <ul style="list-style-type: none"> • Funkcje (patrz poniższy akapit). • W celu naciśnięcia przycisku zdjąć kratkę z otworu dopływu powietrza (11). |
| 16 | Dysza deszczowa |

PL

- | | | |
|----|---|---|
| 17 | Czujnik temperatury i wilgotności | <ul style="list-style-type: none"> Aplikacja "OASE Control" przedstawia wartości rzeczywiste czujników. Cyrkulacja powietrza sprawia, że w innych miejscach mogą występować nieco odmienne wartości zmierzone. |
| 18 | Wylot mgielki i otwór wlotowy świeżego powietrza | |
| 19 | Zasilacz sieciowy | |
| 20 | Kabel sieciowy z wtyczką specyficzną dla danego kraju | |
| 21 | Zatyczka gumowa | <ul style="list-style-type: none"> Do uszczelnienia otworów obudowy, gdy tylna część z modulem elektronicznym zostanie zdjęta. |

Stany robocze sygnalizowane przez diodę LED (15)

Stan LED		Opis
Zielona	Ciągłe świecenie	biOrb EARTH pracuje i występuje połączenie z układem sieciowym.
	Miga	biOrb EARTH pracuje i próbuje nawiązać połączenie z układem sieciowym.
Czerwona	Ciągłe świecenie	biOrb EARTH startuje (faza Boot) albo jest poddany resetowi.
	Miga	<p>Występuje usterka, prawdopodobnie ...</p> <ul style="list-style-type: none"> Pokrywa nie jest przyłożona. Docelowa temperatura lub docelowa wilgotność nie została osiągnięta.
Niebieski	Ciągłe świecenie	biOrb EARTH jest w stanie fabrycznym i konieczna jest konfiguracja poprzez aplikację "OASE Control".
	Miga	Pojemnik cieczy jest pusty (– Napełnianie pojemnika cieczy).
Wyłączony		biOrb EARTH jest wyłączony.

Funkcje przycisku (15)

Naciśnięcie	Opis
Krótko nacisnąć	Reset komunikatu "Pojemnik cieczy jest pusty". (Dioda LED przestaje migać niebiesko.)
Przytrzymać wciśnięty przez 5 sekund	Reset połączenia z układem sieciowym. Następnie rozlega się sygnał dźwiękowy.
Przytrzymać wciśnięty przez 15 sekund	Przywrócenie ustawień fabrycznych w biOrb EARTH i w aplikacji. Następnie rozlegają się trzy sygnały dźwiękowe.

Dostęp do urządzenia

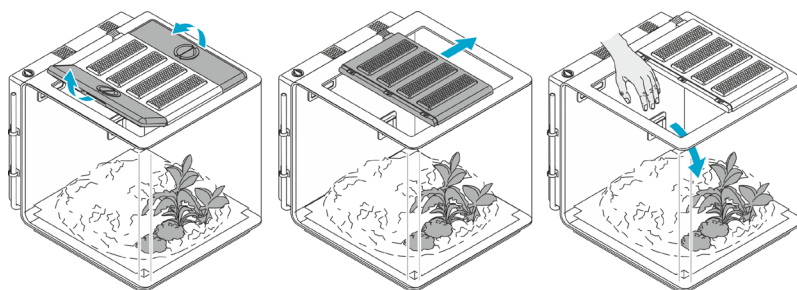

8080326

Akcesoria

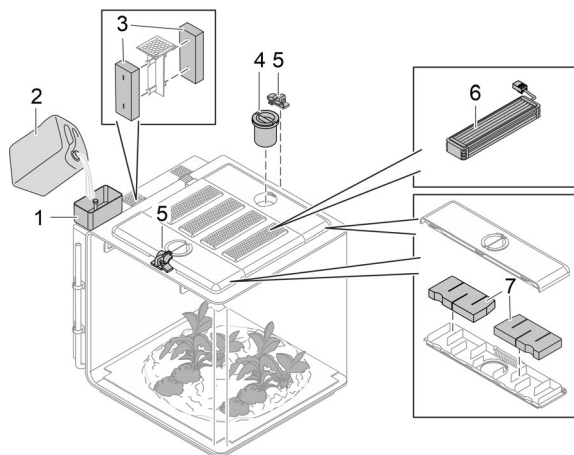

8080325

- 1 biOrb EARTH lejek
Do napełniania pojemnika ciecży
• Numer artykułu 77495

- 2 biOrb Humidimist
Specjalna woda do wytwarzania deszczu i mgiełki. Ona zawiera niezbędną ilość elektrolitów i zapobiega w ten sposób powstawaniu wapiennych plam na szybach i elementach mających styczność z wodą.
• 4 x butelka 500 ml (4 x 0,13 gal.): Numer artykułu 46155
• 1 x kanister 5 l (1 x 1,3 gal.): Numer artykułu 46156

- 3 biOrb EARTH Filtr węglowy tył
• Numer artykułu 77491

- 4 Automat do pokarmu biOrb EARTH
Do komfortowego zaopatrywania zwierząt w karmę.
• Numer artykułu 77492

- 5 Zestaw zamków biOrb EARTH
2 blokady z kłódkami do zabezpieczenia bocznych osłon włącznie z otworami do karmienia.
• Numer artykułu 77493

- 6 Lampa
• biOrb EARTH zestaw LED dla światła słonecznego: Numer artykułu 77487
• biOrb EARTH zestaw RGB i podczerwień: Numer artykułu 77488
• biOrb EARTH zestaw światła UV: Numer artykułu 77489

- 7 biOrb EARTH zestaw bocznych filtrów
• Numer artykułu 77490

i Na platformie www.oase.com można zamówić wiele różnych elementów dekoracyjnych i dla podłoża, że zwierzętom odwzorować naturalną przestrzeń życiową.

PL

Symbole na urządzeniu



Urządzenie spełnia wymagania klasy ochrony II i jest chronione przez podwójną lub wzmocnioną izolację.



Urządzenie spełnia wymagania klasy ochrony III. Użytkowanie urządzenia jest dozwolone tylko z bezpiecznym niskim napięciem.



Urządzenie użytkować tylko w domu albo suchym otoczeniu.



Nie wyrzucać tego urządzenia do zwykłych odpadów komunalnych.



Przeczytaj instrukcję użytkowania.

Przygotowanie

Należy postępować w sposób następujący:

1. W razie potrzeby zmienić ogrzewanie dna (→ Zmiana ogrzewania dna).
2. W razie potrzeby zmienić oświetlenie (→ Zmiana oświetlenia).
3. biOrb EARTH ustawienie (→ Umieszczenie urządzenia).
4. biOrb EARTH wyposażenie (→ Wyposażenie urządzenia).

Zmiana ogrzewania dna

W razie potrzeby można dopasować ogrzewania dna do potrzeb zwierząt.

Klimat umiarkowany, tropikalny

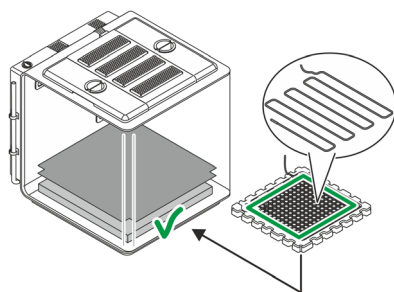

Standard (instalacja fabryczna)

Klimat pustynny

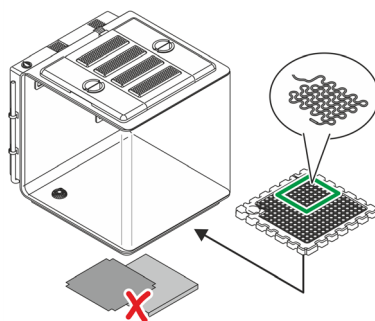

Wersja

BOB0327

PL

- W klimacie umiarkowanym i tropikalnym występują rośliny wymagające wilgotnej gleby. W związku z tym, dno jest wyłożone matą kapilarną i matą z tworzywa spienionego.
- Kabel grzałki ogrzewa całe dno.
- Na pustyni brak wilgotnej gleby. W związku z tym, dno nie jest wyłożone matą kapilarną i matą z tworzywa spienionego.
- Zaleca się przykrycie otworu odpływu przykładowo wyciętym elementem maty z tworzywa spienionego, żeby chronić otwór przed zatkaniami.
- Kabel grzałki podgrzewa tylko określoną część dna. Z reguły jest to obszar, w którym odpoczywają zwierzęta pustynne.

Należy postępować w sposób następujący:

(→ Ponownie ułożyć kabel grzałki albo wymienić)

Zmiana oświetlenia

W celu możliwie wiernej imitacji warunków naturalnych wyposażono biOrb EARTH w różne lampy, które można indywidualnie zestawiać i przyporządkować.

biOrb EARTH
Światło słoneczne LED



biOrb EARTH
RGB i podczerwień



biOrb EARTH
Światło UV



BOB0345

Ta lampa emituje światło zbliżone do słonecznego.

Ta lampa uzupełnia światło słoneczne o promieniowanie podczerwone.

Ta lampa naśladuje promieniowanie UV A/B w naturze.

Zaleca się przestrzeganie następującej kolejności (instalacja fabryczna, od tyłu do przodu):

1. Światło słoneczne LED
2. RGB i podczerwień
3. Światło UV
4. Światło słoneczne LED

WSKAZÓWKA

Uruchomienie urządzenia jest dozwolone tylko wtedy, gdy jest wyposażone w 4 lampy. W przeciwnym razie otwarte otwory w obudowie powodują zakłócenie w koncepcji wentylacji, która jest konieczna do podtrzymywania stałej temperatury i wilgotności.

Należy postępować w sposób następujący:

(→ Wymiana lamp)

Umiejscowienie urządzenia

Urządzenie biOrb EARTH ustawić na dostatecznie dużej podstawie o wystarczającej nośności, przykładowo na stole lub szafie.

WSKAZÓWKA

- ▶ Chronić urządzenie przed bezpośrednim nasłonecznieniem.
- ▶ Bezpośrednio w pobliżu musi znajdować się gniazdko wtykowe.
- ▶ Otworów wentylacyjnych urządzenia nie wolno zakrywać.
- ▶ Z bocznych otworów wentylacyjnych może wypływać bardzo ciepłe powietrze, które może szkodzić np. roślinom albo innym materiałom wrażliwym na ciepło. Należy zapewnić dostatecznie dużo wolnego miejsca.
- ▶ Dostęp do urządzenia wymaga pozostawienia dostatecznie dużo wolnego miejsca.

Wyposażenie urządzenia

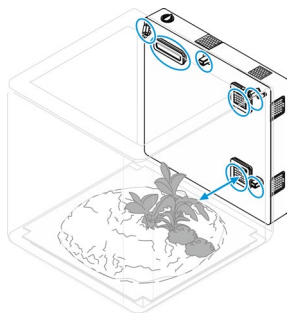

BOB0331

Przygotować dostęp na urządzenia i wyposażyć biOrb EARTH zgodnie z własnymi wyobrażeniami. (→ Dostęp do urządzenia)

Wiele różnorodnych dekoracji i roślin można znaleźć w handlu specjalistycznym OASE albo pod adresem www.oase.com.

WSKAZÓWKA

- ▶ Wyposażenie nie może przysłaniać kratki wentylacyjnej, dysz deszczu ani czujników. (→ Przegląd elementów funkcyjnych)
- ▶ Do uzyskania deszczu zbliżonego do naturalnego należy ustawić dysze w taki sposób, żeby możliwie na całej powierzchni wystąpił opad.

PL

Rozruch

Należy postępować w sposób następujący:

1. Napełnianie pojemnika cieczi (→ Napełnianie pojemnika cieczi).
2. Włączyć urządzenie (→ Włączanie urządzenia).
3. Zainstalować aplikację "OASE Control" (→ Urządzenie połączyć ze smartfonem / tabletem).
4. Jeśli do tej pory brak konta, to poprzez aplikację utworzyć OASE-Account.
5. Skonfigurować biOrb EARTH poprzez aplikację.

Napełnianie pojemnika cieczi

Wytwarzane mgły i deszczu wymaga dostatecznego poziomu napełnienia pojemnika cieczi. Przy zbyt niskim poziomie napełnienia wyłącza się funkcja deszczu i mgiełki.

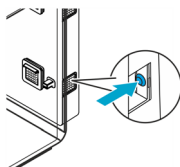
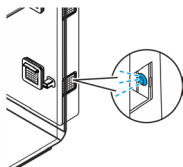

App
„OASE Control“

8080334

Miganie niebieskiej diody LED sygnalizuje brak cieczi.

Po napełnieniu pojemnika cieczi nacisnąć ten przycisk, żeby potwierdzić komunikat.

Brak cieczi jest również sygnalizowany przez aplikację "OASE Control", w której też można potwierdzić komunikat.

WSKAZÓWKA

Zaleca się napełnianie pojemnika wyłącznie cieczią "biOrb Humidimist" (→ Akcesoria). Zapobiega ona osadom kamienia na szybach i elementach, w których znajduje się woda.

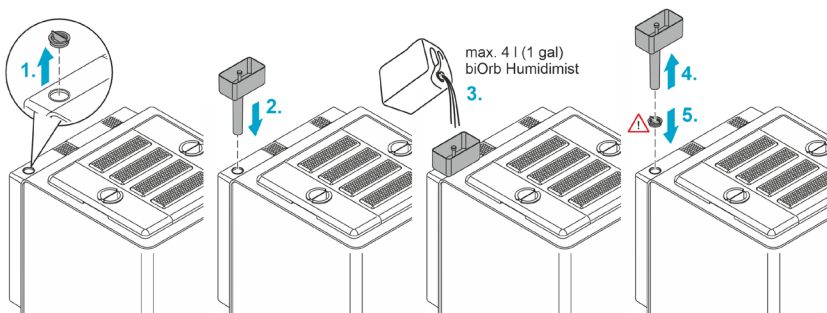

8080334

Należy postępować w sposób następujący:

1. Ściągnąć pokrywę otworu wlewu pojemnika cieczy.
 2. Lejek umieścić na otworze wlewu.
 3. Włączyć biOrb Humidmist (→ Akcesoria) do lejka. Pływak pokazuje, kiedy pojemnik cieczy jest napełniony (przy pierwszym napełnieniu około 4 l (1 gal.)).
 4. Zdjąć lejek z otworu wlewu.
 5. Otwór wlewu zamknąć pokrywą.
 6. Przeprowadzenie napełnienia potwierdzić w aplikacji "OASE Control" lub przyciskiem na urządzeniu.
- ✓ Funkcje mgły i opadu deszczu są znów w pełni gotowe do działania.

Włączanie urządzenia

Włączanie urządzenia: Wtyczkę zasilacza sieciowego włożyć do gniazdka sieciowego. Urządzenie włącza się natychmiast.

Wyłączanie urządzenia: Wyjąć wtyczkę z gniazdka sieciowego.

Należy postępować w sposób następujący:

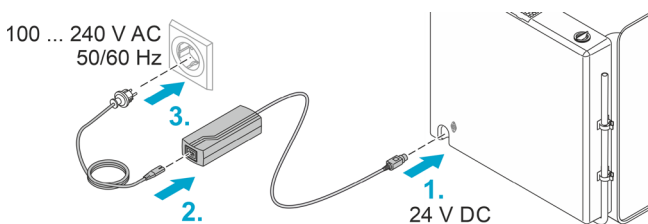

PL

8080332

Urządzenie połączyć ze smartfonem / tabletem

Należy postępować w sposób następujący:

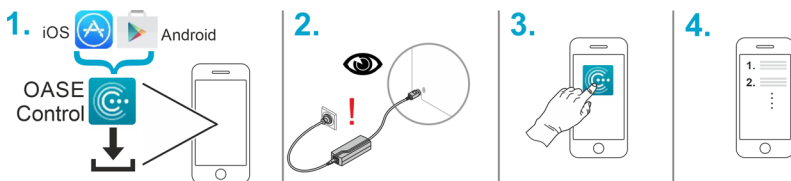

8080333

Czyszczenie i konserwacja

WSKAZÓWKA

Nie używać żadnych agresywnych środków czyszczących ani roztworów chemicznych. Te środki mogą spowodować uszkodzenie obudowy, negatywnie wpłynąć na działanie urządzenia i szkodliwie wpłynąć na zwierzęta, rośliny i środowisko naturalne.

- ▶ Urządzenie umyć czystą wodą i miękką, czystą szmatką.
- ▶ Dla powierzchni zewnętrznych zaleca się stosowanie politory do czyszczenia na wysoki połysk biOrb (nr art. 46033).

Spuszczanie cieczy

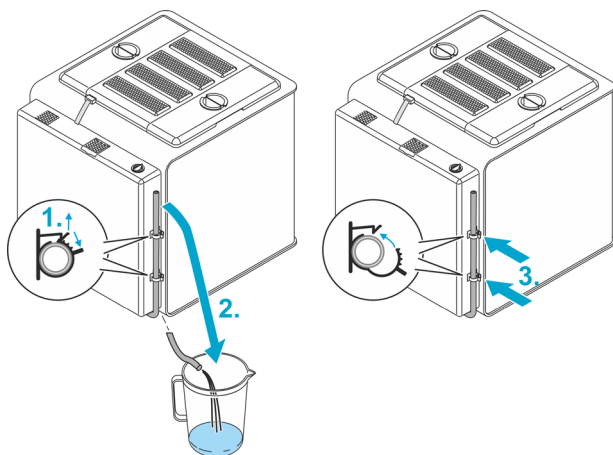

Należy postępować w sposób następujący:

1. Otworzyć dwie obejmę zaciskowe węża.
2. Wąż spustowy włożyć do zbiornika znajdującego się poniżej poziomu urządzenia.
3. Po spuszczeniu cieczy umieścić znów wąż w obejmach zaciskowych i zamknąć je.

80B0335

Wymiana filtra powietrza

Wymiana filtra tylnego

- Okres wymiany co 3 miesiące
- biOrb EARTH Zestaw filtra tylnego, nr art. 77491

Należy postępować w sposób następujący:

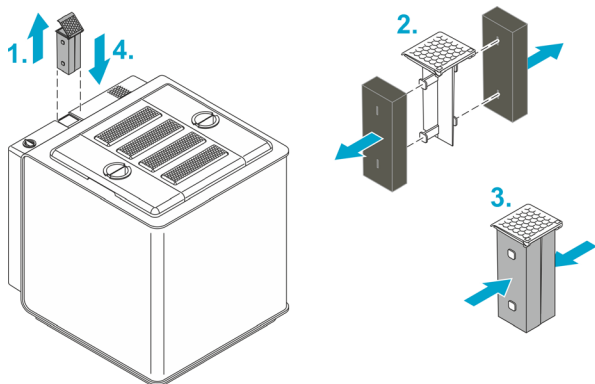

8080337

Wymiana wkładów filtrów górnych

Wymienić wkłady w obu bocznych filtrach (skrzydłach).

- Okres wymiany co 6 miesięcy
- biOrb EARTH zestaw wkładów filtrów górnych, nr art. 77490

Należy postępować w sposób następujący:

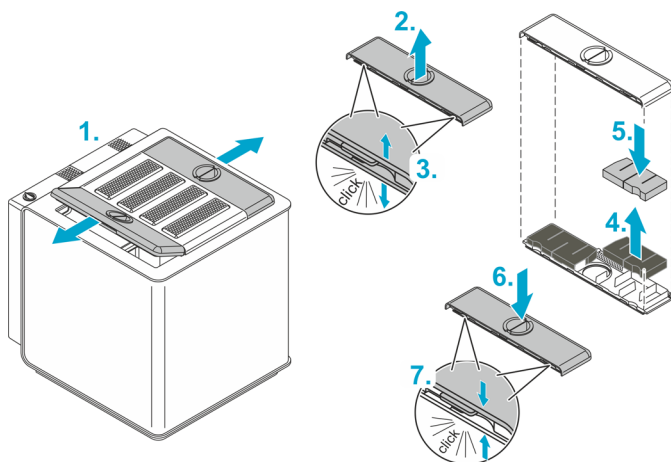

8080338

PL

Naprawa

Wymiana części tylnej

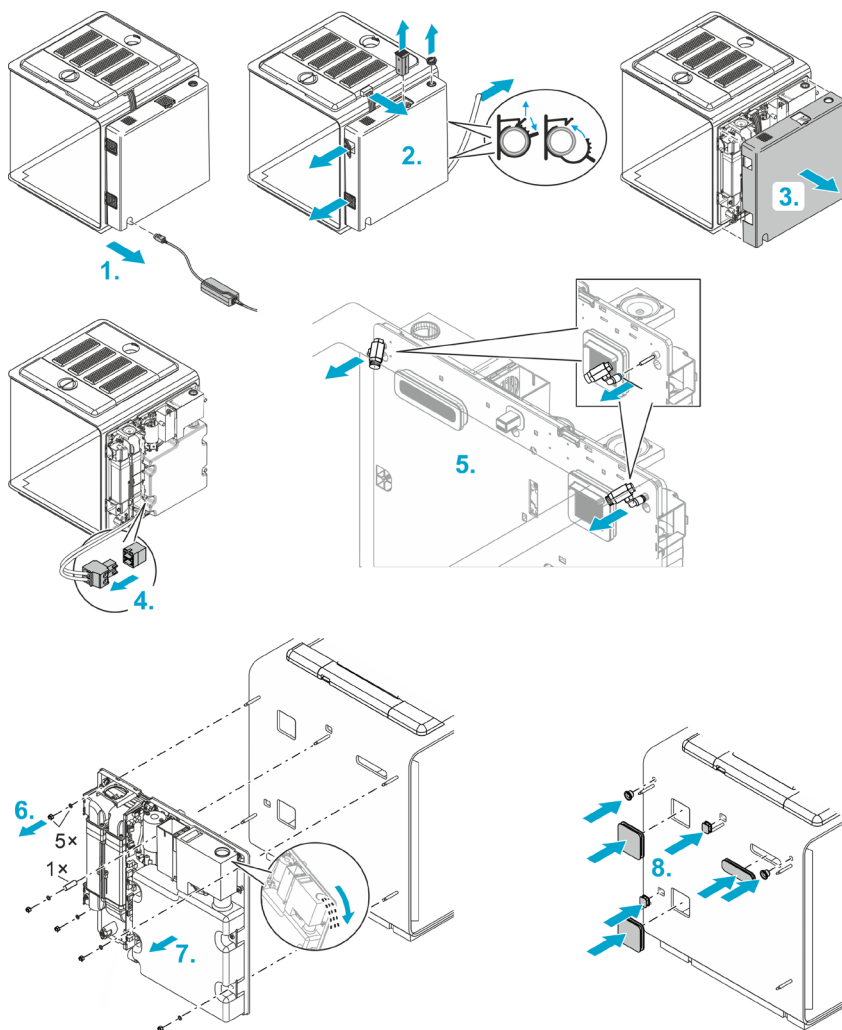

80B0339

Należy postępować w sposób następujący:

1. Wyciągnąć wtyczkę zasilacza sieciowego.
 2. Usunąć ...
 - wtyczkę lamp,
 - pokrywę otworu wlewu pojemnika,
 - filtr tylny,
 - kratkę otworu zasysania i odprowadzania powietrza,
 - wąż odpływu.
 3. Ściągnąć część tylną obudowy.
 4. Wyciągnąć wtyczkę kabla grzałki.
 5. Zdjąć obie dysze deszczowe. W tym celu przy oprawce dyszy przesunąć czarny pierścień w kierunku dyszy i równocześnie pociągnąć ją do przodu.
 6. Usunąć 5 nakrętek z podkładkami oraz tuleję dystansową.
 7. Ostrożnie i równomiernie ściągnąć część tylną obudowy.
Wskazówka: Jeżeli w pojemniku znajduje się jeszcze ciecz, to ostrożnie wylać ją przez otwór wlewu tak, żeby woda nie wniknęła do układu elektronicznego.
 8. Zatycki gumowe znajdujące się w akcesoriach włożyć do 7 otworów powstałych po zdjęciu części tylnej. One zapobiegają wyjściu zwierząt na zewnątrz przez te otwory.
 9. Zamontować nową część tylną i złożyć znów urządzenie w chronologicznie odwrotnej kolejności.
- i** Przy nakładaniu tylnej części obudowy należy zwracać uwagę, żeby nie doszło do załamania lub zgniecenia kabli.

Wymiana lamp

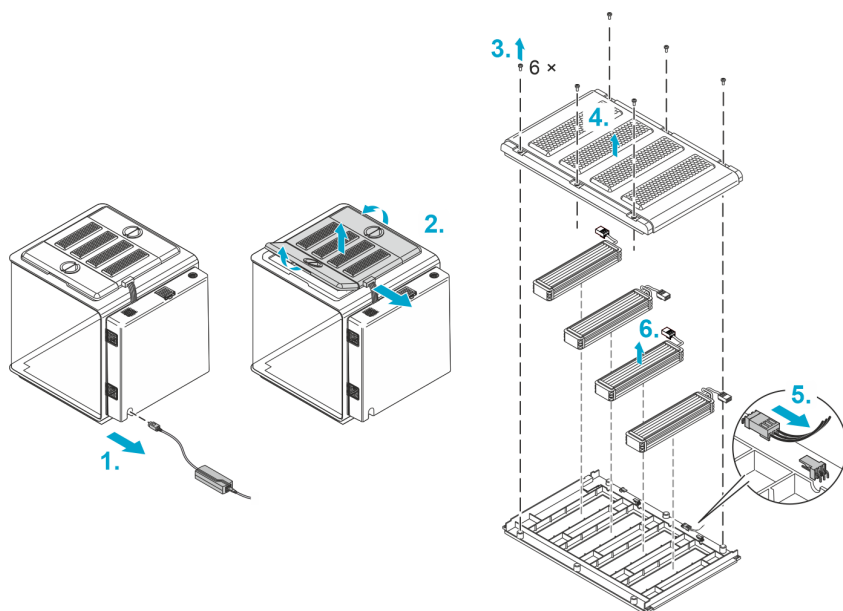

8080330

Ponownie ułożyć kabel grzałki albo wymienić

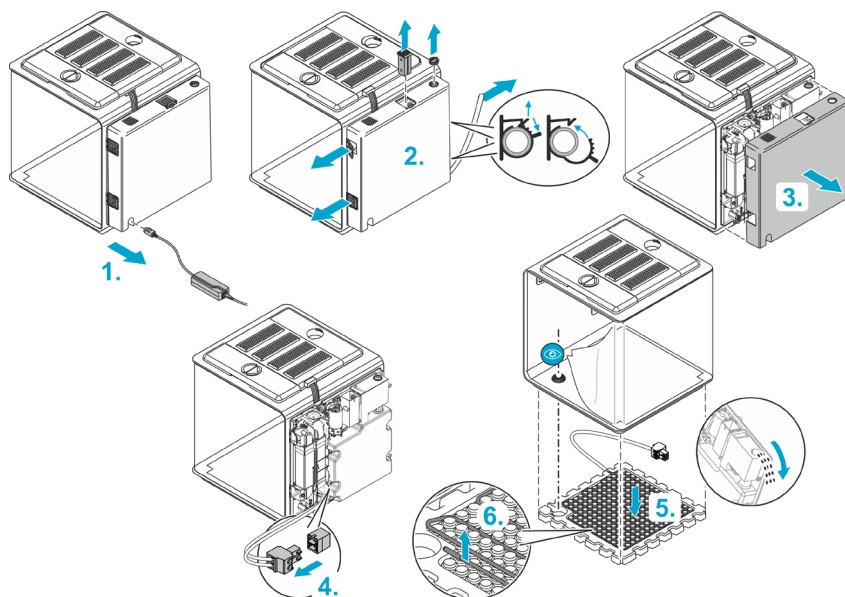

8080328

Należy postępować w sposób następujący:

1. Wyciągnąć wtyczkę zasilacza sieciowego.
2. Usunąć ...
 - pokrywę otworu wlewu pojemnika,
 - filtr tylny,
 - kratkę otworu zasysania i odprowadzania powietrza,
 - wąż odpływu.

3. Ściągnąć część tylną obudowy.

4. Wyciągnąć wtyczkę kabla grzałki.

Zaleca się wykonanie kolejnej czynności z pomocą drugiej osoby:

5. Przechylić urządzenie lekko do przodu i wyjąć dno styropianowe.

Wskazówka: Jeżeli w pojemniku znajduje się jeszcze ciecz, to – w zależności od poziomu cieczy – nie wolno przechylić urządzenia albo tylko nieznacznie (max. 45 °), ponieważ w przeciwnym razie może wypłynąć ciecz, która zniszczy układ elektroniczny.

W razie potrzeby ostrożnie wylać ciecz przez otwór wlewu tak, żeby woda nie wniknęła do układu elektronicznego.

6. Wyciągnąć kabel grzałki z dna styropianowego i ponownie ułożyć go.

7. Urządzenie należy zmontować w chronologicznie odwrotnej kolejności.

- Przy wkładaniu dna styropianowego należy zwracać uwagę na jego pozycję, żeby odpływ znajdował się w dokładnie w wycięciu.
- Przy nakładaniu tylnej części należy zwracać uwagę, żeby nie doszło do załamania lub zgniecenia kabli.

Usuwanie usterek

Komunikaty o błędach

Poprzez aplikację są podawane następujące komunikaty - do wyboru jako powiadomienie Push albo e-mail:

Komunikat	Środki zaradcze
Pojemnik cieczy jest pusty	Napełnić cieczą (→ Napełnianie pojemnika cieczy).
Brak wody przez 24 godziny	Napełnić cieczą (→ Napełnianie pojemnika cieczy) lub sprawdzić obieg wody.
Za wysoka / za niska temperatura	<ul style="list-style-type: none">• Skontrolować temperaturę poprzez aplikację, w razie potrzeby ponownie nastawić.• Ewentualnie wyłączyć ogrzewanie dna i/lub obniżyć temperaturę otoczenia. <p>Ze względu na strumienie przepływającego powietrza różnią się temperatury rzeczywiste w różnych miejscach w biOrb EARTH od pokazywanych w aplikacji temperatur czujników. Temperatury w różnych miejscach w biOrb EARTH mogą wynosić od maksymalnie +40°C (104°F) aż do 2,5°C (36,5°F) poniżej temperatury otoczenia.</p>
Za wysoka / za niska wilgotność powietrza	<p>Wilgotność powietrza i/lub okres deszczu skontrolować poprzez aplikację, w razie potrzeby ponownie nastawić.</p> <p>Jeżeli na dnie jest dużo wody, to spuścić ją węzłem spustowym. (→ Spuszczanie cieczy)</p>

Dane techniczne

Zasilacz sieciowy

Pierwotne	Napięcie	AC V	100 ... 240
	Częstotliwość sieci	Hz	50/60
	Długość przewodu	m	1,5
ft		4,9	
Wtórne	Napięcie	DC V	24
	Moc maks.	W	180
	Długość przewodu	m	1,5
ft		4,9	
Klasa ochrony			II

biOrb EARTH, ogólnie

Zasilanie	Napięcie	DC V	24
	Moc, max.	W	105
Odgłosy (w odstępnie 80 cm)	Standard	dB	37 ... 42
	Tryb cichy	dB	34 ... 37
Klasa ochrony			III
Zakres temperatury otoczenia	°C		15 ... 35
	°F		59 ... 95
Wymiary (D × S × W)	cm		571 × 500 × 567
	cal		225 × 197 × 223
Masa	kg		19,1
	lbs		42,1

biOrb EARTH, WLAN

Protokół			IEEE 802.11b/g/n
Pasma częstotliwości	GHz		2,4
Max. moc nadajnika	dBm		20
Bezpieczeństwo			WEP, WPA 2, WPA 3
DHCP			Automatycznie
Max. zasięg	m		80
	ft		262

biOrb EARTH, klimat

Cyrkulacja powietrza	Elementy funkcyjne	Wentylatory
Temperatura powietrza (Dane dotyczą mierzonych wartości w biOrb EARTH przy temperaturze powietrza rzędu +25°C (+77°F). Ze względu na cyrkulację powietrza mogą wystąpić różnice między wartościami czujników nawet do 10°C (50°F).)	Element funkcyjny	Ogniwo Peltiera
	Ogrzewanie (temp. max.)	°C +40 °F +104
	Chłodzenie (temp. min.)	°C 2,5 w temperaturze otoczenia °F 36,5
	Różnica temperatur, max.	°C 10 °F 50
Temperatura dna	Element funkcyjny	Kabel grzałki elektrycznej
	Ogrzewanie (temp. max.) (Podczas pracy bez maty kapilarnej i maty z tworzywa spienionego.)	°C 35 °F 95
Wilgotność	Elementy funkcyjne	Ultradźwiękowy moduł wytwarzający mgłę, pompa/dysza deszczowa
	Pojemnik cieczy	l 4 gal. 1

biOrb EARTH, lampy

Światło słoneczne LED	Kolor światła	K	3200 ... 7300
	Strumień światła, całkowity	lm	650
	Klasa efektywności energetycznej		G
RGB i podczerwień	Strumień światła, całkowity	lm	56
Światło UV	Długość fali	nm	318 (UV-B)
	Moc UV-B w odstępach 0/5/10/15/20/25/30 cm	μW/cm ²	1940/310/119/60/35/23/15
	Indeks UV w odstępach 0/5/10/15/20/25/30 cm		64/9/4/2/1/0,7/0,5

Usuwanie odpadów

WSKAZÓWKA

Urządzenia nie wolno wyrzucać do pojemnika na odpady komunalne.

- ▶ Urządzenie należy oddać w wyznaczonym punkcie zbiórki surowców wtórnych.
- ▶ W razie wystąpienia pytań prosimy zwrócić się do lokalnego przedsiębiorstwa gospodarki odpadami. Tak można otrzymać informacje o prawidłowej utylizacji urządzenia.
- ▶ Przed przystąpieniem do utylizacji należy odciąć przewód zasilający urządzenia.

Gwarancja

OASE GmbH udziela gwarancji na to zakupione przez Państwa urządzenie firmy OASE na okres **24 miesięcy** zgodnie z poniższymi warunkami. Gwarancja istnieje obok ustawowej odpowiedzialności sprzedawcy z tytułu rękojmi i stosuje się ją bez uszczerbku dla tych przepisów. Gwarancja nie narusza wiążących, ustawowych przepisów dotyczących odpowiedzialności, na przykład zgodnie z ustawą o odpowiedzialności za produkty, w przypadkach umyślności lub poważnego zaniedbania, wskutek naruszenia życia ludzkiego, obrażeń ciała i uszczerbku na zdrowiu przez firmę OASE GmbH lub jej przedstawicieli.

Okres trwania gwarancji

Okres trwania gwarancji rozpoczyna się od dnia zakupu urządzenia firmy OASE po raz pierwszy u dystrybutora firmy OASE. Skorzystanie z gwarancji lub odsprzedanie urządzenia firmy OASE nie powoduje przedłużenia ani odnowienia okresu trwania gwarancji.

Usługa gwarancyjna

Firma OASE GmbH udziela gwarancji na prawidłowe, odpowiednie do celu funkcjonowanie i przydatność do użytku urządzenia firmy OASE. Miarodajny jest tutaj stan nauki i techniki w momencie produkcji. Wada urządzenia firmy OASE, która spowodowała szkodę, musi istnieć już w tym momencie.

W przypadku pojawienia się przedmiotu gwarancji firma OASE GmbH zastrzega sobie prawo do wykonania nieodpłatnie naprawy lub dostarczenia nieodpłatnie części zamiennych do urządzenia firmy OASE lub urządzenia zastępczego. Jeżeli dany rodzaj urządzenia firmy OASE nie jest już produkowany, firma OASE GmbH zastrzega sobie prawo do dostarczenia, według własnego uznania, urządzenia zastępczego z asortymentu firmy OASE, które jest najbardziej podobne do reklamowanego rodzaju urządzenia.

Gwarancja obejmuje tylko szkody zakupionego urządzenia firmy OASE. Zwrot kosztów za wydatki związane z wstawieniem i wyjęciem oraz sprawdzeniem, roszczenia o odszkodowanie za szkody, które nie wystąpiły na samym zakupionym urządzeniu oraz żądania z tytułu utraconego zysku lub utraty możliwości użytkowania oraz dalsze roszczenia za szkody i straty bez względu na formę, spowodowane przez urządzenie firmy OAE lub jego użycie nie są objęte zakresem gwarancji.

Wykluczenie gwarancji

Zakresem gwarancji nie są objęte szkody spowodowane przez

- mechaniczne uszkodzenie spowodowane wypadkiem, upadkiem lub uderzeniem,
- wyższą siłę lub klęski żywiołowe, a zwłaszcza, ale nie ostatecznie, powódź, pożar lub szkody spowodowanych przymrozkami,
- zniszczenie wskutek niedbalstwa lub celowe zniszczenie (np. przez odcięcie wtyczki lub skrócenie kabla elektrycznego),
- nadużycie, nieprawidłowe lub niezgodne z przeznaczeniem używanie, błędną instalację i obsługę lub niedbanie o produkt w wystarczającym stopniu (np. użycie nieodpowiednich środków czyszczących, nieprzeprowadzenie konserwacji, osady wapienne), przeciążenie lub nieprzestrzeżenie instrukcji dla użytkownika / instrukcji obsługi,
- własne próby naprawy oraz szkody dotyczące
- części zużywających się, np. opraw oświetleniowych i rotorów,
- kruchych części, np. szkła, żarówek i
- materiału zużywającego się, takiego jak baterie lub gąbki filtracyjne.

Odnosnie prawidłowego użycia firma OASE GmbH odwołuje do instrukcji obsługi, która jest częścią składową gwarancji.

Dochodzenie roszczeń

Roszczeń z tytułu gwarancji można dochodzić w okresie trwania gwarancji tylko względem firmy OASE GmbH, Tecklenburger Straße 161, 48477 Hörstel, Deutschland. W tym celu powód wysyła, biorąc na siebie koszty wysyłki i ryzyko związane z transportem, reklamowane urządzenie lub część urządzenia wraz z kopią oryginalnego dokumentu sprzedaży dystrybutora firmy OASE, niniejszego dokumentu gwarancyjnego oraz podając na piśmie reklamowaną wadę do firmy OASE GmbH.

Przepisy ogólne

Dla niniejszej gwarancji obowiązuje prawo Republiki Federalnej Niemiec z wyłączeniem Konwencji Narodów Zjednoczonych o umowach międzynarodowej sprzedaży towarów (ang. CISG).

Původní návod. Návod je součástí přístroje a musí být předán případnému dalšímu uživateli společně s přístrojem.

VAROVÁNÍ

- ▶ Tento přístroj smí používat děti od 8 let a osoby se sníženými tělesnými, sensorickými nebo mentálními schopnostmi nebo s nedostatečnými zkušenostmi a znalostmi pouze v případě, že jsou pod dohledem, nebo že jsou poučeny o bezpečném používání přístroje a chápou nebezpečí, která z tohoto použití vyplývají. Děti si nesmí s přístrojem hrát. Čištění a uživatelská údržba nesmí být prováděna dětmi bez dozoru.
-

Obsah

Bezpečnostní pokyny	318
Použití v souladu s určeným účelem.....	318
Popis výrobku	319
Nastavení	325
Uvedení do provozu.....	328
Čištění a údržba.....	330
Oprava	332
Odstraňování poruch.....	336
Technické údaje.....	337
Likvidace	338
Záruka	339

Bezpečnostní pokyny

Instalace

- Chraňte přístroj před přímým slunečním zářením.
- Ventilační otvory přístroje nesmějí být zakryté.
- Pro přístup k přístroji musí být zajištěn dostatek místa.

Přípojka elektrické energie

- Přístroje zapojte pouze tehdy, shodují-li se elektrické údaje přístroje s dostupným napájením.
- Použijte pouze síťový zdroj, který je součástí dodaného výrobku.
- Přístroj připojte pouze do zásuvky instalované v souladu s předpisy.
- Chraňte otevřené zástrčky a zásuvky před vlhkostí.

Bezpečný provoz

- Nepoužívejte přístroj, pokud jsou poškozeny elektrické vodiče nebo kryt.
- Pokládejte vodiče tak, aby byly chráněny před poškozením a nikdo o ně nemohl zakopnout.
- Při potížích kontaktujte autorizovaný zákaznický servis nebo společnost OASE.

Použití v souladu s určeným účelem

Výrobek, popsáný v tomto návodu, používejte pouze následujícím způsobem:

- Jako umělý životní prostor pro rostliny a živočichy při respektování ochrany zvířat, především pak chovu v souladu s potřebami příslušného druhu.
- Pouze ve vnitřních prostorách.
- Při dodržení technických údajů. (→ Technické údaje)

Popis výrobku

Výrobek biOrb EARTH je terárium (umělý životní prostor pro rostliny a drobné živočichy), ve kterém je možné nastavit různé klimatické zóny.

Na naše reálné klima má největší vliv Slunce. Zahřívá vzduch a půdu. Díky takto vzniklé termice se vzduch pohybuje a vzniká vítr. Pokud za vysokých teplot dochází k odpařování vody, vznikají dešťové mraky. Po ochlazení dešťových mraků vzduchem začne pršet.

Tyto vzájemné vztahy jsou v teráriu biOrb EARTH napodobeny inteligentní součinností osvětlení, vlhkosti a teploty vzduchu a dna.

Terárium biOrb EARTH můžete ovládat, konfigurovat a kontrolovat z chytrého telefonu nebo tabletu pomocí aplikace "OASE Control" pro systémy iOS nebo Android.

Pokud se teplota nebo vlhkost vzduchu v teráriu biOrb EARTH dostane mimo zadaný rozsah, můžete si tuto skutečnost nechat oznámit buď formou zprávy Push na chytrém telefonu nebo tabletu, nebo formou e-mailu.

Světlo

Spektrum slunečního záření, které slunce emituje, a které je důležité pro život na Zemi, obsahuje od ultrafialového záření (UV), které odpovídá za tvorbu vitaminů až po zahřívající infračervené záření (IR). Mezi nimi je spektrum viditelného spektra. Toto spektrum záření reprodukuje v teráriu biOrb EARTH pomocí následujícího osvětlení:

biOrb EARTH LED sluneční světlo: Toto osvětlení emituje viditelné světlo se zvýšeným podílem modré. Tři přídavné LED, které emitují různé barvy světla, umožňují dosáhnout osvětlení vhodné pro zvířata a rostliny.

biOrb EARTH RGB a infračervené světlo: Díky RGB osvětlení je možné vytvořit odstín barvy světla tak, abyste např. simulovali západ slunce. K tomu emituje světlo infračervené záření.

biOrb EARTH UV světlo: Toto osvětlení replikuje přírodní záření UV-A/B. UV-A stimuluje pigmentaci, UV-B slouží pro zdravý růst kostí. Pokud vaše zvířata nesnesou přímé záření UV, zohledněte tuto skutečnost při sestavování terária biOrb EARTH a umístěte vhodně osvětlení UV.

Vlhkost

Pomocí ultrazvukové mlhové jednotky regulujete vlhkost vzduchu. K tomu můžete pomocí dvou trysek simulovat déšť.

Teplota vzduchu a půdy

Smíšením čerstvého vzduchu se zahřátým nebo ochlazeným okolním vzduchem v biOrb EARTH vzniká klima s požadovanými teplotními rozdíly, podobně jako v přírodě.

Ve dně zajišťuje topný kabel požadovanou teplotu substrátu.

Následující obrázek ukazuje možné proudění vzduchu v teráriu biOrb EARTH a jeho vliv na teploty:

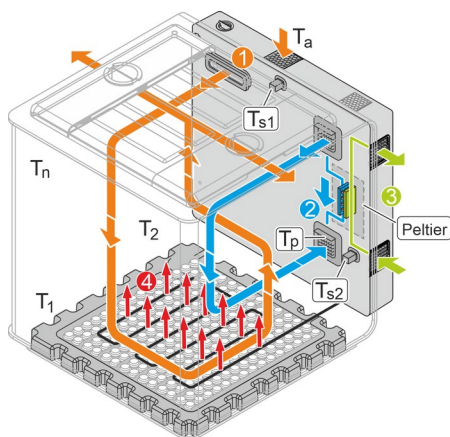

8080343

- ① **Čerstvý vzduch**
Do zařízení biOrb EARTH je neustále přiváděn okolní vzduch pomocí výstupu mlhy a z bočních krytů (křídlo) je opět odváděn. K tomu, aby se do systému biOrb EARTH nedostaly žádné škodliviny (částice, pachy apod.), je přiváděný vzduch veden přes filtr s aktivním uhlím v zadní části. Naopak, aby ze systému biOrb EARTH neodcházely žádné pachy, je odváděný odpadní vzduch veden přes filtr s aktivním uhlím v bočních krytech.

- ② **Cirkulace vzduchu (zahřívání nebo chlazená)**
Pomocí aplikace "OASE Control" můžete aktivovat cirkulaci vzduchu, přičemž vzduch může být zahříván nebo chlazen peltierovým článkem v závislosti na zadání v aplikaci.

- ③ **Přiváděný a odváděný vzduch pro peltierův článek**

- ④ **Topné zařízení dna**
Elektrické vyhřívání dna můžete aktivovat nebo vypnout pomocí aplikace. Pokud je zařízení zapnuto, zahřívá nejen dno, ale vlivem termiky také vytváří stoupavý vzdušný proud.

T_a	Okolní teplota
T_p	Teplota vytvořená peltierovým článkem. Chladicí výkon peltierova článku závisí na okolní teplotě biOrb EARTH.
T_{s1}, T_{s2}	Hodnoty snímačů Teploty naměřené pomocí snímačů jsou zobrazeny v aplikaci "OASE Control".
T_1, T_2, \dots, T_n	Skutečná teplota na různých místech v systému biOrb EARTH. Z důvodu proudění vzduchu se skutečné teploty na různých místech v systému biOrb EARTH liší od teplot snímačů, které jsou zobrazeny v aplikaci. Skutečné teploty na různých místech v systému biOrb EARTH mohou být maximálně +40 °C (104 °F) až 2,5 °C (36,5 °F) pod hodnotou okolní teploty.

Přehled funkčních prvků

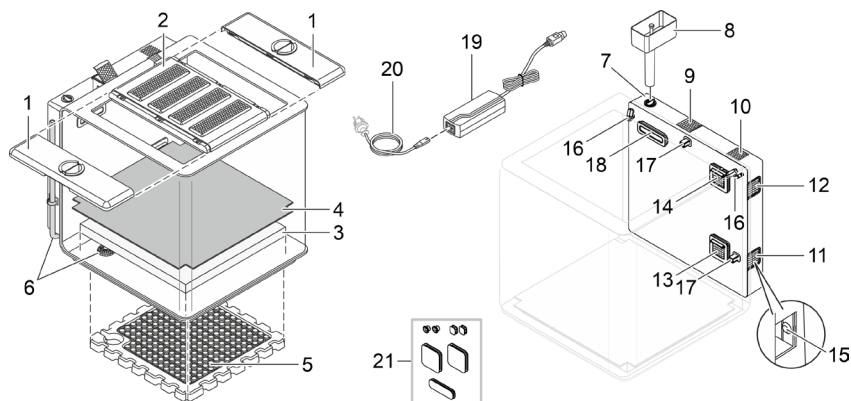

8080324

- | | |
|----|--|
| 1 | Boční kryt (křídlo) s otvorem pro krmení a uhlíkovým filtrem (odpadní vzduch) |
| 2 | Prostřední kryt se 4 svítidly <ul style="list-style-type: none"> • Při odstranění a vyklopení víka dojde ke zhasnutí svítidel. • Svítidla snižují a zvyšují jas, pokud je biOrb EARTH 48 hodin bez vody. |
| 3 | Pěnová rohož <ul style="list-style-type: none"> • Ukládá vlhkost z deště nebo mlhy a replikuje tím vlhkost půdy. |
| 4 | Kapilární rohož <ul style="list-style-type: none"> • Vede vlhkost z pěnové rohože do substrátu s kořeny rostlin, který je nad ní. • Brání vnikání kořenů do pěnové rohože. |
| 5 | Styrooporové dno s vyhřívacím kabelem (vyhřívání půdy) |
| 6 | Odtok s vypouštěcí hadicí <ul style="list-style-type: none"> • K vypuštění vody z přístroje. |
| 7 | Napouštěcí otvor zásobníku kapaliny pro déšť a mlhu <ul style="list-style-type: none"> • Jako kapalinu k vytvoření deště a mlhy doporučujeme výrobek biOrb Humidimist (→ Příslušenství). • Nenapouštějte vodu z vodovodu, vodní kámen je agresivní vůči akrylátovému sklu. |
| 8 | Nálevka k napouštění zásobníku kapaliny |
| 9 | Uhlíkový filtr v zadní části (čerstvý vzduch) |
| 10 | Reproduktor |
| 11 | Peltierův článek - odpadní vzduch |
| 12 | Peltierův článek - přiváděný vzduch |
| 13 | Vstupní otvor pro cirkulaci peltierovým článkem vychlazeného nebo zahřátého vzduchu |
| 14 | Odsávací otvor cirkulace vzduchu |
| 15 | Tlačítko s kontrolkou LED <ul style="list-style-type: none"> • Funkce (viz následující odstavec). • K použití tlačítka odstraňte mřížku otvoru přiváděného vzduchu (11). |
| 16 | Dešťová tryska |

CS

- 17 Senzor teploty a vlhkosti
 - Aplikace "OASE Control" zobrazuje skutečné hodnoty senzorů. Z důvodu cirkulace vzduchu můžete na jiných místech naměřit odlišné hodnoty.

- 18 Výstup mlhy a vstupní otvor pro čerstvý vzduch

- 19 Zdroj napájení

- 20 Přívodní kabel se zástrčkou specifickou pro danou zemi

- 21 Gumová zátka
 - K utěsnění otvoru v krytu při odstranění zadní části s elektronikou.

Provozní stavy hlášenou kontrolkou LED (15)

Stav LED diody	Popis	
Zelená	Svítlí	biOrb EARTH je v provozu a je připojeno k síti.
	Bliká	biOrb EARTH je v provozu a vyhledává připojení k síti.
Červená	Svítlí	biOrb EARTH se spouští (fáze bootování) nebo probíhá reset.
	Bliká	Došlo k poruše; pravděpodobně... <ul style="list-style-type: none"> • není dobře zavřený kryt. • nebylo dosaženo cílové teploty nebo cílové vlhkosti.
Modrá	Svítlí	biOrb EARTH je ve stavu po dodání a čeká na konfiguraci prostřednictvím aplikace "OASE Control".
	Bliká	Zásobník kapaliny je prázdný (→ Napouštění zásobníku kapaliny).
Vypnuto	biOrb EARTH je vypnutý.	

Funkce tlačítek (15)

Stisknutí	Popis
Krátké stisknutí	Reset hlášení "zásobník kapaliny je prázdný". (modrá LED přestane blikat)
Stisknutí a podržení na 5 sekund	Reset síťového připojení. Nakonec zazní akustický signál.
Stisknutí a podržení na 15 sekund	Reset biOrb EARTH a aplikace do výrobního nastavení. Nakonec zazní tři akustické signály.

Přístup k přístroji

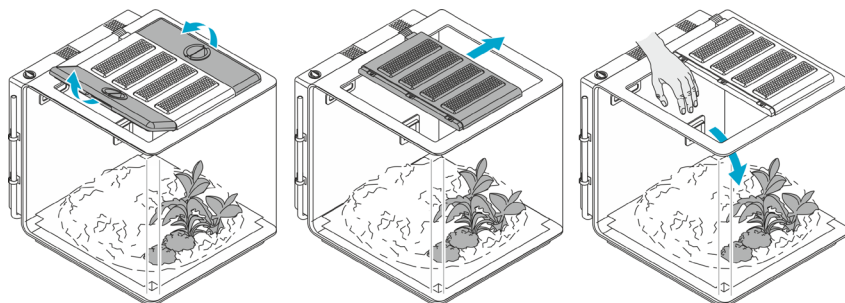

BOB0326

Příslušenství

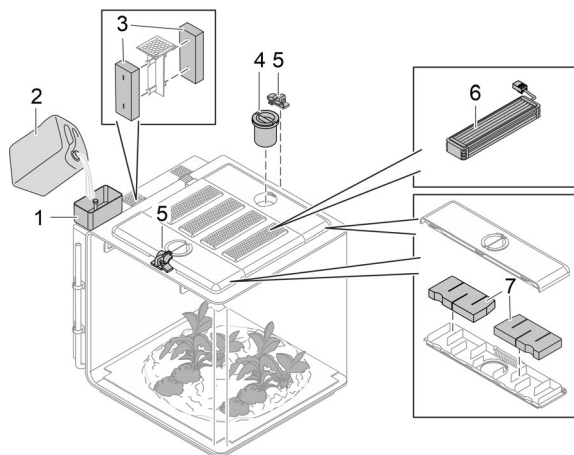

8080325

- 1 Trychtýř biOrb EARTH
K napouštění zásobníku kapaliny
• Číslo výrobku 77495

- 2 biOrb Humidimist
Zvláštní voda pro funkci deště a mlhy. Obsahuje potřebné množství elektrolytů, které zabraňuje usazování vodního kamene na sklech a ve všech komponentách rozvodu vody.
• 4× láhev 500 ml (4× 0,13 gal): Číslo výrobku 46155
• 1× kanystr 5 l (1× 1,3 gal): Číslo výrobku 46156

- 3 biOrb EARTH Karbonový filtr pro zadní
• Číslo výrobku 77491

- 4 Automatické krmítko pro biOrb EARTH
Pro pohodlné krmení ryb.
• Číslo výrobku 77492

- 5 Sada zámků pro biOrb EARTH
2 závary s visacími zámkami k zajištění bočního krytu včetně otvorů pro krmení.
• Číslo výrobku 77493

- 6 Světla
• biOrb EARTH osvětlení Sunlight LED: Číslo výrobku 77487
• biOrb EARTH sada RGB a Infračerv. světlo: Číslo výrobku 77488
• biOrb EARTH sada UV osvětlení: Číslo výrobku 77489

- 7 Sada filtrů do křídel biOrb EARTH
• Číslo výrobku 77490

i Na stránkách www.oase.com najdete řadu různých dekorací a podkladového materiálu na dno, abyste svým živočichům vytvořili přirozený životní prostor.

CS

Symbole na přístroji



Přístroj splňuje třídu ochrany II a je chráněn dvojitou nebo zesílenou izolací.



Přístroj odpovídá třídě ochrany III. Přístroj provozujte pouze s bezpečným velmi nízkým napětím.



Přístroj používejte pouze v domě nebo v suchém prostředí.



Nelikvidujte přístroj v běžném komunálním odpadu.



Přečtěte si návod k použití.

Nastavení

Postupujte následovně:

1. Podle potřeby změňte vytápění dna (→ Přestavba vytápění dna).
2. Podle potřeby změňte osvětlení (→ Přestavba osvětlení).
3. Instalujte biOrb EARTH (→ Instalace přístroje).
4. Vybavte biOrb EARTH (→ Vybavení přístroje).

Přestavba vytápění dna

Vytápění dna můžete podle potřeby upravit podle potřeb obyvatel.

Mírné, tropické klima

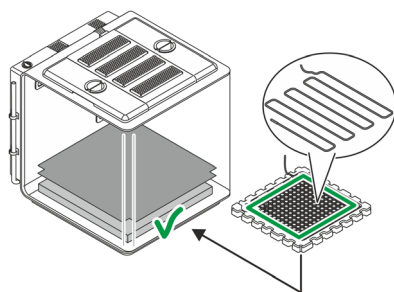

Standard (instalace z výroby)

Klíma podobné poušti

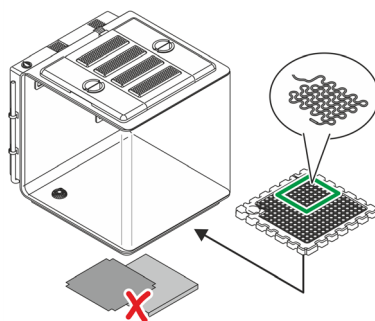

Varianta

BOB0327

- V mírném nebo tropickém klimatu jsou rostliny, které vyžadují vlhkou půdu. Z tohoto důvodu je vložena rohož s kapilárami a pěnová rohož.
- Topný kabel zahřívá celou půdu.
- Na poušti není v půdě žádná vlhkost. Z tohoto důvodu není vložena rohož s kapilárami ani pěnová rohož.
- Doporučujeme zakrýt otvor výtoku např. vyříznutou částí pěnové rohože, aby byl chráněn před ucpáním.
- Topný kabel zahřívá pouze určitou část dna. Zpravidla se jedná o část, ve které odpočívají obyvatelé pouště.

Postupujte následovně:

(→ Instalace nebo výměna topného kabelu)

Přestavba osvětlení

K co nejdůvěrnějšímu napodobení podmínek, které panují v přírodě, je systém biOrb EARTH vybaven různým osvětlením, které můžete individuálně kombinovat a uspořádat.

biOrb EARTH
LED sluneční světlo



biOrb EARTH
RGB a infračervené světlo



biOrb EARTH
UV světlo



BOB0345

Toto osvětlení emituje světlo, které je podobné slunečnímu světlu.

Toto osvětlení doplňuje sluneční světlo o infračervené záření.

Toto osvětlení replikuje přírodní záření UV-A/B.

Doporučujeme následující pořadí (instalace z výroby, zezadu dopředu):

1. LED sluneční světlo
2. RGB a infračervené světlo
3. UV světlo
4. LED sluneční světlo

UPOZORNĚNÍ

Zařízení můžete používat pouze za předpokladu, že je osazeno 4 svítidly. V opačném případě z důvodu takto vzniklého otvoru v tělese zařízení už není funkční koncepce ventilace, která je nutná pro zachování konstantních teplot a vlhkosti.

Postupujte následovně:

(→ Výměna svítidel)

Instalace přístroje

Postavte systém biOrb EARTH na podložku s dostatečnou velikostí a nosností, například na stůl nebo skříň.

UPOZORNĚNÍ

- ▶ Chraňte přístroj před přímým slunečním zářením.
- ▶ V bezprostřední blízkosti musí být elektrická zásuvka.
- ▶ Ventilační otvory přístroje nesmějí být zakryté.
- ▶ Z bočních ventilačních otvorů může být vyfukován velmi teplý vzduch, který může například uškodit rostlinám nebo poškodit materiály choulostivé na teplo. Zajistěte dostatek volného prostoru.
- ▶ Pro přístup k přístroji musí být zajištěn dostatek místa.

Vybavení přístroje

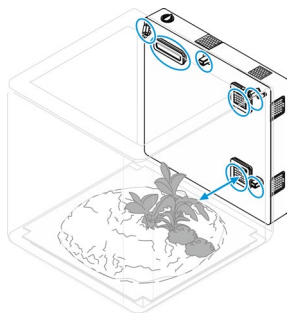

BOB0331

Zajistěte přístup k přístroji a vybavte biOrb EARTH v souladu s vašimi představami. (→ Přístup k přístroji)

Řadu dekorací a rostlin najdete u specializovaného prodejce OASE nebo na stránkách www.oase.com.

UPOZORNĚNÍ

- ▶ Vybavení nesmí zakrývat ventilační mřížky, dešťové trysky a senzory. (→ Přehled funkčních prvků)
- ▶ Pro vytvoření přírodního deště musíte dešťové trysky nastavit tak, aby déšť pokryl pokud možno celý prostor.

CS

Uvedení do provozu

Postupujte následovně:

1. Napusťte zásobník kapaliny (→ Napouštění zásobníku kapaliny).
2. Zapněte zařízení (→ Zapnutí přístroje).
3. Nainstalujte aplikaci "OASE Control" (→ Připojení přístroje chytrému telefonu/tabletu).
4. V aplikaci si vytvořte účet OASE, pokud jste tak zatím neučinili.
5. Proveďte pomocí aplikace konfiguraci zařízení biOrb EARTH.

Napouštění zásobníku kapaliny

Pro funkci mlhy a deště musí být zásobník kapaliny dostatečně plný. Pokud je hladina příliš nízká, funkce deště a mlhy se vypne.

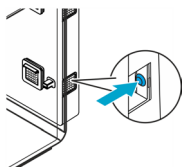
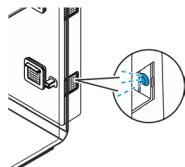

App
„OASE Control“

80B0334

Modře blikající LED hlásí nedostatek kapaliny.

Jakmile zásobník kapaliny opět dolijete, stiskněte tlačítko, abyste hlášení potvrdili.

Nedostatek kapaliny hlásí i aplikace "OASE Control", ve které můžete hlášení také potvrdit.

UPOZORNĚNÍ

Doporučujeme napouštět zásobník kapaliny výhradně pomocí "biOrb Humidmist" (→ Příslušenství). To zabraňuje usazování vodního kamene na sklech a ve všech komponentách rozvodu vody.

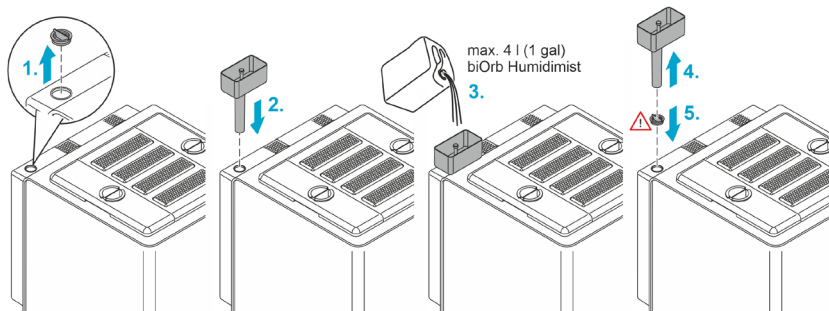

80B0334

Postupujte následovně:

1. Sundejte víčko z plnicího otvoru zásobníku kapaliny.
 2. Nasaďte nálevku na plnicí otvor.
 3. Nalijte biOrb Humidmist (→ Příslušenství) do trychtýř. Podle plováku poznáte, zda je zásobník kapaliny plný (první náplň cca 4 litry (1 gal)).
 4. Sundejte trychtýř z plnicího otvoru.
 5. Uzavřete plnicí otvor víčkem.
 6. Potvrďte doplnění zásobníku v aplikaci "OASE Control" nebo pomocí tlačítka na zařízení.
- ✓ Funkce deště a mlhy jsou opět v plném rozsahu dostupné.

Zapnutí přístroje

Zapnutí přístroje: Zapojte zástrčku síťového zdroje do zásuvky. Přístroj se okamžitě zapne.

Vypnutí přístroje: Odpojte zástrčku síťového zdroje.

Postupujte následovně:

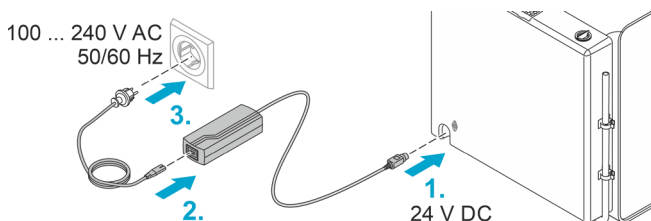

8080332

Připojení přístroje chytrému telefonu/tabletu

Postupujte následovně:

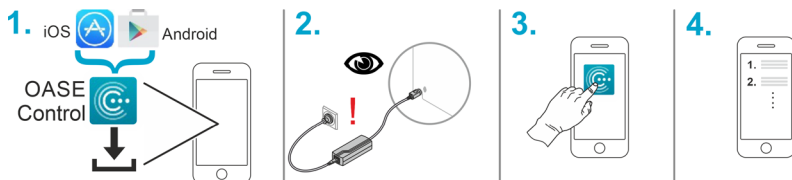

8080333

CS

Čištění a údržba

UPOZORNĚNÍ

Nepoužívejte žádné agresivní čisticí prostředky nebo chemické roztoky. Tyto prostředky mohou poškodit kryty, narušit funkci přístroje a škodí zvířatům, rostlinám i životnímu prostředí.

- ▶ Vyčistěte přístroj čistou vodou a měkkou a čistou utěrkou.
- ▶ Na vnější plchy doporučujeme leštěnku pro vysoký lesk biOrb (číslo výrobku 46033)

Vypuštění kapaliny

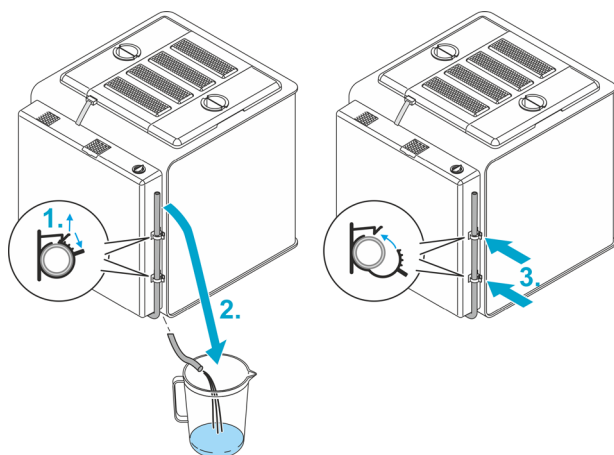

8080335

Postupujte následovně:

1. Otevřete dvě hadicové svorky.
2. Zaveďte vypouštěcí hadici do sběrné nádoby, která je pod zařízením.
3. Po vypuštění kapaliny opět umístěte hadici do svorek a svorky uzavřete.

Výměna vzduchového filtru

Výměna zadního filtru

- Interval výměny každé 3 měsíce
- Sada zadního filtru biOrb EARTH výr. č. 77491

Postupujte následovně:

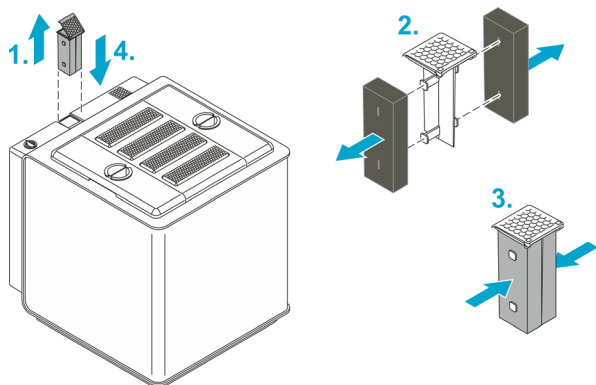

8080337

Výměna křídlového filtru

Vyměňte filtr v obou bočních krytech (křídlech).

- Interval výměny každých 6 měsíců
- Sada křídlového filtru biOrb EARTH, výr. č. 77490

Postupujte následovně:

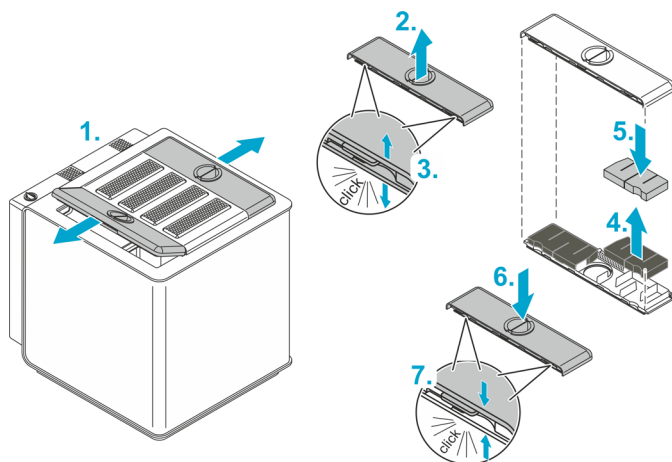

8080338

CS

Oprava

Výměna zadního dílu

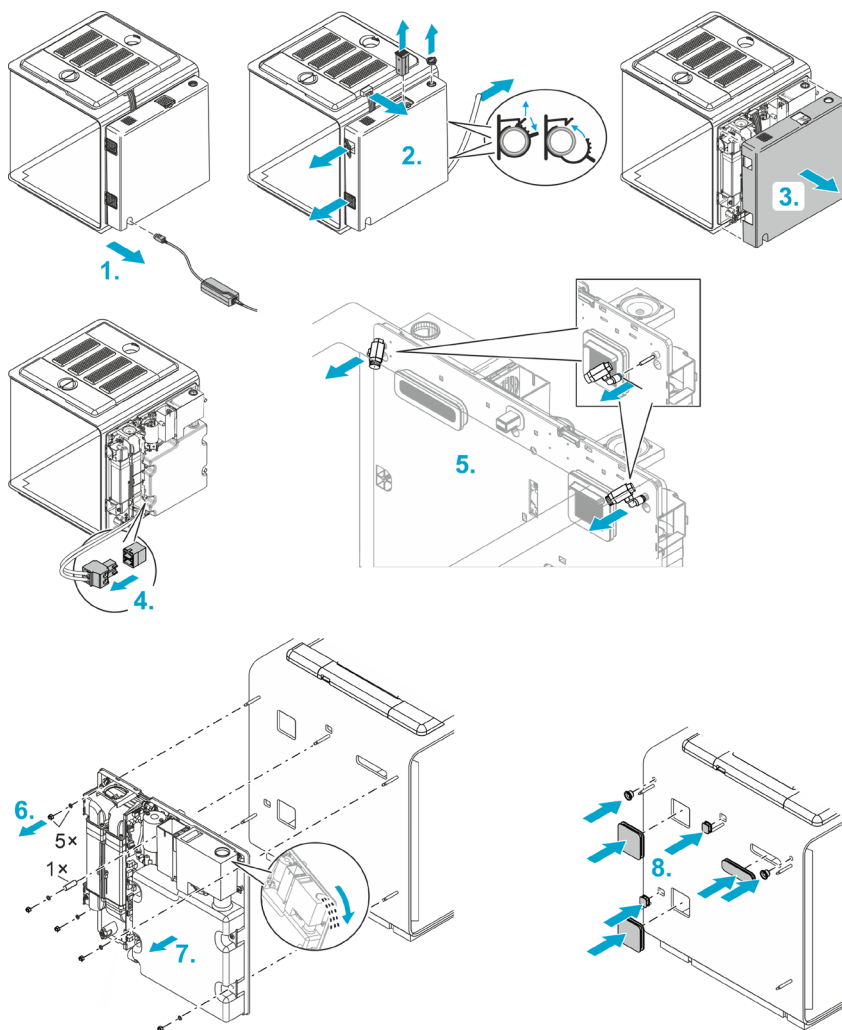

80B0339

Postupujte následovně:

1. Odpojte zástrčku síťového zdroje.
 2. Odstraňte...
 - zástrčku svítidla,
 - víčko plnicího otvoru,
 - zadní filtr,
 - mřížku sacího otvoru a otvoru pro odvádění vzduch,
 - vypouštěcí hadici.
 3. Sundejte kryt zadního dílu.
 4. Odpojte zástrčku topného kabelu.
 5. Odstraňte obě dešťové trysky. K tomu přesuňte černý kroužek na jejich držáku ve směru trysky a současně stáhněte trysku dopředu.
 6. Odšroubujte 5 matic s podložkami a distanční pouzdro.
 7. Sundejte opatrně a rovnoměrně zadní díl.
Upozornění: Pokud je v zásobníku kapaliny kapalina, vylijte ji opatrně plnicím otvorem tak, aby se do elektronického systému nedostala žádná voda.
 8. Nasaďte gumové zátky, které jsou součástí dodaného výrobku, do 7 otvorů, které vznikly po odstranění zadního dílu. Ty zabrání úniku obyvatel těmito otvory.
 9. Namontujte nový zadní díl a sestavte zařízení v opačném pořadí.
- i** Při nasazování krytu zadního dílu dávejte pozor, aby nedošlo k zalomení nebo přivření žadného kabelu.

Výměna svítidel

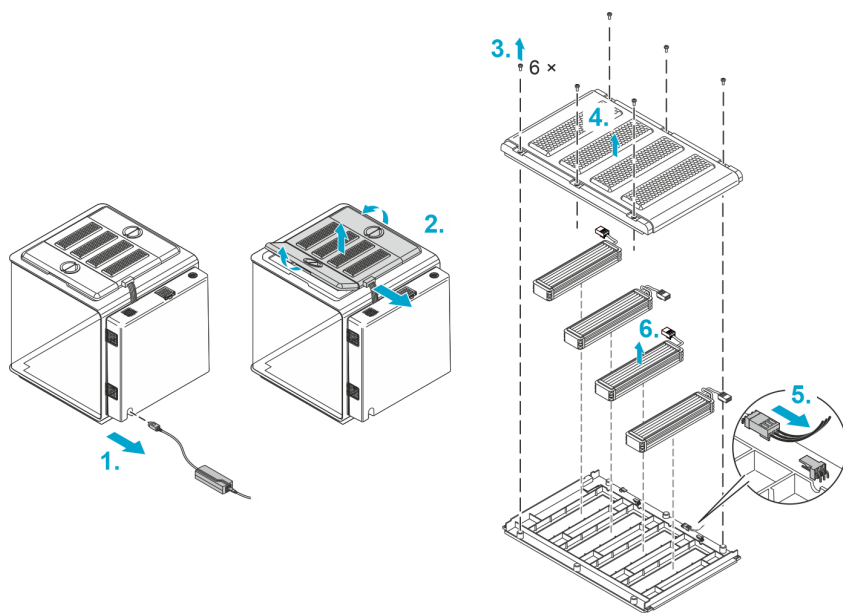

8080330

Postupujte následovně:

1. Odpojte zástrčku síťového zdroje.
2. Odpojte zástrčku svítidla ze zásuvky a sundejte všechny kryty.
3. Povolte 6 šroubů na prostředním krytu.
4. Zvedněte horní misku z krytu.
5. Vytáhněte zástrčku svítidel, která chcete demontovat.
6. Vyměňte svítidlo z krytu.
7. Nasadíte nové svítidlo, připojte je a sestavte zařízení v opačném pořadí.

Instalace nebo výměna topného kabelu

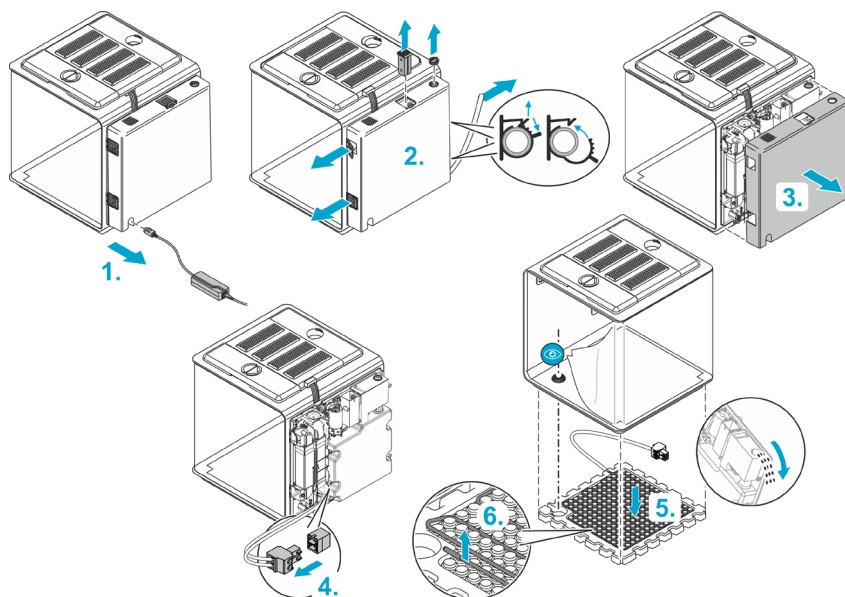

8080328

Postupujte následovně:

1. Odpojte zástrčku síťového zdroje.
2. Odstraňte...
 - víčko plnicího otvoru,
 - zadní filtr,
 - mřížku sacího otvoru a otvoru pro odváděný vzduch,
 - vypouštěcí hadici.

3. Sundejte kryt zadního dílu.

4. Odpojte zástrčku topného kabelu.

Doporučujeme provést následující krok ve dvou:

5. Naklopte zařízení mírně dopředu a vyjměte styroporové dno.

Upozornění: Pokud není zásobník kapaliny zcela prázdný, smíte přístroj (v závislosti na množství kapaliny) naklopit pouze mírně (max. 45°) nebo vůbec ne, protože v opačném případě může vytéct kapalina a mohla by zničit elektroniku.

Pokud je to nutné, vylijte kapalinu opatrně plnicím otvorem tak, aby se do elektronického systému nedostala žádná voda.

6. Vytáhněte ze styroporového dna topný kabel a vložte nový.

7. Opět smontujte zařízení v opačném pořadí.

- Při vkládání styroporového dna dávejte pozor, abyste ho umístili tak, aby byl odtok ve vybrání dna.
- Při nasazování zadního dílu dávejte pozor, aby nedošlo k zalomení nebo přivření žádného kabelu.

CS

Odstraňování poruch

Hlášení chyb

Aplikace generuje následující hlášení, volitelně formou zpráv Push na váš chytrý telefon nebo do e-mailu:

Hlášení	Řešení
Zásobník kapaliny je prázdný	Dolijte kapalinu (→ Napouštění zásobníku kapaliny).
24 hodin bez vody	Dolijte kapalinu (→ Napouštění zásobníku kapaliny) nebo zkontrolujte vodní okruh.
Teplota příliš vysoká/příliš nízká	<ul style="list-style-type: none">• Zkontrolujte pomocí aplikace teplotu a případně nastavte.• Případně vypněte vyhřívání dna anebo snižte okolní teplotu. <p>Z důvodu proudění vzduchu se skutečné teploty na různých místech v systému biOrb EARTH liší od teplot snímačů, které jsou zobrazeny v aplikaci. Skutečné teploty na různých místech v systému biOrb EARTH mohou být maximálně +40 °C (104 °F) až 2,5 °C (36,5 °F) pod hodnotou okolní teploty.</p>
Vlhkost vzduchu příliš vysoká/příliš nízká	<p>Zkontrolujte vlhkost vzduchu anebo dobu deště pomocí aplikace a případně nastavte.</p> <p>Pokud je v půdě příliš mnoho kapaliny, proveďte odvodnění pomocí vypouštěcí hadice. (→ Vypuštění kapaliny)</p>

Technické údaje

Zdroj napájení

Primární	Napětí	AC V	100 až 240
	Frekvence sítě	Hz	50/60
	Délka vedení	m	1,5
		Stopy	4,9
Sekundární	Napětí	DC V	24
	Max. výkon	W	180
	Délka vedení	m	1,5
		Stopy	4,9
Třída ochrany		II	

biOrb EARTH, obecné

Napájení	Napětí	DC V	24
	Výkon, max.	W	105
Hlučnost (ze vzdálenosti 80 cm)	Standard	dB	37 až 42
	Tichý režim	dB	34 až 37
Třída ochrany		III	
Rozsah okolních teplot	°C	15 až 35	
	°F	59 až 95	
Rozměry (D × Š × V)	cm	571 × 500 × 567	
	Palce	225 × 197 × 223	
Hmotnost	kg	19,1	
	lbs	42,1	

biOrb EARTH, WLAN

Protokol		IEEE 802.11b/g/n
Frekvenční pásmo	GHz	2,4
Max. vysílací výkon	dBm	20
Bezpečnost		WEP, WPA 2, WPA 3
DHCP		Automaticky
Max. dosah	m	80
	Stopy	262

biOrb EARTH, klima

Cirkulace vzduchu	Funkční prvky	Ventilátory
Teplota vzduchu (Údaje se vztahují na měřitelné hodnoty v systému biOrb EARTH při okolní teplotě +25 °C (+77°F). Z důvodu cirkulace vzduchu se liší od hodnot na snímačích až o 10 °C (50°F).)	Funkční prvek	Peltierův článek
	Vyhřívání (max. teplota)	°C +40
		°F +104
	Chlazení (min. teplota)	°C 2,5 nižší než okolní teplota
		°F 36,5
	Rozdíl teplot, max.	°C 10
		°F 50
Teplota dna	Funkční prvek	Elektrický topný kabel
	Vyhřívání (max. teplota)	°C 35
	(Za provozu bez rohože s kapilárami a pé- nové rohože.)	°F 95
Vlhkost	Funkční prvky	Ultrazvuková mlhová jednotka, dešťové čerpadlo/trysky
	Zásobník kapaliny	l 4
		gal 1

biOrb EARTH, svítidla

LED sluneční světlo	Barva světla	K	3200 až 7300
	Světelný tok, celkem	lm	650
	Třída energetické účinnosti		G
RGB a infračervené světlo	Světelný tok, celkem	lm	56
UV světlo	Vlnová délka	nm	318 (UV-B)
	Výkon UV-B ve vzdálenosti 0/5/10/15/20/25/30 cm	μW/cm ²	1940/310/119/60/35/23/15
	Index UV ve vzdálenosti 0/5/10/15/20/25/30 cm		64/9/4/2/1/0,7/0,5

Likvidace

UPOZORNĚNÍ

Toto zařízení nesmí být likvidováno společně s komunálním odpadem.

- ▶ Likvidujte zařízení ve sběrném dvoře.
- ▶ V případě dotazů kontaktujte místní společnost k likvidaci odpadů. U ní získáte informace o správné likvidaci zařízení.
- ▶ Předtím zmežněte další použití přístroje odříznutím kabelů.

Záruka

OASE GmbH poskytuje na tento Vámi zakoupený přístroj OASE záruku po dobu **24 měsíců** podle dále uvedených podmínek. Záruka existuje vedle zákonných záručních povinností prodejce a nečhává tyto nedotčeny. Záruka platí neohledě na povinné zákonné předpisy k ručení, jako například podle zákona o odpovědnosti za výrobek, v případě úmyslu a hrubé nedbalosti, kvůli újmě na životě, těle nebo zdraví způsobené společnostmi OASE GmbH nebo jejich pomocnými silami.

Záruční doba

Záruční doba začíná dnem prvního nákupu přístroje OASE u prodejce OASE. Uplatněním záruky ani dalším prodejem přístroje OASE se záruční doba neprodlužuje ani nezačíná znovu.

Rozsah záruky

OASE GmbH poskytuje záruku na bezvadnou, účelu odpovídající funkčnost a použitelnost přístroje OASE. Rozhodující je přítomnost stav vědy a techniky v okamžiku výroby. Přístroj OASE musí chybu, která škodu způsobila, vykazovat již k tomuto okamžiku.

V záručním případě si OASE GmbH ponechává rozhodnutí, zda přístroj OASE bezplatně opraví nebo bezplatně dodá náhradní díly pro přístroj OASE nebo náhradní přístroj. Pokud by se příslušný typ již nevyrobil, vyhrazuje si OASE GmbH právo dodat podle vlastní volby náhradní přístroj ze sortimentu OASE, který je reklamovanému typu nejbližší.

Záruka platí pouze na škody na koupeném přístroji OASE. Úhradu nákladů na montáž a demontáž a kontrolu, nároků na náhradu škody, které nevznikly na koupeném výrobku samotném, i pohledávek kvůli ušlému zisku nebo výpadku používání záruka nepokrývá stejně jako další nároky na náhradu škody za ztráty jakéhokoli druhu, které byly způsobeny přístrojem nebo jeho použitím.

Ztráta záruky

Záruka se nevztahuje na škody, které vznikly

- mechanickým poškozením nehodou, pádem nebo nárazem, nebo
- vyšší mocí nebo přírodními katastrofami, zvláště, ale nikoli výlučně při záplavách, požárech nebo škodách mrazem,
- poškozením nedbalostí nebo úmyslem (např. odstráněním zástrčky nebo zkrácením elektrického kabelu), nebo
- zneužitím, nesprávným nebo nepřiměřeným použitím, chybami montáže a obsluhy nebo nedostatečnou péčí (např. použitím nevhodných čisticích prostředků, zanedbáním údržby, usazeními vápníku), přetížením nebo nerespektováním pokynů pro uživatele/návodů k použití,
- zhoršením v důsledku vlastní snahy o opravu, i škodami na
- spotřebních dílech jako např. světelných zdrojích a rotorech,
- křehkých dílech, jako např. skle a žárovkách, a
- spotřebním materiálu, jako např. bateriích nebo filtračních pěnách.

Ohledně řádného používání odkazuje OASE GmbH na návod k použití, který je součástí této záruky.

Uplatnění nároků

Záruční nároky lze během záruční doby uplatnit vůči OASE GmbH, Tecklenburger Straße 161, 48477 Hörstel, Německo. K tomu pošle žadatel reklamovaný přístroj nebo část přístroje s kopií originálního prodejního dokladu od prodejce OASE, tímto záručním listem i písemným uvedením chyby na OASE GmbH, přičemž nese náklady na zaslání a rizika přepravy.

Všeobecné předpisy

Pro tuto záruku platí Německé právo s vyloučením Úmluvy Organizace spojených národů o smlouvách o mezinárodní koupi zboží (CISG).

Originálny návod. Návod patrí k prístroju a musí sa odovzdať ďalej spolu s ním.

VÝSTRAHA

- ▶ Tento prístroj môžu používať deti staršie ako 8 rokov a osoby so zníženými fyzickými, zmyslovými alebo mentálnymi schopnosťami alebo s nedostatočnými skúsenosťami a znalosťami, keď sú pod dohľadom alebo boli poučené o bezpečnom používaní prístroja a pochopili nebezpečenstvá, ktoré z toho vyplývajú. Deti sa s prístrojom nesmú hrať. Deti nesmú vykonávať čistenie a používateľskú údržbu.
-

Obsah

Bezpečnostné pokyny	342
Použitie v súlade s určeným účelom	342
Popis výrobku	343
Inštalácia	349
Uvedenie do prevádzky	352
Čistenie a údržba	354
Oprava	356
Odstráňte poruchu	360
Technické údaje	361
Likvidácia	362
Záruka	363

SK

Bezpečnostné pokyny

Inštalácia

- Prístroj chráňte pred priamym slnečným žiarením.
- Vetracie otvory prístroja nesmú byť zakryté.
- Na prístup k prístroju musí byť k dispozícii dostatok miesta.

Prípojka elektrickej energie

- Prístroj pripájajte iba vtedy, ak sa zhodujú elektrické údaje prístroja a napájania elektrickým prúdom.
- Používajte len dodaný sieťový zdroj.
- Prevádzkujte prístroj len na zásuvke nainštalovanej podľa predpisov.
- Otvorené zástrčky a zásuvky chráňte pred vlhkosťou.

Bezpečná prevádzka

- Nepoužívajte prístroj, ak sú elektrické vedenia alebo kryty poškodené.
- Vedenia pokladajte tak, aby boli chránené pred poškodeniami a aby o ne nemohol nikto zakopnúť.
- V prípade problémov sa obráťte na autorizovaný zákaznícky servis alebo na spoločnosť OASE.

Použitie v súlade s určeným účelom

Výrobok opísaný v tomto návode používajte výlučne týmto spôsobom

- ako umelé životné prostredie pre rastliny a zvieratá pri dodržiavaní ochrany zvierat, najmä udržiavania prirodzených životných podmienok.
- Len vo vnútorných priestoroch.
- Pri dodržiavaní technických údajov. (→ Technické údaje)

Popis výrobku

biOrb EARTH je terárium, ktoré predstavuje umelý životný priestor pre rastliny a drobné živočíchy, v ktorom je možné vytvoriť rôzne klimatické zóny.

Najväčší vplyv na našu skutočnú klímu má slnko. Ohrieva vzduch a pôdu. Na základe s tým spojenej termiky sa vzduch pohybuje a vznikne vietor. Keď sa voda pri vyšších teplotách vyparí, vznikne dažďový mrak. Keď sa vzduch v dažďovom mraku ochladí, začne pršať.

Tieto vzájomné vzťahy v teráriu biOrb EARTH vzniknú pomocou inteligentnej súhry svetla, vlhkosti, ako aj teploty vzduchu a podlahy.

Terárium biOrb EARTH sa obsluhuje, konfiguruje a sleduje pomocou smartfónu, prípadne tabletu s aplikáciou "OASE Control" pre systém iOS alebo Android.

Ak je teplota alebo vlhkosť v teráriu biOrb EARTH mimo zadaného rozsahu, môže vás o tom aplikácia informovať, buď vo forme push notifikácie na vašom smartfóne, prípadne v tablete alebo e-mailom.

Svetlo

Nenahraditeľné spektrum vyžarovania, ktoré vysiela slnko a ktoré je potrebné pre život na zemi, zahŕňa ultrafialové (UV) svetlo, ktoré pomáha pri tvorbe vitamínov, až po ohrievajúce infračervené svetlo (IR). Medzi nimi leží spektrum viditeľného svetla. Toto spektrum vyžarovania napodobňujú v teráriu biOrb EARTH tieto svietidlá:

biOrb EARTH LED slnečného svetla: Toto svietidlo vyžaruje viditeľné svetlo so zvýšeným podielom modrej. Tri ďalšie LED svietidlá, ktoré vyžarujú rôzne farby, umožňujú osvetlenie prispôbené rastlinám a zvieratám.

biOrb EARTH RGB a infračervené svetlo: S podielom RGB svetla je možné vytvoriť farebný odtieň svetla, ktorý napríklad simuluje západ slnka. Okrem toho vyžaruje svietidlo infračervené žiarenie.

biOrb EARTH UV svetlo: Toto svietidlo kopíruje UV-A/B žiarenie v prírode. UV-A žiarenie stimuluje pigmentáciu, UV-B žiarenie slúži zdravému rastu kostí. Ak zvieratá neznesú žiadne priame UV žiarenie, zohľadnite to pri usporiadaní terária biOrb EARTH a umiestnení UV svietidiel.

Vlhkosť

Pomocou ultrazvukovej jednotky hmly sa reguluje vlhkosť vzduchu. Navyše je pomocou dvoch dýz možné simulovať dážď.

Teplota vzduchu a podlahy

Zmiešaním čerstvého vzduchu so zohriatym alebo ochladeným cirkulujúcim vzduchom vznikne v teráriu biOrb EARTH klíma so želanými teplotnými rozdielmi, podobne ako v prírode.

Vyhrievací kábel na podlahe zabezpečí želanú teplotu substrátu.

Na tomto obrázku sú zobrazené možné vzduchové prúdy v teráriu biOrb EARTH a ich pôsobenie na teploty:

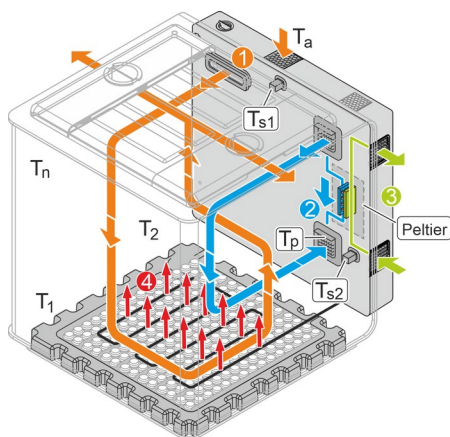

8080343

- ① **Čerstvý vzduch**
Do terária biOrb EARTH sa neustále privádza vzduch z okolia cez výstup na hmlu a cez bočné kryty (krídla) sa znova odvedie von. Aby sa do terária biOrb EARTH nedostali žiadne škodlivé látky (častice, zápach atď.), vedie sa vzduch cez filter s aktívnym uhlím umiestnený v zadnej časti. Aby z terária biOrb EARTH neunikal žiadny zápach, filtruje sa dopadový vzduch cez filter s aktívnym uhlím v bočných krytoch.

- ② **Cirkulujúci vzduch (zohriaty alebo ochladený)**
Pomocou aplikácie "OASE Control" je možné aktivovať cirkuláciu vzduchu, ktorý sa môže podľa údajov zadaných v aplikácii ohriať alebo schlaďiť prostredníctvom Peltierovho článku.

- ③ **Privádzaný alebo odpadový vzduch pre Peltierov článok**

- ④ **Podlahové vyhrievanie**
Elektrické podlahové vyhrievanie je možné zapnúť alebo vypnúť pomocou aplikácie. Ak je zapnuté, nezohreje sa len podlaha, ale vďaka termike sa vytvorí aj stúpajúci prúd vzduchu.

T_a Teplota okolitého prostredia

T_p Teplota vytvorená pomocou Peltierovho článku. Chladiaci výkon Peltierovho článku závisí od teploty okolitého prostredia prístroja biOrb EARTH.

T_{s1}, T_{s2} Hodnoty snímača. Teploty namerané snímačom sa zobrazia v aplikácii "OASE Control".

T_1, T_2, \dots, T_n Skutočná teplota na rôznych miestach v biOrb EARTH.
Na základe vzduchových prúdov sa skutočné teploty na rôznych miestach v biOrb EARTH odlišujú od teplôt snímača zobrazených v aplikácii.
Skutočné teploty na rôznych miestach v biOrb EARTH sa môžu pohybovať od maximálne +40 °C (104 °F) do 2,5 °C (36,5 °F) pod teplotou okolia.

Prehľad funkčných prvkov

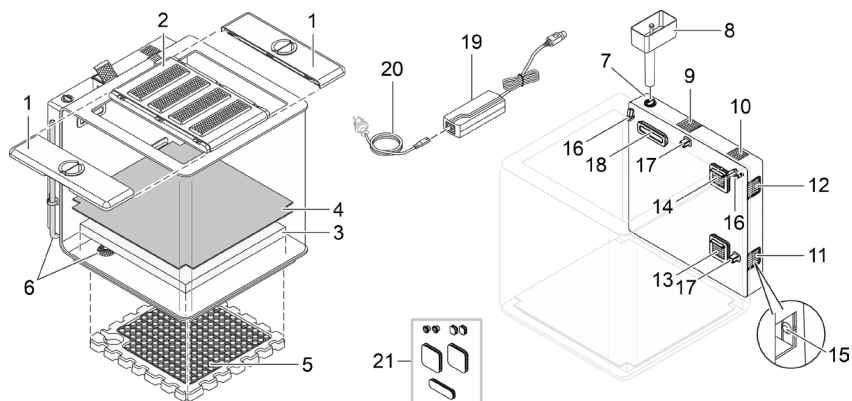

8080324

- | | |
|----|--|
| 1 | Bočný kryt (krídlo) s otvorom na krmivo a uhlíkovým filtrom (odpadový vzduch) |
| 2 | Stredný kryt so 4 svetlami <ul style="list-style-type: none"> • Pri odobratí a vyklopení krytu sa svetlá vypnú. • Svetlá sa zapnú a stlmia sa, keď je prístroj biOrb EARTH 48 hodín bez vody. |
| 3 | Penová podložka <ul style="list-style-type: none"> • Uchováva vlhkosť z dažďa alebo hmlu, a tým udržiava vlhkosť dna. |
| 4 | Kapilárna podložka <ul style="list-style-type: none"> • Prenáša vlhkosť z penovej podložky do substrátu s korenkami rastlín, ktorý sa nad ňou nachádza. • Zabraňuje vniknutiu korenkov do penovej podložky. |
| 5 | Polystyrénové dno s vyhrievacím káblom (podlahové vyhrievanie) |
| 6 | Odtok s vypúšťacou hadicou <ul style="list-style-type: none"> • Na vypustenie vody z prístroja. |
| 7 | Plniaci otvor nádrže na vodu pre dážď a hmlu <ul style="list-style-type: none"> • Ako vodu pre dážď a hmlu odporúčame pripravok biOrb Humidimist (→ Príslušenstvo). • Voda z vodovodu sa nesmie používať, keďže vápnik narúša akrylové sklo. |
| 8 | Lievik na plnenie nádrže na vodu |
| 9 | Uhlíkový filter v zadnej časti (čerstvý vzduch) |
| 10 | Reproduktor |
| 11 | Peltierov článok odpadového vzduchu |
| 12 | Peltierov článok privádzaného vzduchu |
| 13 | Nasávací otvor cirkulácie vzduchu chladenej alebo ohrievanej Peltierovým článkom |
| 14 | Odsávací otvor cirkulácie vzduchu |
| 15 | Tlačidlo s LED diódou <ul style="list-style-type: none"> • Funkcie (pozri ďalší odsek). • Na stlačenie tlačidla odstráňte mriežku otvoru na privod vzduchu (11). |
| 16 | Dažďová dýza |

SK

- 17 Snímač teploty a vlhkosti
- Aplikácia "OASE Control" zobrazuje skutočné hodnoty snímačov. V dôsledku cirkulácie vzduchu môžu byť na iných miestach namerané odlišné hodnoty.
-
- 18 Výstup hmly a nasávací otvor čerstvého vzduchu
-
- 19 Napájací diel
-
- 20 Sieťový kábel so sieťovou zástrčkou špecifickou pre danú krajinu
-
- 21 Gumová zátka
- Na utesnenie otvorov krytu, keď sa odstráni zadná časť s elektronikou.

Prevádzkové stavy hlásené diódou LED (15)

Stav diódy LED	Opis	
Zelená	Trvalé svetlo	biOrb EARTH je v prevádzke a má pripojenie k sieti.
	Bliká	biOrb EARTH je v prevádzke a vyhľadáva pripojenie k sieti.
Červená	Trvalé svetlo	biOrb EARTH sa spúšťa (štartovacia fáza) alebo sa resetuje.
	Bliká	Porucha pretrváva; možná príčina ... <ul style="list-style-type: none"> • Kryt neprilieha. • Cieľová teplota alebo cieľová vlhkosť nie je dosiahnutá.
Modrá	Trvalé svetlo	biOrb EARTH je v stave dodávania a čaká na konfiguráciu prostredníctvom aplikácie "OASE Control".
	Bliká	Nádrž na vodu je prázdna (→ Naplnenie nádrže na vodu).
Vypnutý		biOrb EARTH je vypnutý

Funkcie tlačidla (15)

Ovládanie	Opis
Krátko stlačiť	Resetovanie hlásenia "Nádrž na vodu je prázdna". (LED dióda prestáva blikať modrou farbou.)
Podržať stlačené 5 sekúnd.	Resetovanie pripojenia k sieti. Nakoniec zaznie zvukový signál.
Podržať stlačené 15 sekúnd.	biOrb EARTH a aplikácia sa resetujú na nastavenie z výroby. Nakoniec zaznejú zvukové signály.

Prístup k prístroju

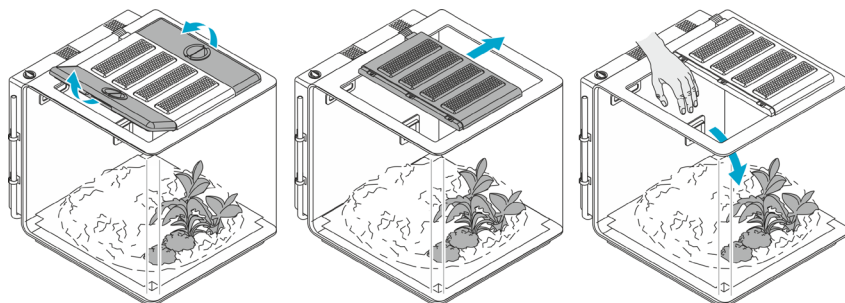

BOB0326

Príslušenstvo

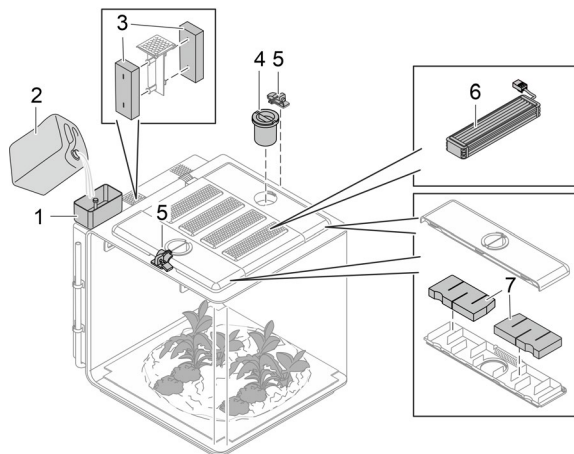

8080325

- 1 biOrb EARTH funnel
Naplnenie nádrže na vodu
• Číslo výrobku 77495

- 2 biOrb Humidimist
Špeciálna voda pre funkciu dažda a hmly. Obsahuje potrebné množstvo elektrolytov, ktoré zabraňujú odvápnovaniu diskov a všetkých zložiek nesúcich vodu.
• 4 × 500 ml fľaša (4 × 0,13 gal): Číslo výrobku 46155
• 1 × 5 l kanister (1 × 1,3 gal): Číslo výrobku 46156

- 3 biOrb EARTH Carbon filter back
• Číslo výrobku 77491

- 4 biOrb EARTH feeder
Pre pohodlné dávkovanie krmiva.
• Číslo výrobku 77492

- 5 biOrb EARTH lock set
2 blokovacie mechanizmy s visiacími zámkami na zaistenie bočných krytov vrátane otvorov na krmivo.
• Číslo výrobku 77493

- 6 Svetidlo
• biOrb EARTH Sunlight LED Kit: Číslo výrobku 77487
• biOrb EARTH RGB & Infrared Kit: Číslo výrobku 77488
• biOrb EARTH UV-light Kit: Číslo výrobku 77489

- 7 biOrb EARTH Súprava krídlových filtrov
• Číslo výrobku 77490

i Na stránke www.oase.com si môžete zakúpiť rôzne dekorácie a dôvody na vytvorenie prirodzeného prostredia pre vaše zvieratá.

SK

Symbyly na zariadení



Prístroj zodpovedá triede ochrany II a je chránený dvojitou alebo zosilnenou izoláciou.



Prístroj zodpovedá triede ochrany III. Prístroj prevádzkujte len s bezpečnostným malým napätím.



Prístroj používajte len v dome alebo na suchom mieste.



Prístroj nelikvidujte s bežným domovým odpadom.



Prečítajte si návod na použitie.

Inštalácia

Postupujte nasledovne:

1. V prípade potreby vymeňte podlahové vyhrievanie (→ Prestavba podlahového vyhrievania).
2. V prípade potreby vymeňte osvetlenie (→ Prestavba osvetlenia).
3. Montáž biOrb EARTH (→ Inštalácia prístroja).
4. Vybavenie biOrb EARTH (→ Vybavenie prístroja).

Prestavba podlahového vyhrievania

Podlahové vyhrievanie môžete v prípade potreby prispôbiť potrebám zvierat.

Mierna, tropická klíma

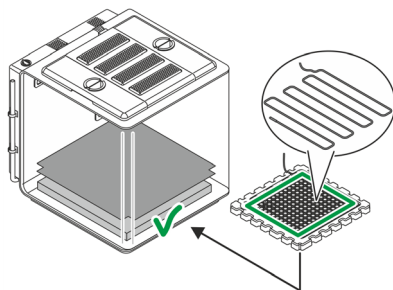

Štandardná (inštalácia z výroby)

Púštna klíma

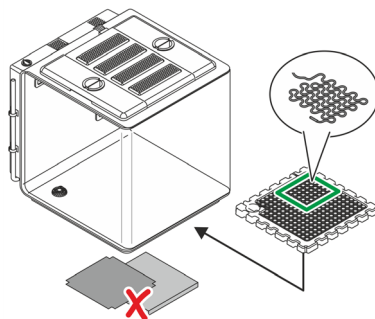

Variant

BOB0327

- V miernej alebo tropickej klíme sa rastlinám dostane potrebnej vlhkosti z pôdy. Preto sú v nej vložené kapilárne a penové podložky.
- Vyhrievací kábel zohrieva celú podlahu.
- Na púšti nie je žiadna vlhkosť. Preto v nej nie sú vložené kapilárne a penové podložky.
- Odporúčame zakryť odtokové otvory napr. vyrezanou časťou peny, aby ste ich chránili pred upchatím.
- Vyhrievací kábel zohrieva len určitú časť podlahy. Spravidla je to oblasť, v ktorej obyvateľ púšte odychuje.

Postupujte nasledovne:

(→ Nové uloženie alebo výmena vyhrievacieho kábla)

SK

Prestavba osvetlenia

Na vytvorenie čo najvernejších podmienok v prírode je prístroj biOrb EARTH vybavený rôznymi svetidlami, ktoré je možné individuálne kombinovať a usporiadať.

biOrb EARTH
LED slnečného svetla



biOrb EARTH
RGB a infračervené svetlo



biOrb EARTH
UV svetlo



BOB0345

Toto svetidlo vyžaduje svetlo podobné slnečnému svetlu.

Toto svetidlo dopĺňa slnečné svetlo o infračervené svetlo.

Toto svetidlo kopíruje UV-A/B žiarenie v prírode.

Odporúčame toto poradie (inštalácia z výroby, zozadu dopredu):

1. LED slnečného svetla
2. RGB a infračervené svetlo
3. UV svetlo
4. LED slnečného svetla

UPOZORNENIE

Prístroj uveďte do prevádzky len vtedy, ak je vybavený 4 svetidlami. V opačnom prípade zabráni otvor v kryte vetraníu, ktoré je potrebné na udržiavanie rovnakej teploty a vlhkosti.

Postupujte nasledovne:

(→ Výmena svetidla)

Inštalácia prístroja

Prístroj biOrb EARTH postavte na dostatočne veľký podklad s dostatočnou nosnosťou, napríklad na stôl alebo na skriňu.

UPOZORNENIE

- ▶ Prístroj chráňte pred priamym slnečným žiarením.
- ▶ V bezprostrednej blízkosti sa musí nachádzať zásuvka.
- ▶ Vetracie otvory prístroja nesmú byť zakryté.
- ▶ Z bočných vetracích otvorov môže uniknúť veľmi teplý vzduch, ktorý môže poškodiť napr. rastliny alebo iné materiály citlivé na teplo. Zaisťte dostatočný voľný priestor.
- ▶ Na prístup k prístroju musí byť k dispozícii dostatok miesta.

Vybavenie prístroja

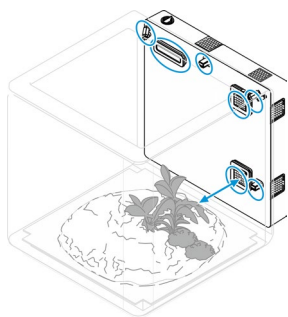

BOB0331

Vytvorte prístup k prístroju a prístroj biOrb EARTH vybavte podľa svojich predstáv. (→ Prístup k prístroju)

Širokú škálu dekorácií a rastlín nájdete v špecializovanom obchode OASE alebo na stránke www.oase.com.

UPOZORNENIE

- ▶ Vybavenie nesmie zakrývať vetraciu mriežku, dažďové dýzy a snímače. (→ Prehľad funkčných prvkov)
- ▶ Na zaistenie prírodného dažďa musia byť dažďové dýzy nastavené tak, aby dážď pokrýval celý priestor.

SK

Uvedenie do prevádzky

Postupujte nasledovne:

1. Naplnenie nádrže na vodu (→ Naplnenie nádrže na vodu).
2. Zapnite prístroj (→ Zapnutie prístroja).
3. Nainštalujte aplikáciu. "OASE Control"(→ Pripojenie prístroja k smartfónu/tabletu).
4. Ak sa tak ešte nestalo, vytvorte si účet OASE pomocou aplikácie.
5. Nakonfigurujte biOrb EARTH pomocou aplikácie.

Naplnenie nádrže na vodu

Na zaistenie funkcie hmla a dažďa musí byť nádrž na vodu dostatočne naplnená. Pri nízkej hladine vody sa funkcia dažďa a hmly vypne.

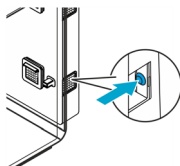
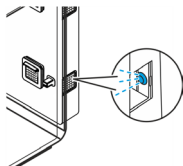

App
„OASE Control“

8080334

Modrá blikajúca LED dióda hlási chýbajúcu vodu.

Po naplnení nádrže na vodu stlačte tlačidlo na potvrdenie hlásenia.

Chýbajúca voda sa ohlási aj cez aplikáciu "OASE Control" a tam sa aj potvrdí.

UPOZORNENIE

Odporúčame plniť nádrž na vodu len s prostriedkom "biOrb Humidimist" (→ Príslušenstvo). Zabráňuje vápenataniu skiel a komponentov vedúcich vodu.

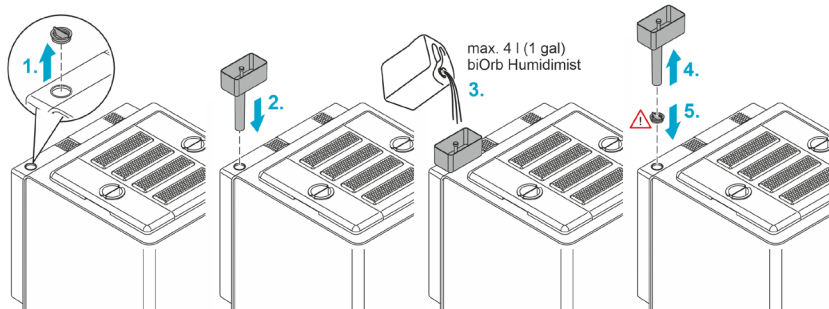

8080334

Postupujte nasledovne:

1. Zložte veko z plniaceho otvoru nádrže na vodu.
 2. Na plnací otvor nasadíte lievik.
 3. Vylejte biOrb Humidimist (→ Príslušenstvo) do lievika. Plavák indikuje, kedy je nádržka na kvapalinu plná, približne 4 litre (1 gal) pri prvom naplnení.
 4. Vyberte lievik z plniaceho otvoru.
 5. Plnací otvor zatvorte vekom.
 6. V aplikácii "OASE Control" alebo cez tlačidlo na zariadení potvrdíte doplnenie.
- ✓ Funkcie dažďa a hmly sú znovu úplne dostupné.

Zapnutie prístroja

Zapnutie prístroja: Zasuňte sieťový zdroj prístroja do zásuvky. Prístroj sa okamžite zapne.

Vypnutie prístroja: Vytiahnite sieťovú zástrčku zdroja.

Postupujte nasledovne:

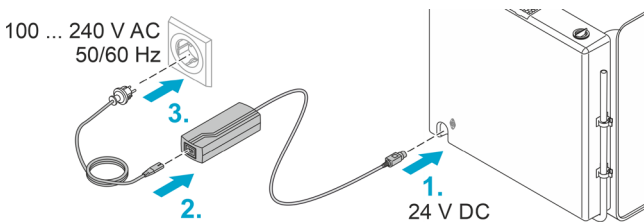

8080332

Pripojenie prístroja k smartfónu/tabletu

Postupujte nasledovne:

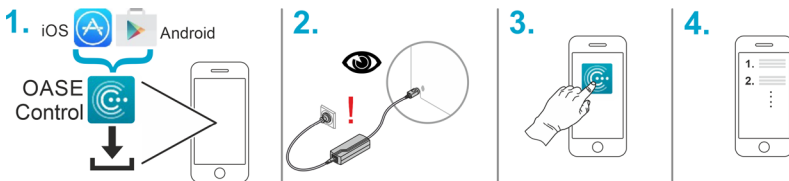

8080333

SK

Čistenie a údržba

UPOZORNENIE

Nepoužívajte agresívne čistiace prostriedky ani chemické roztoky. Tieto prostriedky môžu poškodiť kryt, zhoršiť funkciu prístroja, a tým spôsobiť škody zvieratám, rastlinám a životnému prostrediu.

- ▶ Prístroj očistite len čistou vodou a čistou mäkkou kefkou.
- ▶ Na vonkajšie plochy odporúčame vysokolesklé leštadlo od biOrb (číslo výrobku 46033).

Vypustenie vody

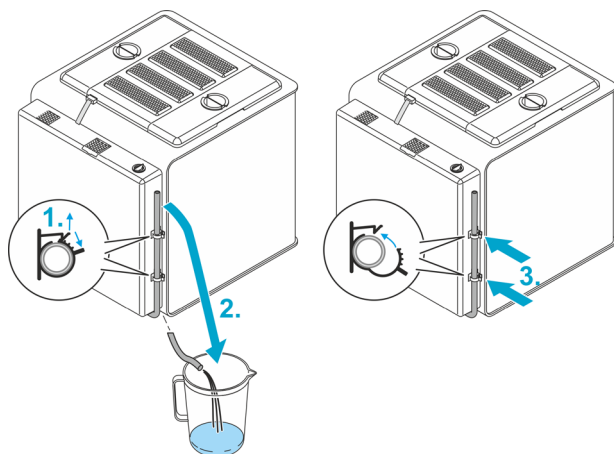

8080335

Postupujte nasledovne:

1. Otvorte dve hadicové svorky.
2. Vypúšťaciu hadicu vložte do zachytávacej nádoby, ktorá sa nachádza pod prístrojom.
3. Po vypustení vody uložte hadicu znova do svoriek a zatvorte ich.

Výmena vzduchových filtrov

Výmena zadného filtra

- Interval výmeny je každé 3 mesiace
- biOrb EARTH Súprava zadných filtrov číslo výrobku 77491

Postupujte nasledovne:

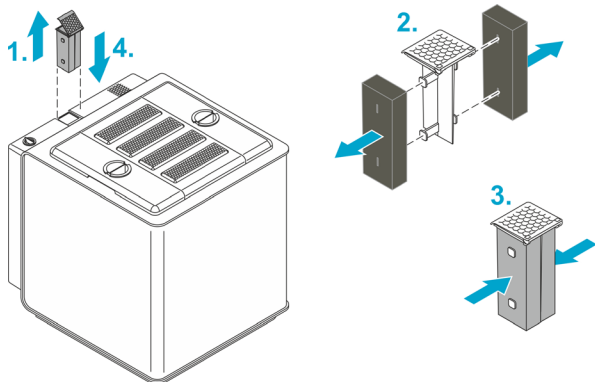

8080337

Výmena krídlového filtra

Filtere vymeňte v obidvoch bočných krytoch (krídlach).

- Interval výmeny je každé 6 mesiace
- Súprava krídlových filtrov biOrb EARTH, číslo výrobku 77490

Postupujte nasledovne:

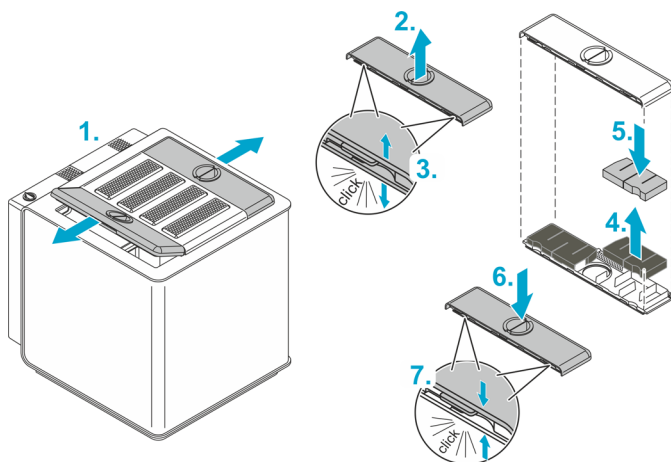

8080338

SK

Oprava

Výměna zadní části

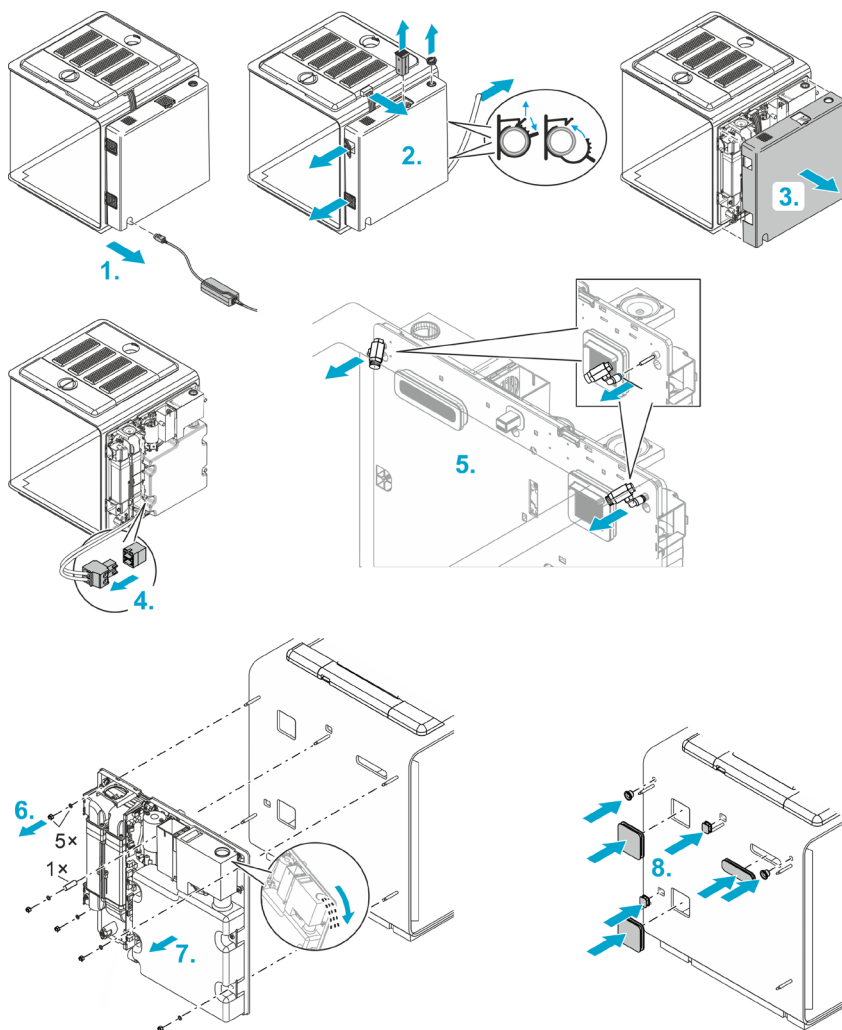

80B0339

Postupujte nasledovne:

1. Vytiahnite zástrčku.
 2. Vyberte/zložte ...
 - zástrčku svetidla,
 - veko plniace otvoru,
 - zadný filter,
 - mriežku nasávacieho otvoru a otvoru na odpadový vzduch,
 - odtokovú hadicu.
 3. Zložte kryt zadnej časti.
 4. Vytiahnite zástrčku vyhrievacieho kábla.
 5. Odoberte obidve dažďové dýzy. Na to posuňte čierny krúžok na ich držiaku v smere dýzy a zároveň potiahnite dýzu dopredu.
 6. Zložte 5 matíc s podložkami, ako aj dištančné puzdro.
 7. Opatrne a rovnomerne zložte zadnú časť.
Upozornenie: Ak sa v nádrži na vodu nachádza voda, opatrne ju vylejte cez plniaci otvor, aby sa nedostala do elektroniky.
 8. Nasadte dodané gumové zátky do 7 otvorov, ktoré vznikli pri zložení zadnej časti. Tie zabráňujú tomu, aby cez tieto otvory unikli zvieratá.
 9. Namontujte novú zadnú časť a prístroj v opačnom poradí znova zmontujte.
- i** Pri nasadzovaní krytu zadnej časti dávajte pozor, aby ste neohli ani nepritlačili žiadny kábel.

Výmena svietidla

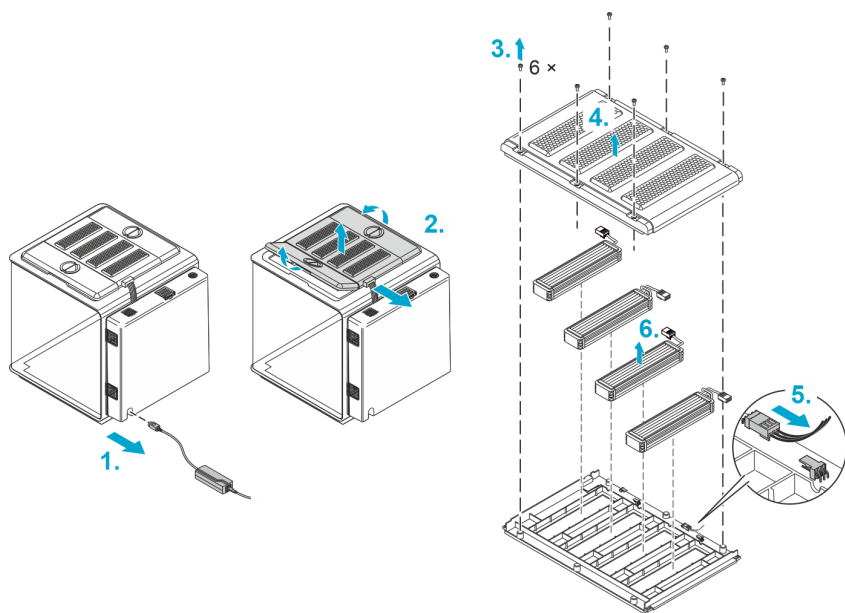

Postupujte nasledovne:

1. Vytiahnite zástrčku.
2. Vytiahnite zástrčku svietidla a zložte všetky kryty.
3. Na strednom kryte uvoľnite 6 skrutiek.
4. Zdvihnite hornú klenbu krytu.
5. Vytiahnite zástrčku svietidla, ktoré chcete demontovať.
6. Vyberte svietidlo z krytu.
7. Nasadte nové svietidlo, pripojte ho a prístroj v opačnom poradí znova zmontujte.

8080330

Nové uloženie alebo výmena vyhrievacieho kábla

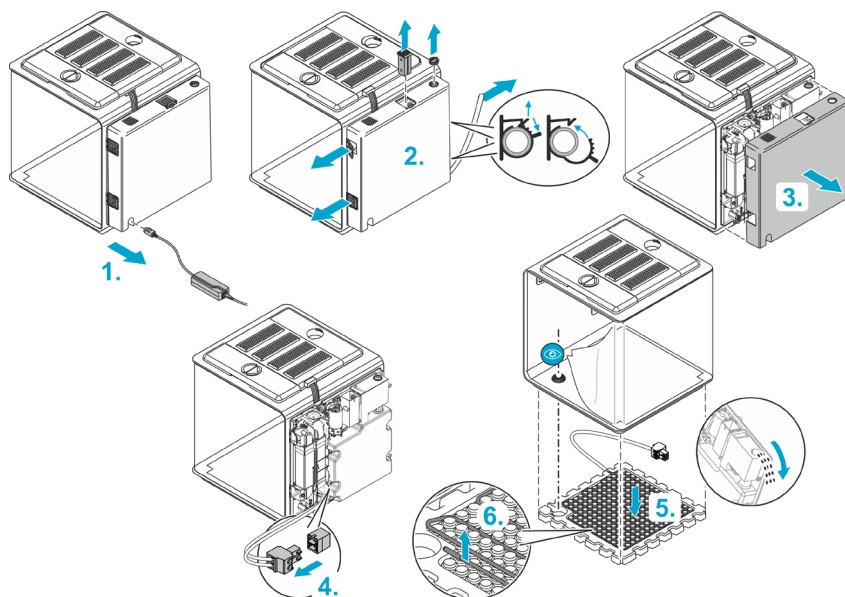

8080328

Postupujte nasledovne:

1. Vytiahnite zástrčku.
2. Vyberte/zložte ...
 - veko plniace otvoru,
 - zadný filter,
 - mriežku nasávacieho otvoru a otvoru na odpadový vzduch,
 - odtokovú hadicu.
3. Zložte kryt zadnej časti.
4. Vytiahnite zástrčku vyhrievacieho kábla.

Odporúčame postupovať v dvojiciach týchto krokov:

5. Prístroj zľahka nakloňte dopredu a vyberte podlahu zo styroporu.

Upozornenie: Ak sa v nádrži na vodu nachádza voda, nie je možné prístroj podľa výšky jej hladiny nakloniť alebo je možné ho nakloniť len trochu (max. 45°), pretože v opačnom prípade môže voda uniknúť a poškodiť elektroniku.

V prípade potreby opatrne vylejte vodu cez plniaci otvor, aby sa nedostala do elektroniky.

6. Vytiahnite vyhrievací kábel z podlahy zo styroporu a preložte ho.
7. Prístroj znova zložte v opačnom poradí.
 - Pri nasadzovaní podlahy zo styroporu dávajte pozor, aby ste ju uložili tak, aby odtok ležal vo vyhradenom mieste v podlahe.
 - Pri nasadzovaní zadnej časti dávajte pozor, aby ste neohli ani nepritlačili žiadny kábel.

SK

Odstráňte poruchu

Chybové hlásenia

Pomocou aplikácie sa odosielajú tieto hlásenia, buď ako push notifikácie na váš smartfón, alebo ako e-mail:

Hlásenie	Náprava
Nádrž na vodu je prázdna	Doplňte vodu (→ Naplnenie nádrže na vodu)
24 hodín bez vody	Doplňte vodu (→ Naplnenie nádrže na vodu), príp. skontrolujte obeh vody.
Príliš vysoká/príliš nízka teplota	<ul style="list-style-type: none">• Skontrolujte, prípadne znova nastavte teplotu pomocou aplikácie.• Prípadne vypnite podlahové vyhrievanie a/alebo znížte teplotu okolitého prostredia. <p>Na základe vzduchových prúdov sa skutočné teploty na rôznych miestach v biOrb EARTH odlišujú od teplôt snímača zobrazených v aplikácii. Skutočné teploty na rôznych miestach v biOrb EARTH sa pohybujú od maximálne +40 °C (104 F) do 2.5 °C (36,5 F) pod teplotou okolia.</p>
Príliš vysoká/príliš nízka vlhkosť	Skontrolujte, prípadne znova nastavte vlhkosť a/alebo čas dažďa pomocou aplikácie. Ak sa v pôdnom základe nachádza príliš veľa vody, odvodnite ho cez vypúšťaciu hadicu. (→ Vypustenie vody)

Technické údaje

Napájací díel

Primárna	Napätie	AC V	100 ... 240
	Sieťová frekvencia	Hz	50/60
	Dĺžka vedenia	m	1,5
		ft	4,9
Sekundárna	Napätie	DC V	24
	Max. výkon	W	180
	Dĺžka vedenia	m	1,5
		ft	4,9
Trieda ochrany			II

biOrb EARTH, všeobecné informácie

Napájanie	Napätie	DC V	24
	Výkon max.	W	105
Hluk (vo vzdialenosti 80 cm)	Štandardne	dB	37 ... 42
	Tichý režim	dB	34 ... 37
Trieda ochrany			III
Rozsah okolitej teploty		°C	15 ... 35
		°F	59 ... 95
Rozmery (D x Š x V)		cm	571 x 500 x 567
		in	225 x 197 x 223
Hmotnosť		kg	19,1
		lbs	42,1

biOrb EARTH, WLAN

Protokol			IEEE 802.11b/g/n
Frekvenčné pásmo		GHz	2,4
Max. vysielač výkon		dBm	20
Bezpečnosť			WEP, WPA 2, WPA 3
DHCP			Automaticky
Max. dosah		m	80
		ft	262

biOrb EARTH, klíma

Filtrácia vzduchu	Funkčné prvky	Ventilátory
Teplota vzduchu (Údaje sa vzťahujú na merateľné hodnoty v biOrb EARTH pri teplote okolia 25 °C (+77°F). V dôsledku cirkulácie vzduchu sa líšia od hodnôt zo snímača až o 10 °C (50°F).)	Funkčný prvok	Peltierov článok
	Ohrev (max. teplota)	°C +40
		°F +104
	Chladenie (min. teplota)	°C 2,5 pod teplotou okolia
		°F 36,5
	Rozdiel teploty, max.	°C 10
		°F 50
Teplota podlahy	Funkčný prvok	Elektrický vyhrievací kábel
	Ohrev (max. teplota)	°C 35
	(V prevádzke bez kapilárnych a penových podložiek.)	°F 95
Vlhkosť	Funkčné prvky	Ultrazvuková jednotka hmly, čerpadlo/dýzy dažďa
	Nádrž na vodu	l 4
		gal 1

biOrb EARTH, svietidlá

LED slnečného svetla	Farba svetla	K	3200 ... 7300
	Svetelný tok, celkovo	lm	650
	Trieda energetickej účinnosti		G
RGB a infračervené svetlo	Svetelný tok, celkovo	lm	56
UV svetlo	Vlnová dĺžka	nm	318 (UVB B)
	Výkon UV B vo vzdialenosti 0/5/10/15/20/25/30 cm	μW/cm ²	1940/310/119/60/35/23/15
	Index UV B vo vzdialenosti 0/5/10/15/20/25/30 cm		64/9/4/2/1/0,7/0,5

Likvidácia

UPOZORNENIE

Tento prístroj sa nesmie likvidovať spolu s domovým odpadom.

- ▶ Prístroj zlikvidujte prostredníctvom určeného systému na spätný odber.
- ▶ V prípade otázok sa obráťte na miestnu spoločnosť pre likvidáciu odpadu. Tá vám poskytne informácie o správnom zneškodnení prístroja.
- ▶ Prístroj znefunkčnite prerezaním kábla.

Záruka

Spoločnosť OASE GmbH preberá na tento Vami zakúpený prístroj OASE na dobu **24 mesiacov** záruku podľa následne uvedených podmienok. Záruka existuje mimo zákonných záručných povinností predávajúceho a necháva ich nedotknuté. Platí bez ujmy nevyhnutných zákonných predpisov o ručení, ako napríklad podľa zákona o povinnom ručení, v prípadoch úmyslu a hrubej neobľadlivosti, kvôli ohrozeniu života, tela alebo zdravia spôsobeným spoločnosťou OASE GmbH alebo jej pomocníkmi na plnenie úloh.

Doba trvania záruky

Doba plynutia záruky začína dátumom kúpy prístroja OASE u odborného predajcu OASE. Prostredníctvom uplatnenia záruky alebo ďalším predajom prístroja OASE sa doba trvania záruky ani nepredlžuje, ani neobnovuje.

Záručný výkon

Spoločnosť OASE GmbH poskytuje záruku na bezchybnú, účelu používania príslušnú funkčnosť a použiteľnosť prístroja OASE. Rozhodujúci je pritom stav vedy a techniky v momente výroby. Prístroj OASE musí vykazovať chybu, ktorá spôsobila túto škodu, práve v tomto okamihu.

V záručnom prípade si vyhradzuje spoločnosť OASE právo, opraviť bezplatne prístroj OASE alebo bezplatne dodať náhradné diely pre prístroj OASE, prípadne náhradný prístroj. Pokiaľ by sa príslušný typ prístroja OASE už viac nevyrábal, vyhradzuje si spoločnosť OASE právo, dodať podľa vlastného uváženia náhradný prístroj zo sortimentu OASE, ktorý je čo najbližší reklamovanému typu prístroja.

Záruka sa vzťahuje iba na škody na samotnom zakúpenom prístroji OASE. Úhrada nákladov na montáž a demontáž a kontrolu nárokov na náhradu škody za škody, ktoré nevznikli na samotnom zakúpenom produkte, ako aj požiadavky na ušlý zisk alebo kvôli výpadku používania a tiež ďalšie nároky na náhradu škôd a strát akéhokoľvek druhu, ktoré boli spôsobené prístrojom OASE alebo jeho používaním, sú vylúčené zo záruky.

Vylúčenie zo záruky

Zo záruky sú vylúčené škody, ktoré boli spôsobené

- mechanickými škodami spôsobenými nehodou, pádom alebo nárazom, alebo
- vyššou mocou alebo prírodnými katastrofami, hlavne, ale nie definitívne záplavami, požiarimi alebo škodami spôsobenými mrazom,
- nedbalým alebo svojvoľným zničením (napríklad odrezaním zástrčky alebo skrátením sieťovej šnúry), alebo
- zneužitím, neodborným používaním alebo používaním proti predpisom, montážnymi a obslužnými chybami alebo nedostatočným ošetrovaním (napríklad používanie nevhodných čistiacich prostriedkov, zanedbanou údržbou, usadeninami vodného kameňa), preťažením, alebo nedodržaním užívateľských pokynov/návodov na používanie,
- zhoršením stavu kvôli vlastnej snahe o opravu, ako aj poškodením
- opotrebitelných dielov, ako napríklad svietidla a rotory,
- krehkých dielov, ako napríklad sklo, žiarovky a
- spotrebným materiálom, ako napríklad batérie alebo filtračné peny.

S ohľadom na odborné používanie odkazuje spoločnosť OASE na návod na používanie, ktorý je súčasťou tejto záruky.

Uplatňovanie nárokov

Nároky vyplývajúce zo záruky sa dajú uplatniť doby používania iba oproti spoločnosti OASE GmbH, Tecklenburger Straße 161, 48477 Hörstel, Nemecko. K tomu zašle žiadateľ pri prevzatí poštovného a rizika pri preprave reklamovaný prístroj alebo diel prístroja s kópiou originálneho dokladu o kúpe špecializovaného predajcu OASE, tento záručný list a tiež písomné údaje o reklamovanej chybe do firmy OASE GmbH.

Všeobecné predpisy

Pre túto záruku platí nemecké právo pri vylúčení dohody Spojených národov o zmluvách o medzinárodnej kúpe tovaru (CISG).

Originalna navodila. Navodila spadajo k napravi in morajo biti ob predaji naprave drugi osebi posredovana naprej.

OPOZORILO

- ▶ To napravo lahko uporabljajo otroci, stari 8 let in več, ter osebe z zmanjšanimi telesnimi, zaznavnimi ali psihičnimi sposobnostmi ali osebe s pomanjkanjem izkušenj in znanja, če so pri tem pod nadzorom ali so bile seznanjene z varno uporabo naprave in razumejo posledične nevarnosti. Otroci se ne smejo igrati z napravo. Čiščenja in uporabniškega vzdrževanja ne smejo izvajati otroci, ki so brez nadzora.
-

Vsebina

Varnostna navodila.....	366
Pravilna uporaba.....	366
Opis izdelka.....	367
Nameščanje.....	373
Zagon.....	376
Čiščenje in vzdrževanje.....	378
Popravilo.....	380
Odpravljanje motenj.....	384
Tehnični podatki.....	385
Odlaganje odpadkov.....	386
Garancija.....	387

SL

Varnostna navodila

Postavitev

- Napravo zaščitite pred neposredno sončno svetlobo.
- Prezračevalne odprtine naprave ne smejo biti pokrite.
- Za dostop do naprave mora biti na voljo dovolj prostora.

Električna priključitev

- Priključitev naprave je dovoljena le, če se električni podatki naprave ujemajo s podatki električnega napajanja.
- Uporabljajte samo napajalnik, ki je vključen v obseg dobave.
- Napravo je dovoljeno priključiti le v vgrajeno vtičnico, ki je v skladu s predpisi.
- Nepokrite vtiče in vtičnice zaščitite pred vlago.

Varna uporaba

- Naprave ne uporabljajte, če so električni kabli ali ohišje poškodovani.
- Vode polagajte tako, da so zaščiteni pred poškodbami in da nihče ne more pasti čez njih.
- Pri težavah se obrnite na pooblaščen servisni center ali družbo OASE.

Pravilna uporaba

Izdelek, opisan v tem priročniku, uporabljajte le na naslednji način:

- kot umetni habitat za rastline in živali v skladu z varstvom živali, zlasti z živalim primerno rejo.
- Samo v zaprtih prostorih.
- Ob upoštevanju tehničnih podatkov. (→ Tehnični podatki)

Opis izdelka

biOrb EARTH je terarij - umetni habitat za rastline in majhne organizme – s katerim je mogoče simulirati različna podnebna območja.

Sonce ima največji vpliv na naše pravo podnebje. Segreje zrak in tla. Zaradi nastale toplote se zrak premika in ustvarja veter. Ko voda pri visokih temperaturah izhlapi, nastanejo deževni oblaki. Ko se zrak v deževnih oblakih ohladi, dežuje.

Te medsebojne odnose v biOrb EARTH simulira inteligentna interakcija svetlobe, vlage ter temperature zraka in tal.

biOrb EARTH upravljate, konfigurirate in spremljate prek pametnega telefona ali tablice z aplikacijo »OASE Control« za iOS ali Android.

Če je temperatura ali vlaga v biOrb EARTH zunaj določenega razpona, lahko prejmete sporočilo – bodisi kot potisno sporočilo na pametnem telefonu ali tabličnem računalniku ali kot e-pošto.

Svetloba

Spekter sevanja, ki ga oddaja sonce in je nepogrešljiv za življenje na Zemlji, sega od ultravijoličnega (UV), ki tvori vitamine, do ogrevalnega infrardečega (IR). Med njimi je spekter vidne svetlobe. Ta spekter sevanja se v biOrb EARTH reproducira z naslednjimi lučmi:

biOrb EARTH LED s sončno svetlobo: Ta svetilka oddaja vidno svetlobo s povečanim deležem modre barve. Tri dodatne LED-diode, ki oddajajo različne barve svetlobe, omogočajo prilagoditev osvetlitve rastlinam in živalim.

biOrb EARTH RGB in infrardeča: RGB del svetilke lahko uporabite za ustvarjanje barvnega odtenka svetlobe, na primer za simulacijo sončnega zahoda. Poleg tega svetilka oddaja infrardeče sevanje.

biOrb EARTH UV-svetilka: Ta žarnica reproducira naravno UV-A/B sevanje. UV-A spodbuja pigmentacijo, UV-B podpira zdravo rast kosti. Če vaše živali ne prenašajo neposrednega UV-sevanja, upoštevajte to pri načrtovanju biOrb EARTH in pozicioniranju UV-svetilke.

Vlaga

Vlažnost se uravnava z ultrazvočno enoto za meglico. Poleg tega lahko dež simulirate tudi z dvema šobama.

Temperatura zraka in tal

Mešanje svežega zraka z ogrevanim ali ohlajenim krožečim zrakom ustvari v biOrb EARTH klimo z zelenimi temperaturnimi razlikami, podobno kot v naravi.

Grelni kabel na tleh zagotavlja zeleno temperaturo podlage.

Na naslednji sliki so prikazani možni pretoki zraka v biOrb EARTH in njihov vpliv na temperature:

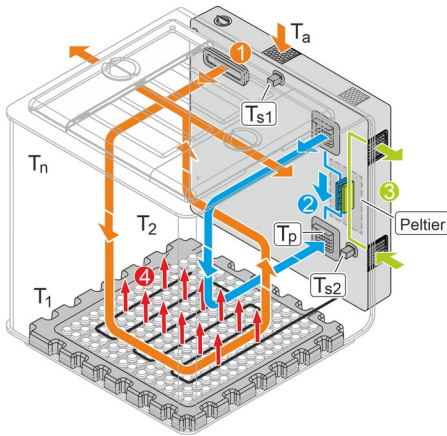

8080343

①

Svež zrak

V biOrb EARTH se zrak stalno dovaja iz okolice preko izhoda za meglico in nato ponovno preko stranskih pokrovov (kril).

Da bi preprečili vdor onesnaževal (delcev, vonjav itd.) iz okolja v biOrb EARTH, je dovod zraka usmerjen skozi filter z aktivnim ogljem na zadnji strani. Da preprečite uhajanje vonjav iz biOrb EARTH, se izpušni zrak filtrira skozi filtre z aktivnim ogljem v stranskih pokrovh.

②

Kroženje zraka (segretega ali ohlajenega)

Prek aplikacije "OASE Control" lahko vklopite kroženje zraka, ki ga lahko segreje ali ohladi Peltierjev element – odvisno od navedb prek aplikacije.

③

Dovodni in izpušni zrak za Peltierjev element

④

Talno gretje

Električno talno ogrevanje lahko vklopite ali izklopite prek aplikacije. Ko je vklopljeno, ne segreva samo tal, ampak zaradi toplotnih pogojev ustvarja tudi dviganje toka zraka.

T_a	Temperatura okolja
T_p	Temperatura, ki jo ustvari Peltierjev element. Zmogljivost hlajenja Peltierjevega elementa je odvisna od temperature okolja biOrb EARTH.
T_{s1}, T_{s2}	Vrednosti tipal. Temperature, ki jih izmerijo tipala, so prikazane v aplikaciji "OASE Control".
T_i, T_2, \dots, T_n	Dejanska temperatura na različnih točkah v biOrb EARTH. Zaradi zračnih tokov se dejanske temperature razlikujejo na različnih točkah biOrb EARTH od temperatur, ki jih v aplikaciji prikazujejo tipala. Dejanske temperature na različnih točkah v biOrb EARTH so lahko od največ $+40\text{ °C}$ (104 °F) do $2,5\text{ °C}$ ($36,5\text{ °F}$) pod temperaturo okolice.

Pregled funkcionalnih elementov

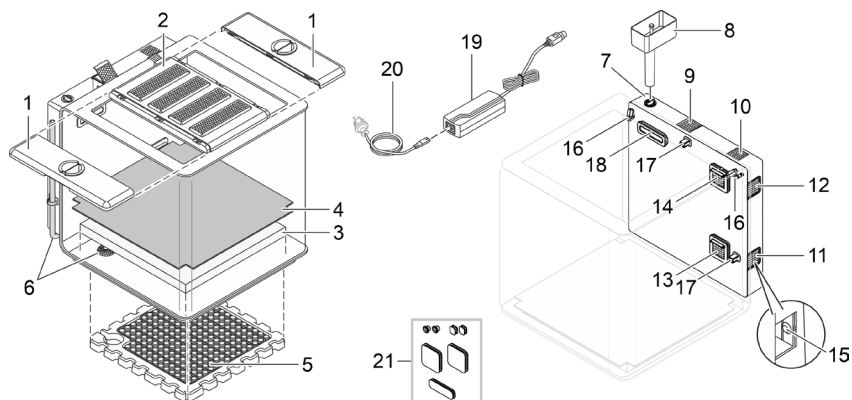

8080324

- | | |
|----|--|
| 1 | Stranski pokrov (krilo) z odprtino za hranjenje in ogljikovim filtrom (izpuh) |
| 2 | Sredinski pokrov s 4 svetilkami <ul style="list-style-type: none"> • Pri snemanju in nagibanju pokrova se svetilke izklopijo. • Zatamnitev svetilk niha, če je biOrb EARTH 48 ur brez vode. |
| 3 | Penasta podloga <ul style="list-style-type: none"> • Shranjuje vlago iz dežja ali megle in tako replicira vlago v tleh. |
| 4 | Kapilarna podloga <ul style="list-style-type: none"> • Vlago iz penaste podloge prenaša v zgornji substrat s koreninami rastlin. • Preprečuje vstop korenin v penasto podlogo. |
| 5 | Dno iz stiropora z grelnim kablom (talno gretje) |
| 6 | Odtok z odtočno cevjo <ul style="list-style-type: none"> • Za praznjenje vode iz naprave. |
| 7 | Polnilna odprtina rezervoarja za tekočino za dež in meglo <ul style="list-style-type: none"> • Kot tekočino za dež in meglo priporočamo biOrb Humidmist (→ Oprema). • Sem ne smete vlivati vode iz pipe, ker apno napade akrilno steklo. |
| 8 | Lijak za polnjenje rezervoarja za tekočino |
| 9 | Ogljikov filter v zadnjem delu (svež zrak) |
| 10 | Zvočnik |
| 11 | Izpuh Peltierjevega elementa |
| 12 | Dovod zraka Peltierjevega elementa |
| 13 | Vhodna odprtina krožečega zraka, hlajena ali ogrevana s Peltierjevim elementom |
| 14 | Sesalna odprtina krožečega zraka |
| 15 | Tipka z LED-diodami. <ul style="list-style-type: none"> • Funkcije (glejte naslednji razdelek) • Za uporabo tipke, odstranite rešetko sesalne odprtine dovodnega zraka (11). |
| 16 | Šoba za dež |
| 17 | Senzor temperature in vlažnosti <ul style="list-style-type: none"> • Aplikacija "OASE Control" prikazuje dejanske vrednosti senzorjev. Zaradi kroženja zraka je mogoče na drugih točkah izmeriti različne vrednosti. |

SL

18	Izhod za meglo in odprtina za dovod svežega zraka
19	Omrežni del
20	Električni kabel z omrežnim vtičem, tipičnim za državo
21	Gumijasti zamaški <ul style="list-style-type: none"> • Za tesnjenje odprtin ohišja, ko odstranite zadnji del z elektroniko.

Obratovalna stanja, o katerih poroča LED-dioda (15)

LED-dioda stanja	Opis	
Zelena	Trajno sveti Utripa	biOrb EARTH deluje in ima omrežno povezavo. biOrb EARTH deluje in išče omrežno povezavo.
Rdeča	Trajno sveti Utripa	biOrb EARTH se zažene (zagsonska faza) ali ponastavi. Pojavila se je motnja, morda ... <ul style="list-style-type: none"> • Pokrov ni nameščen. • Ciljna temperatura ali vlažnost ni dosežena.
Modra	Trajno sveti Utripa	biOrb EARTH je v stanju dostave in čaka na konfiguracijo prek aplikacije "OASE Control". Rezervoar za tekočino prazen (→ Polnjenje rezervoarja za tekočino).
Izklopljena		Naprava biOrb EARTH je izklopljena.

Tipka za funkcije (15)

Aktivacija	Opis
Na hitro pritisniti	Ponastavitev sporočila "Rezervoar za tekočino prazen". (LED-dioda preneha utripati modro.)
Tipko držite najmanj 5 sekund	Ponastavitev omrežne povezave. Nato zazvoni signalni zvok.
Tipko držite najmanj 15 sekund	Ponastavitev biOrb EARTH in aplikacije na tovarniške nastavitve. Na koncu zazvonijo trije signalni zvoki.

Dostop do naprave

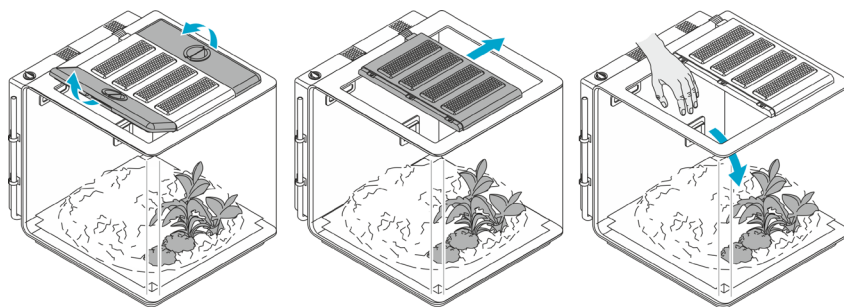

80B0326

Oprema

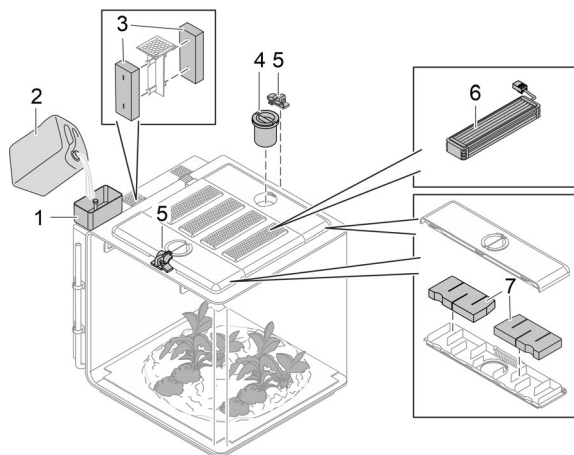

8080325

- 1 Lijak biOrb EARTH
Za polnjenje rezervoarja za tekočino
 - Številka izdelka 77495

 - 2 biOrb Humidimist
Posebna voda za funkcijo dežja in meglice. Vsebuje potrebno količino elektrolitov, ki preprečujejo poapnenje stekel in vseh komponent, ki prenašajo vodo.
 - 4 × 500 ml steklenica (4 × 0,13 gal): Številka izdelka 46155
 - 1 × 5 l posoda (1 × 1,3 gal): Številka izdelka 46156

 - 3 Komplet filtra na zadnji strani biOrb EARTH
 - Številka izdelka 77491

 - 4 Pripomoček za hranjenje biOrb EARTH
Za udobno oskrbo prebivalcev s krmo.
 - Številka izdelka 77492

 - 5 Komplet ključavnice biOrb EARTH
2 zapaha z obešankami za pritrditev stranskih pokrovov, vključno z odprtini za krmo.
 - Številka izdelka 77493

 - 6 Svetilke
 - Komplet LED-diode s sončno svetlobo biOrb EARTH: Številka izdelka 77487
 - Komplet svetilke z RGB in infrardečo svetlobo biOrb EARTH: Številka izdelka 77488
 - Komplet UV-svetilke biOrb EARTH: Številka izdelka 77489

 - 7 Komplet krilnega filtra biOrb EARTH
 - Številka izdelka 77490
- i** Na www.oase.com lahko kupite veliko različnih okraskov in talnih podlag, da poustvarite naravni habitat za vaše živali.

SL

Simboli na napravi



Naprava ustreza razredu zaščite II in je zaščiten z dvojno ali ojačano izolacijo.



Naprava ustreza razredu zaščite III. Napravo je dovoljeno uporabljati samo z varnostno nizko napetostjo.



Napravo uporabljajte samo v zaprtih prostorih ali v suhem okolju.



Naprave ne odvrzite med običajne gospodinjske odpadke.



Preberite navodila za uporabo.

Nameščanje

Postopek je naslednji:

1. Po potrebi spremenite talno gretje (→ Predelava talnega gretja).
2. Po potrebi spremenite osvetlitev (→ Predelava osvetlitve).
3. biOrb EARTH postavitvev (→ Postavitvev naprave).
4. biOrb EARTH opremljanje (→ Opremljanje naprave).

Predelava talnega gretja

Po potrebi lahko talno gretje prilagodite potrebam prebivalcev.

Zmerno tropsko podnebje

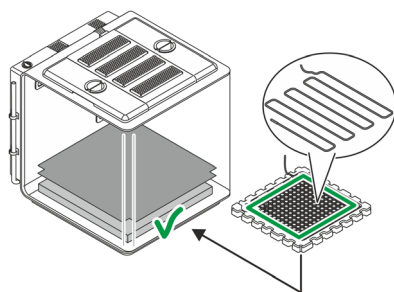

Standard (tovarniška namestitvev)

Puščavsko podnebje

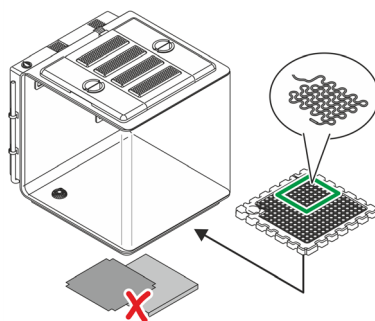

Različica

BOB0327

- V zmernem ali tropskem podnebju rastejo rastline, ki zahtevajo vlažna tla. Zato sta vstavljena kapilarna podloga in penasta podloga.
- Grelni kabel ogreva celotno tla.
- V puščavi ni vlage v tleh. Zato kapilarna podloga in penasta podloga nista vstavljena.
- Priporočamo, da odprete odtočno odprtino npr. pokrijete z izrezanim delom penaste podloge, da je zaščiten pred zamašitvijo.
- Grelni kabel ogreva le določen del površine tal. Običajno območje, kjer puščavski prebivalec prebiva.

Postopek je naslednji:

(→ Nova napeljava ali zamenjava grelnega kabla)

SL

Predelava osvetlitve

Da bi čim bolj natančno pustvarili pogoje v naravi, je ta biOrb EARTH opremljen z različnimi svetili, ki jih je mogoče posamično kombinirati in razporediti.

biOrb EARTH
LED s sončno svetlobo



biOrb EARTH
Svetilka z RGB in infrardečo svetlobo



biOrb EARTH
UV-svetilka



BOB0345

Ta svetilka oddaja svetlobo, ki je podobna soncu.

Svetilka sončni svetlobi doda infrardeče sevanje.

Ta žarnica reproducira naravno UV-A/B sevanje.

Priporočamo naslednje zaporedje (tovarniška namestitev, od zadaj naprej):

1. LED s sončno svetlobo
2. Svetilka z RGB in infrardečo svetlobo
3. UV-svetilka
4. LED s sončno svetlobo

NASVET

Napravo je dovoljeno uporabljati samo, če je opremljena s 4 svetilkami. V nasprotnem primeru bo nastala odprtina v ohišju preglasila koncept prezračevanja, ki je potreben za vzdrževanje stalne temperature in vlage.

Postopek je naslednji:

(→ Zamenjava svetilk)

Postavitev naprave

Napravo biOrb Earth postavite na dovolj veliko in dovolj stabilno površino; na primer na mizo ali omaro.

NASVET

- ▶ Napravo zaščitite pred neposredno sončno svetlobo.
- ▶ V neposredni bližini mora biti vtičnica.
- ▶ Prezračevalne odprtine naprave ne smejo biti pokrite.
- ▶ Iz stranskih prezračevalnih odprtih lahko izstopi zelo toplel zrak, ki lahko poškoduje rastline ali druge toplotno občutljive materiale. Poskrbite, da bo dovolj prostora.
- ▶ Za dostop do naprave mora biti na voljo dovolj prostora.

Opremljanje naprave

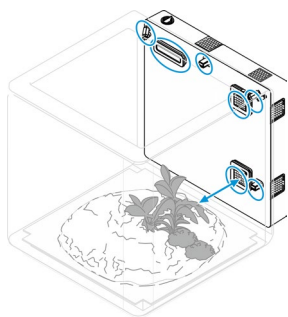

BOB0331

Omogočite si dostop in opremito napravo biOrb EARTH po svoji zamisli. (→ Dostop do naprave)

Veliko število okraskov in rastlin najdete v specializirani trgovini OASE ali na strani www.oase.com.

NASVET

- ▶ Prezračevalne rešetke, šobe za dež in senzorji ne smejo biti pokriti z opremo. (→ Pregled funkcionalnih elementov)
- ▶ Za naravni dež je treba šobe za dež poravnati tako, da je celoten prostor čim bolj namočen.

SL

Zagon

Postopek je naslednji:

1. Polnjenje rezervoarja za tekočino (→ Polnjenje rezervoarja za tekočino)
2. Vklonite napravo (→ Vklon naprave).
3. Namestitev aplikacije »OASE Control« (→ Povezava naprave s pametnim telefonom/tabličnim računalnikom).
4. Če tega še niste storili, prek aplikacije ustvarite račun OASE.
5. Konfiguriranje biOrb EARTH prek aplikacije.

Polnjenje rezervoarja za tekočino

Rezervoar za tekočino mora biti dovolj napolnjen za delovanje megle in dežja. Če je nivo tekočine prenizek, se funkcija dežja in megle izklopi.

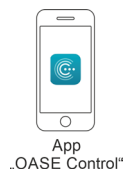
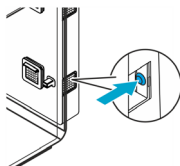
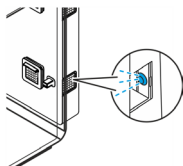

©BOB0334

Modra utripajoča LED-dioda označuje pomanjkanje tekočine.

Ko je rezervoar za tekočino napolnjen, pritisnite tipko za potrditev sporočila.

Pomanjkanje tekočine se sporoči tudi preko aplikacije »OASE Control« in jo je tam mogoče potrditi.

NASVET

Priporočamo, da rezervoar za tekočino napolnite izključno s sredstvom »biOrb Humidimist« (→ Oprema). Preprečuje poapnenje stekel in vseh komponent, ki prenašajo vodo.

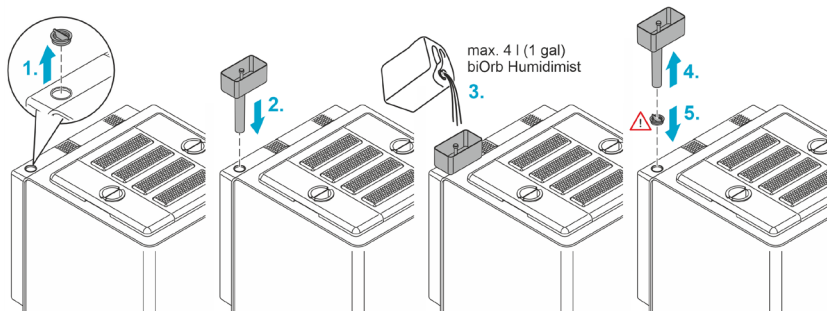

©BOB0334

Postopek je naslednji:

1. Snemite pokrov odprtine za polnjenje rezervoarja za tekočino.
 2. Postavite lijak na odprtino za polnjenje.
 3. Nalijte biOrb Humidmist (→ Oprema) v lijak. Plovec označuje, ko je rezervoar za tekočino poln (približno 4 litre (1 gal) pri prvem polnjenju).
 4. Odstranite lijak z odprtine za polnjenje.
 5. Zaprite odprtino za polnjenje s pokrovom.
 6. Potrdite polnjenje v aplikaciji »OASE Control« ali z gumbom na napravi.
- ✓ Funkciji dežja in meglice sta ponovno v celoti na voljo.

Vklop naprave

Vklop naprave: Električni vtič napajalnika vtaknite v vtičnico. Naprava se takoj vklopi.

Izklop naprave: Izvlecite električni vtič napajalnika.

Postopek je naslednji:

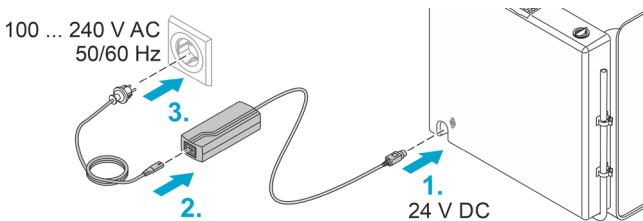

8080332

Povezava naprave s pametnim telefonom/tabličnim računalnikom

Postopek je naslednji:

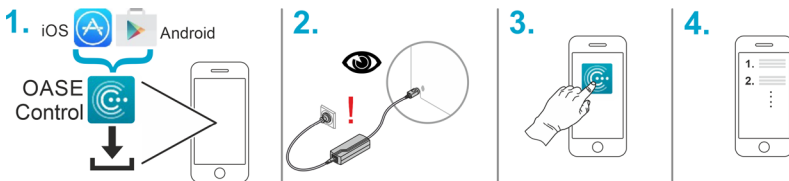

8080333

SL

Čiščenje in vzdrževanje

NASVET

Ne uporabljajte agresivnih čistil ali kemičnih raztopin. Ta sredstva lahko poškodujejo ohišje, vplivajo na delovanje naprave in škodujejo živalim, rastlinam ter okolju.

- ▶ Očistite napravo s čisto vodo in čisto mehko krpo.
- ▶ Za zunanje površine priporočamo polirno sredstvo za visok sijaj biOrb (št. izdelka 46033).

Izpuščanje tekočine

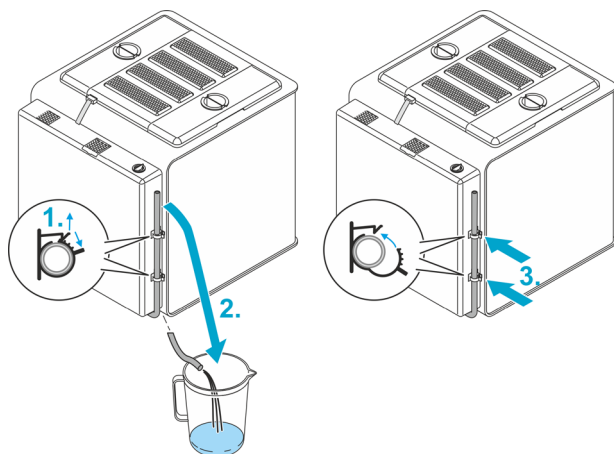

8080335

Postopek je naslednji:

1. Odprite dve cevni objemki.
2. Odtočno cev napeljite v zbirno posodo, ki se nahaja pod napravo.
3. Ko tekočina odteče, ponovno namestite ceve v objemke in jih zatesnite.

Menjava zračnega filtra

Zamenjava zadnjega filtra

- Interval menjave je vsake 3 mesece
- biOrb EARTH Komplet zadnjega filtra, št. izdelka 77491

Postopek je naslednji:

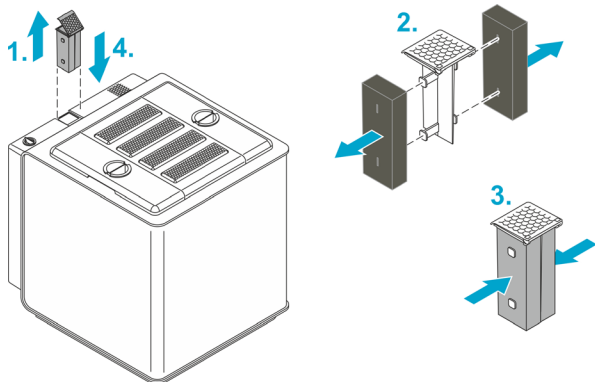

8080337

Zamenjava krilnega filtra

Zamenjajte filtre v obeh stranskih pokrovih (krila).

- Interval menjave je vsakih 6 mesecev
- biOrb EARTH Komplet krilnega filtra, št. izdelka 77490

Postopek je naslednji:

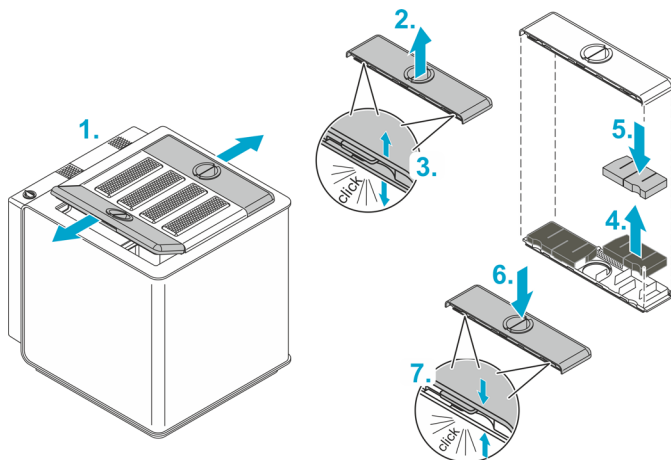

8080338

SL

Popravilo

Zamenjava zadnjega dela

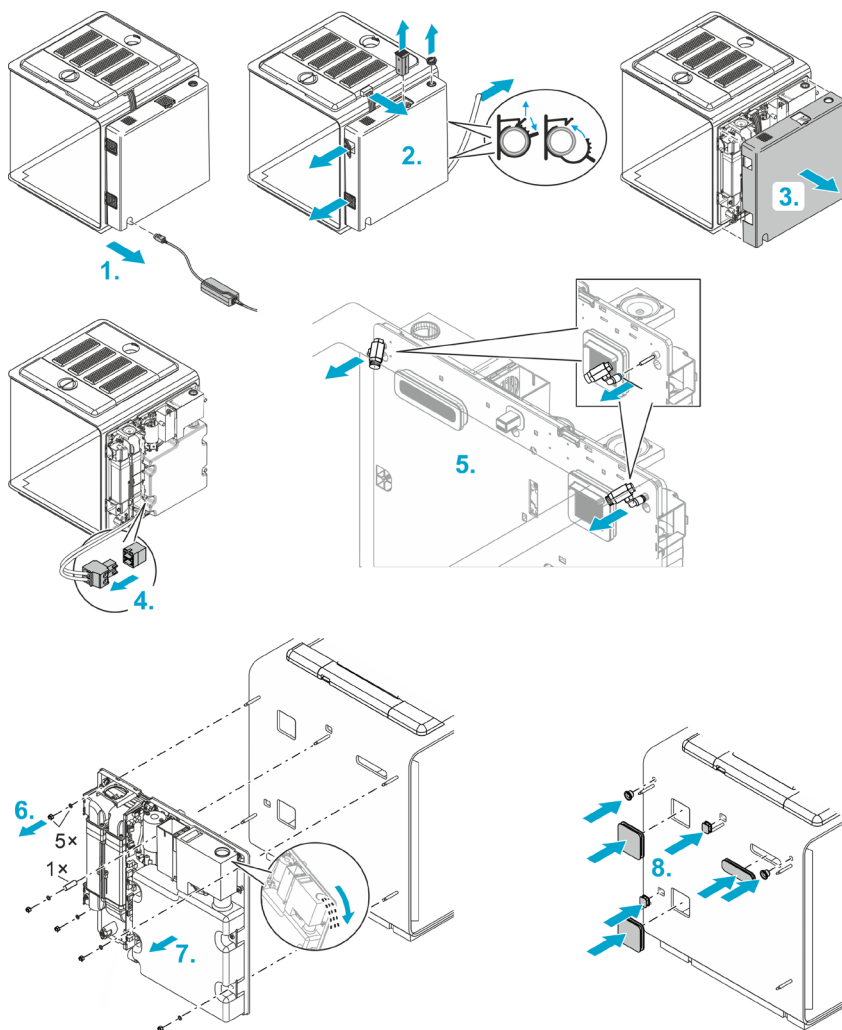

80B0339

Postopek je naslednji:

1. Izvlecite omrežni vtič.
 2. Odstranite ...
 - vtič luči,
 - pokrov odprtine za polnjenje,
 - zadnji filter,
 - rešetke na sesalni in izpušni odprtini,
 - odvodno cev.
 3. Snemite ohišje zadnjega dela.
 4. Izvlecite vtič grelnega kabla.
 5. Odstranite obe šobi za dež. V ta namen potisnite črni obroček na nosilcu proti nastavku in istočasno povlecite šobo naprej.
 6. Odstranite 5 matic s podložkami in distančniki.
 7. Previdno in enakomerno snemite zadnji del.
Napotek: Če je v rezervoarju za tekočino tekočina, jo previdno izlijte skozi odprtino za polnjenje, da voda ne prodre v elektroniko.
 8. Priložene gumijaste zamaške vstavite v 7 odprtin, ki so nastale z odstranitvijo zadnjega dela.
To prebivalcem preprečuje, da bi pobegnili skozi odprtine.
 9. Namestite nov zadnji del in ponovno sestavite napravo v obratnem vrstnem redu.
- ❗ Pri nameščanju ohišja zadnjega dela se prepričajte, da kablji niso zavozlani ali stisnjeni.

Zamenjava svetilk

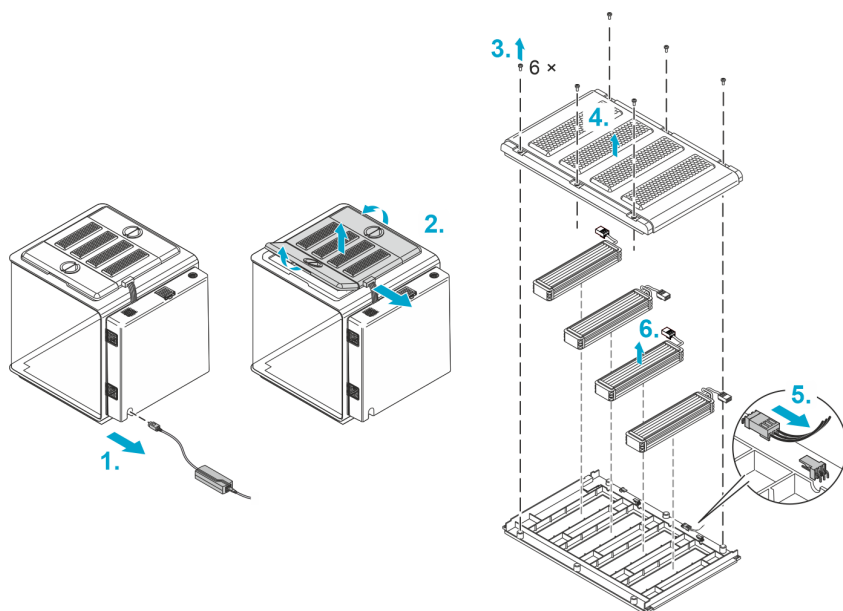

8080330

Postopek je naslednji:

1. Izvlecite omrežni vtič.
2. Izvlecite vtič luči in odstranite vse pokrove.
3. Odvijte 6 vijakov na srednjem pokrovu.
4. Dvignite zgornjo lupino pokrova.
5. Izvlecite vtič luči, ki jo želite odstraniti.
6. Odstranite luč iz pokrova.
7. Vstavite novo luč, jo priključite in ponovno sestavite napravo v obratnem vrstnem redu.

Nova napeljava ali zamenjava grelnega kabla

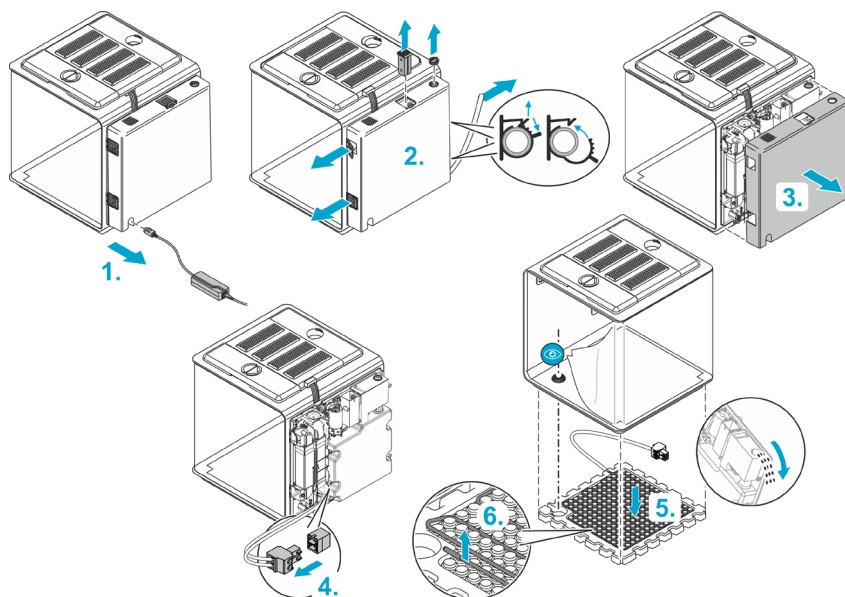

8080328

Postopek je naslednji:

1. Izvlecite omrežni vtič.
2. Odstranite ...
 - pokrov odprtine za polnjenje,
 - zadnji filter,
 - rešetke na sesalni in izpušni odprtini,
 - odvodno cev.

3. Snemite ohišje zadnjega dela.

4. Izvlecite vtič grelnega kabla.

Priporočamo, da naslednji korak opravita dve osebi:

5. Napravo rahlo nagnite naprej in odstranite podlago iz stiropora.

Napotek: Če je v posodi za tekočino tekočina, naprave ne smete nagniti ali le rahlo (najv. 45°), odvisno od nivoja tekočine, saj lahko v nasprotnem primeru tekočina izteče, kar lahko uniči elektroniko.

Po potrebi tekočino previdno izlijte skozi odprtino za polnjenje, da voda ne prodre v elektroniko.

6. Povlecite grelni kabel s tal iz stiropora in ga ponovno položite.

7. Napravo sestavite v obratnem vrstnem redu.

- Ko vstavljate tla iz polistirena, pazite, da so nameščena tako, da je odtok v vdolbini na tleh.
- Pri nameščanju zadnjega dela se prepričajte, da kablji niso zavozlani ali stisnjeni.

SL

Odpravljanje motenj

Sporočila o napakah

Naslednja sporočila se izpišejo prek aplikacije, bodisi kot potisno sporočilo na vašem pametnem telefonu ali kot e-pošta:

Sporočilo	Ukrep
Rezervoar za tekočino je prazen 24 ur ni vode	Dolijte tekočino (→ Polnjenje rezervoarja za tekočino).
Temperatura je previsoka/prenizka	<ul style="list-style-type: none">• Preverite temperaturo v aplikaciji in jo po potrebi prilagodite.• Po potrebi izklopite talno gretje in/ali znižajte temperaturo okolja. <p>Zaradi zračnih tokov se dejanske temperature razlikujejo na različnih točkah biOrb EARTH od temperatur, ki jih v aplikaciji prikazujejo tipala. Dejanske temperature na različnih točkah v biOrb EARTH so lahko od največ +40 °C (104 F) do 2,5 °C (36,5 F) pod temperaturo okolice.</p>
Zračna vlaga je previsoka/prenizka	<p>V aplikaciji preverite vlažnost in/ali čas dežja in jo po potrebi prilagodite.</p> <p>Če je v tleh veliko tekočine, jo izpraznite skozi odtočno cev. (→ Izpuščanje tekočine)</p>

Tehnični podatki

Omrežni del

Primarno	Napetost	V izme- ničnega toka	100 ... 240
	Omrežna frekvenca	HZ	50/60
	Dolžina napeljave	m	1,5
ft		4,9	
Sekundarno	Napetost	V eno- smerno	24
	Najv. zmogljivost	W	180
	Dolžina napeljave	m	1,5
ft		4,9	
Razred zaščite			II

biOrb EARTH, splošno

Oskrba	Napetost	V eno- smerno	24
	Moč, najv.	W	105
Hrup (na razdalji 80 cm)	Standardno	dB	37 ... 42
	Tihi način	dB	34 ... 37
Razred zaščite			III
Območje temperature okolice		°C	15 ... 35
		°F	59 ... 95
Mere (D × Š × V)	cm		571 × 500 × 567
	in		225 × 197 × 223
Teža	kg		19,1
	lbs		42,1

biOrb EARTH, WLAN

protokol	IEEE 802.11b/g/n	
Frekvenčni pas	GHz	2,4
Najv. moč oddajanja	dBm	20
Varnost	WEP, WPA 2, WPA 3	
DHCP	Samodejno	
Najv. domet	m	80
	ft	262

SL

biOrb EARTH, podnebje

Kroženje zraka	Funkcionalni elementi	Ventilatorji
Temperatura zraka (Podatki se nanašajo na merljive vrednosti v biOrb EARTH pri temperaturi okolice +25 °C (+77 °F). Zaradi kroženja zraka se od vrednosti senzorja razlikujejo do 10 °C (50 °F).)	Funkcionalni element	Peltierjev element
	Gretje (najv. temperatura)	°C +40
		°F +104
	Hlajenje (najm. temperatura)	°C 2,5 pod temperaturo okolja
		°F 36,5
	Razlika v temperaturi, najv.	°C 10
		°F 50
Temperatura tal	Funkcionalni element	Električni grelni kabel
	Gretje (najv. temperatura)	°C 35
	(Deluje brez kapilarne in penaste podloge.)	°F 95
Vlaga	Funkcionalni elementi	Ultrazvočna enota za meglico, črpalka/šobe za dež
	Posoda za tekočino	l 4
		gal 1

biOrb EARTH, luči

LED s sončno svetlobo	Barva svetilke	K	3200 ... 7300
	Svetlobni tok, skupaj	lm	650
	Razred energetske učinkovitosti		G
Svetilka z RGB in infrardečo svetlobo	Svetlobni tok, skupaj	lm	56
UV svetilka	Valovna dolžina	nm	318 (UV-B)
	UV-B moč v intervalih po 0/5/10/15/20/25/30 cm	μW/cm ²	1940/310/119/60/35/23/15
	UV indeks na razdalji 0/5/10/15/20/25/30 cm		64/9/4/2/1/0,7/0,5

Odlaganje odpadkov

NASVET

Te naprave ne smete zavreči med gospodinjne odpadke.

- ▶ Napravo odstranite skozi za to predviden sistem sprejemanja odpadkov.
- ▶ Če imate kakršna koli vprašanja, se obrnite na lokalno podjetje za odstranjevanje odpadkov. Tam boste prejeli informacije o tem, kako pravilno odstraniti napravo.
- ▶ Pred tem naredite napravo neuporabno tako, da odrežete kabel.

Garancija

Podjetje OASE GmbH nudi garancijo za vašo napravo OASE za dobo **24 mesecev** v skladu s pogoji, navedenimi v nadaljevanju. Garancija velja poleg zakonskih jamstvenih obveznosti prodajalca in ne vpliva nanj. Garancija ne posega v obvezne zakonske določbe o odgovornosti, kot na primer po Zakonu o odgovornosti za izdelke, v primerih naklepa ali hude malomarnosti, za poškodbo življenja, telesne poškodbe ali zdravje, ki jih je povzročilo podjetje OASE GmbH ali njegovi pooblaščenca.

Garancijska doba

Garancijska doba prične teči z dnevom prvega nakupa naprave OASE pri pooblaščenem trgovcu OASE. V primeru uveljavitve garancijskih pravic ali nadaljnje prodaje naprave OASE, se garancijska doba ne podaljša in tudi ne obnovi.

Garancijsko popravilo

Podjetje OASE zagotavlja garancijo za uporabnost naprave OASE in brezhibno delovanje naprave v skladu z njeno namembnostjo. Pri tem je odločilno stanje znanosti in tehnologije v času izdelave naprave. Naprava OASE bi morala imeti napako, ki je povzročila škodo, že v trenutku izdelave. V garancijskem primeru si podjetje OASE GmbH pridržuje pravico, da brezplačno popravi napravo OASE ali brezplačno zagotovi nadomestne dele za napravo OASE ali kupcu dobavi brezplačno nadomestno napravo. Če se zadevni model naprave OASE ne proizvaja več, si podjetje OASE GmbH pridržuje pravico, da kupcu po lastni izbiri iz ponudbe OASE dostavi nadomestno napravo, ki je čim bolj podobna modelu naprave, ki je bila reklamiran.

Garancija velja samo za škodo na kupljeni napravi OASE. Povračilo stroškov za vgradnjo in demontažo delov ter pregled naprave, odškodninski zahtevki za škodo, ki ni nastala na samem kupljenem izdelku, ter zahtevki za izgubljeni dobiček ali neuporabnost naprave kot tudi nadaljnji odškodninski zahtevki in izgube, ki jih je povzročila naprava OASE sama ali njena uporaba, so izključeni iz garancije.

Izključitve iz garancije

Iz garancije so izključene škode, ki jih povzročijo

- mehanske poškodbe zaradi nesreče, padca ali udarca, ali
- višja sila, naravne katastrofe, zlasti, vendar ne omejeno na poplave, požare ali poškodbe zaradi zmrzali,
- malomarno ali namerno uničenje naprave (na primer z odrezovanjem vtiča ali krajšanjem napajalnega kabla), ali
- zloraba, nepravilna ali nenamenska uporaba, napake pri vgradnji in obratovanju ali pomanjkljiva nega (na primer uporaba neprimernih čistilnih sredstev, nevezdrževanje, obloge vodnega kamna), preobremenitev ali neupoštevanje napotkov za uporabnike oz. navodil za uporabo,
- poslabšanje stanja naprave zaradi lastnih poskusov popraviljanja in poškodbe naprave na
- obrabnih delih, kot so npr. žarnice in rotorji,
- lomljivih delih, kot so npr. steklo, žarnice in
- potrošni material, kot so npr. baterije ali filtrirna pena.

Glede pravične uporabe naprave se podjetje OASE GmbH sklicuje na navodila za uporabo, ki so sestavni del del te garancije.

Uveljavitev zahtevkov

Garancijske zahtevke je mogoče uveljaviti v garancijskem roku le pri podjetju OASE GmbH, Tecklenburger Straße 161, 48477 Hörstel, Nemčija. V ta namen pošlje kupec naprave na svoje stroške pošiljanja in svoje tveganje, napravo ali del naprave, ki ga reklamira, kopijo originalnega računa specializiranega trgovca OASE, ta garancijski list in pisno obrazložitev reklamirane napake na naslov podjetja OASE GmbH.

Splošni predpisi

Za to garancijo velja nemško pravo, z izključitvijo Mednarodnega sporazuma Združenih narodov o pogodbah za mednarodno prodajo blaga (CISG).

Originalni priručnik. Priručnik je sastavni dio uređaja i potrebno ga je predati prilikom predaje uređaja.

UPOZORENJE

- ▶ Djeca starija od 8 godina i osobe sa smanjenim tjelesnim, osjetilnim ili psihičkim sposobnostima ili s nedovoljnim iskustvom i znanjem smiju rabiti ovaj uređaj ako su pod nadzorom ili ako su podučene o sigurnoj uporabu uređaja i razumiju opasnosti koje iz toga proizlaze. Djeca se ne smiju igrati uređajem. Djeca ne smiju obavljati čišćenje i korisničko održavanje bez nadzora.
-

Sadržaj

Sigurnosne napomene	390
Namjensko korištenje.....	390
Opis proizvoda.....	391
Namještavanje.....	397
Stavljanje u pogon	400
Čišćenje i održavanje	402
Popravak.....	404
Otklanjanje neispravnosti.....	408
Tehnički podatci	409
Zbrinjavanje	410
Jamstvo	411

Sigurnosne napomene

Postavljanje

- Zaštitite uređaj od izravnog sunčanog zračenja.
- Otvori za ventilaciju uređaja ne smiju biti prekriveni.
- Za pristup uređaju uređaj mora imati dovoljno prostora.

Električno priključivanje

- Priključite uređaj samo ako se električni podatci uređaja podudaraju s podacima opskrbe elektroenergijom.
- Upotrebjavajte samo mrežni adapter koji je priložen uz uređaj.
- Priključite uređaj samo u propisno montiranu utičnicu.
- Zaštitite otvorene utikače i utičnice od vlage.

Siguran rad

- Ne rabite uređaj ako su električni vodovi ili kućište oštećeni.
- Položite vodove tako da su zaštićeni od oštećenja i da nitko ne može pasti preko njih.
- U slučaju problema obratite se ovlaštenoj servisnoj službi ili tvrtki OASE.

Namjensko korištenje

U ovim uputama opisan proizvod upotrebljavajte isključivo kao što slijedi:

- kao umjetno stanište za biljke i životinje u skladu sa zaštitom životinja, osobito uzgoj primjeren vrsti.
- Samo u unutrašnjim prostorijama.
- Uz pridržavanje tehničkih podataka. (→ Tehnički podatci)

Opis proizvoda

biOrb EARTH je terarij – umjetno životno okruženje za biljke i manje životinje – kojim se mogu imitirati razne klimatske zone.

Sunce ima najveći utjecaj na našu klimu. Ono grije zrak i tlo. Zbog termike koja nastaje uslijed toga, zrak se kreće i nastaje vjetar. Kada voda isparava pri visokim temperaturama, nastaju oblaci. Kada se zrak u oblacima ohladi, pada kiša.

Taj međuodnos u sustavu biOrb EARTH imitira se inteligentnim međudjelovanjem svjetla, vlage kao i temperature zraka i tla.

Sustavom biOrb EARTH se upravlja, konfigurira i nadgleda putem pametnog telefona odnosno tableta, s pomoću aplikacije "OASE Control" za iOS ili Android.

Ako temperatura ili vlaga zraka u sustavu biOrb EARTH nisu unutar određenog raspona, možete namjestiti aplikaciju da vas na to upozori – bilo kao push poruka na vašem pametnom telefonu odnosno tabletu ili kao poruka e-pošte.

Svjetlo

Spektar zračenja koje sunce isijava i koje je neophodno za život na Zemlji seže od ultraljubičastog (UV) zračenja, koje stvara vitamine, do infracrvenog (IR), koje grije. Između tih dviju vrijednosti nalazi se spektar vidljivog svjetla. Taj spektar zračenja u sustavu biOrb EARTH reproduciraju sljedeće žarulje:

biOrb EARTH LED sunčevo svjetlo: Te žarulje isijavaju vidljivi spektar svjetlosti uz povećani udio plavog svjetla. Tri dodatne LED-žarulje, koj isijavaju različite boje svjetla, omogućuju osvjetljenje koje je prilagođeno određenim biljkama i životinjama.

biOrb EARTH RGB i infracrveno: Udjelom žarulja koje isijavaju RGB spektar svjetlosti možete ostvariti nijansiranje boje svjetla, kako biste npr. oponašali zalazak sunca. Uz to žarulja emitira i infracrveno zračenje.

biOrb EARTH UV-žarulja: Ova lampa replicira UV-A/B zračenje iz prirode. UV-A stimulira pigmentaciju, UV-B pospješuje zdravi rast kostiju. Ako vaše životinje ne podnose izravno UV-zračenje, uzmite to u obzir pri namještanju sustava biOrb EARTH i pozicioniranju UV-žarulje.

Vlaga

Preko ultrazvučnog nebulizatora regulira se vlažnost zraka. Dodatno se preko dvije mlaznice može simulirati kiša.

Temperatura zraka i tla

Miješanjem svježeg zraka s ugrijanim ili ohlađenim zrakom, u sustavu biOrb EARTH nastaje klima željenih razlika u temperaturama, slično kao i u prirodi.

Na tlu se grijaćim kablom osigurava željena temperatura supstrata.

Sljedeća ilustracija prikazuje moguća strujanja zraka u sustavu biOrb EARTH i njihov učinak na temperature:

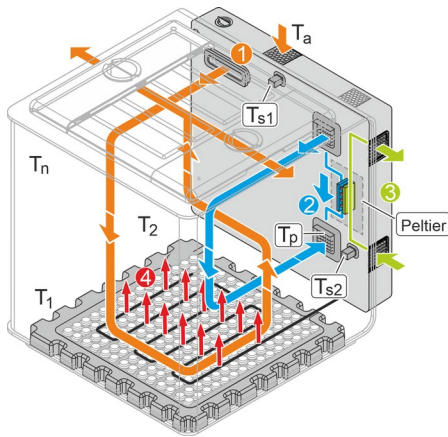

8080343

①

Svježi zrak

U sustav biOrb EARTH neprestano se dovodi zrak iz okoline putem ulaza nebulizatora i preko bočnih poklopaca (krila) te ponovno odvodi.

Kako u sustav biOrb EARTH ne bi ušle onečišćujuće tvari (čestice, mirisi itd.) iz okoline, ulazni se zrak dovodi kroz filtar aktivnog ugljena sa stražnje strane. Kako iz sustava biOrb EARTH ne bi izlazili mirisi, izlazni se zrak ponovno filtrira kroz filtar aktivnog ugljena u bočnim krilima.

②

Reciklirani zrak (ugrijani ili ohlađeni)

Preko aplikacije "OASE Control" može se dodatno uključiti cirkulacija recikliranog zraka koji se zagrijava ili hladi putem Peltier elementa – ovisno o postavkama na aplikaciji.

③

Dovod i odvod zraka preko peltier elementa

④

Grijanje tla

Električno grijanje tla može se uključiti ili isključiti preko aplikacije. Ako je uključeno, ona ne zagrijava samo tlo, nego uslijed termike uzrokuje i strujanje zraka prema gore.

T_a	Okolna temperatura
T_p	Temperatura dobivena peltier elementom Učinak hlađenja peltier elementa ovisi o temperaturi okoline u sustavu biOrb EARTH
T_{s1}, T_{s2}	Vrijednosti senzora. Temperature koje mjeri senzor prikazuju se u aplikaciji "OASE Control".
T_1, T_2, \dots, T_n	Trenutačna temperatura na različitim mjestima u sustavu biOrb EARTH. Zbog strujanja zraka, trenutačna temperatura na različitim mjestima u sustavu biOrb EARTH može odstupati od temperatura senzora prikazanih u aplikaciji. Stvarne temperature na različitim mjestima u sustavu biOrb EARTH mogu iznositi od maksimalno +40 °C (104 °F) do 2,5 °C (36,5 °F) na temperaturi okoline.

Pregled funkcionalnih elemenata

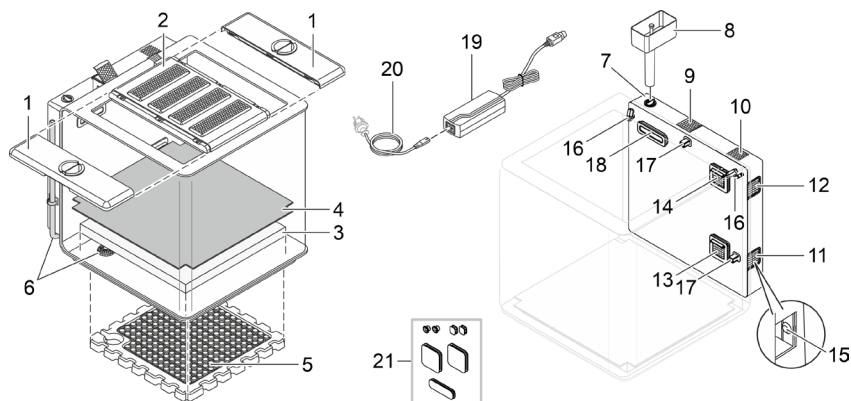

8080324

- | | |
|----|--|
| 1 | Bočni poklopac (krilo) s otvorom za dovod i filterom za ugljen (ispušni zrak) |
| 2 | Srednji poklopac s 4 svjetiljke <ul style="list-style-type: none"> • Kod skidanja i nagibanja poklopca isključuju se svjetiljke. • Svjetiljke se prigušuju jače-slabije kada je biOrb EARTH bez vode 48 sati. |
| 3 | Podloga od pjenastog materijala <ul style="list-style-type: none"> • Pohranjuje vlagu od kiše ili magle i tako obnavlja vlagu u tlu. |
| 4 | Kapilarna podloga <ul style="list-style-type: none"> • Vlagu s podloge od pjenastog materijala prenosi korijenom biljke u supstrat koji se nalazi iznad. • Sprječava ulazak korijena u podlogu od pjenastog materijala. |
| 5 | Podloga od stiropora s grijaćim kabelom (podno grijanje) |
| 6 | Odvod s ispušnim crijevom <ul style="list-style-type: none"> • Za pražnjenje vode iz uređaja. |
| 7 | Otvor za punjenje spremnika tekućine za kišu i maglu <ul style="list-style-type: none"> • Preporučujemo kao tekućinu za kišu i maglu BiOrb Humidimist (→ Dodatna oprema). • Ovdje se ne smije ulijevati voda iz slavine jer kamenac napada akrilno staklo. |
| 8 | Lijevak za punjenje spremnika tekućine |
| 9 | Filtar za ugljen u stražnjem dijelu (svježi zrak) |
| 10 | Zvučnik |
| 11 | Odvod Peltierov element |
| 12 | Dovod Peltierov element |
| 13 | Otvor za strujanje koji preko Peltierovog elementa hladi odnosno zagrijava cirkulirajući zrak |
| 14 | Usisni otvor cirkulirajućeg zraka |
| 15 | Tipka s LED diodom. <ul style="list-style-type: none"> • Funkcije (vidi odjeljak u nastavku). • Kako biste aktivirali tipku, uklonite rešetku s otvora za ulaz zraka (11). |
| 16 | Mlaznica za kišu |
| 17 | Senzor temperature i vlage <ul style="list-style-type: none"> • Aplikacija "OASE Control" prikazuje stvarne vrijednosti senzora. Zbog cirkulacije zraka, različite se vrijednosti mogu izmjeriti na drugim mjestima. |

18	Izlaz za maglu i otvor za strujanje svježeg zraka
19	Ispravljač
20	Mrežni kabel s mrežnim utikačem specifičnim za državu
21	Gumeni čep <ul style="list-style-type: none"> • Za brtvljenje otvora kućišta kada se ukloni stražnji dio s elektronikom.

Radna stanja o kojima izvještava LED dioda (15)

Žaruljica stanja	Opis	
Zelena	Trajno svjetlo	biOrb EARTH je u pogon i povezan je s mrežom.
	Treperi	biOrb EARTH je u pogon i traži vezu s mrežom.
Crvena	Trajno svjetlo	biOrb EARTH pokreće (Boot fazu) ili ponovno pokretanje.
	Treperi	Smetnja se nalazi, moguće ... <ul style="list-style-type: none"> • Poklopac nije postavljen. • Ciljna temperatura ili ciljna vlažnost nisu dosegnute.
Plavo	Trajno svjetlo	biOrb EARTH se nalazi u stanju isporuke i čeka na konfiguraciju preko aplikacije "OASE Control".
	Treperi	Spremnik za tekućinu je prazan (→ Punjenje spremnika s tekućinom).
Isključeno		biOrb EARTH je isključen.

Funkcijska tipka (15)

Aktivacija	Opis
Kratko pritisnite	Poništiti poruku "spremnik za tekućinu je prazan". (LED svjetiljka prestaje treperiti plavo.)
držite pritisnuto 5 sekundi	Poništavanje veze s mrežom. U nastavku se oglašava signalni ton.
držite pritisnuto 15 sekundi	Vratite biOrb EARTH aplikaciju na tvorničke postavke. U nastavku se oglašavaju tri signalna tona.

Pristup uređaju

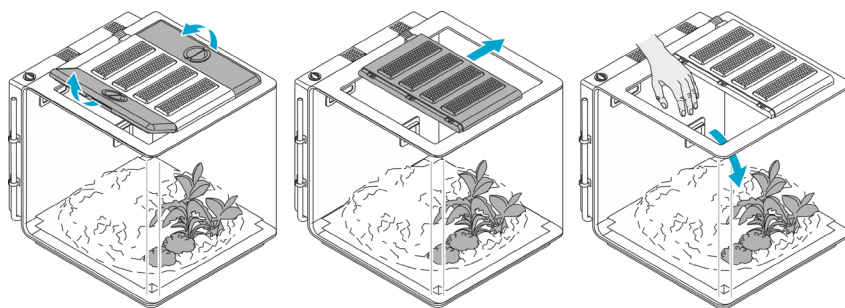

80B0326

Dodatna oprema

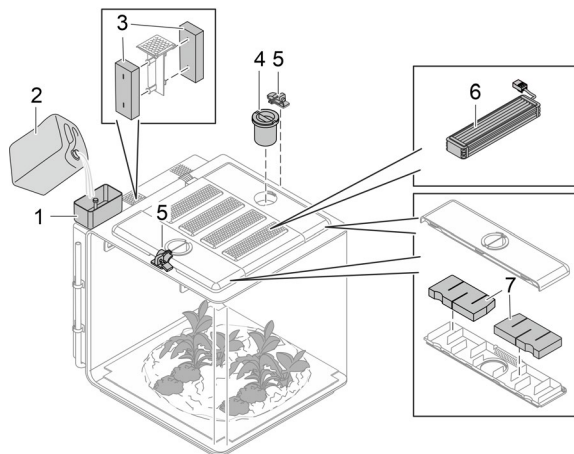

8080325

- 1 biOrb EARTH Lijevak
Za punjenje rezervoara za tekućinu
• Broj artikla 77495

- 2 biOrb Humidimist
Specijalna voda za funkcije kiše i magle Sadrži potrebnu količinu elektrolita za sprječavanje kamenca na diskovima i svim dijelovima koji vode vodu.
• 4 boca × 500 ml (4 × 0,13 gal): Broj artikla 46155
• 1 spremnik × 5 l (1 × 1,3 gal): Broj artikla 46156

- 3 carbon biOrb EARTH filter back
• Broj artikla 77491

- 4 biOrb EARTH feeder
Za jednostavno hranjenje stanovnika.
• Broj artikla 77492

- 5 biOrb EARTH lock set
2 Lokoti s bravama za osiguravanje bočnih poklopaca, uključujući i otvore za hranjenje.
• Broj artikla 77493

- 6 Svjetiljka
• biOrb EARTH Sunlight LED Kit: Broj artikla 77487
• biOrb EARTH RGB & Infrared Kit: Broj artikla 77488
• biOrb EARTH UV-light Kit: Broj artikla 77489

- 7 Komplet biOrb EARTH krilnih filtara
• Broj artikla 77490

i Na web mjestu www.oase.com možete nabaviti niz različitih ukrasa i podloga za ponovno stvaranje prirodnog staništa za vaše životinje.

HR

Simboli na uređaju



Uređaj odgovara razredu zaštite II i zaštićen je dvostrukom ili pojačanom izolacijom.



Uređaj odgovara klasi zaštite III. Rabite uređaj samo sa sigurnosnim izuzetno niskim naponom.



Uređaj upotrebljavajte samo u kući ili u suhom okruženju.



Ne zbrinjavajte uređaj s običnim kućnim otpadom.



Pročitajte priručnik za uporabu.

Namještavanje

Postupite na sljedeći način:

1. Po potrebi promijenite grijanje tla (→ Preinaka grijanja tla).
2. Po potrebi promijenite osvjetljenje (→ Preinaka osvjetljenja).
3. Postavite biOrb EARTH (→ Postavljanje uređaja).
4. Opremite biOrb EARTH (→ Opremanje uređaja).

Preinaka grijanja tla

Grijanje tla možete po potrebi prilagoditi potrebama stanovnika.

Umjerena, tropska klima

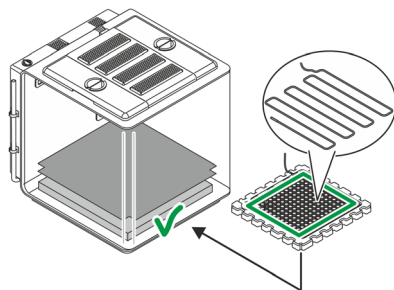

Standardna (tvornička instalacija)

Klima slična pustinjskoj

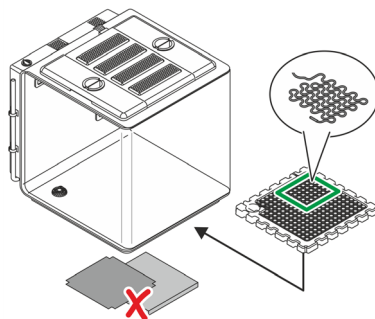

Varijanta

BOB0327

- U umjerenj tropskoj klimi postoje biljke kojima je potrebna vlaga iz tla. Zbog toga se postavljaju kapilarna podloga i spužvasta podloga.
- Grijači kabel zagrijava cjelokupno tlo.
- U pustinji nema vlage u tlu. Zbog toga se ne postavljaju kapilarna podloga i spužvasta podloga.
- Preporučujemo da otvor za odvod prekrijete npr. odrezanim komadićem spužvaste podloge kako biste ga zaštitili od začepjenja.
- Grijači kabel zagrijava samo određeni dio tla. U pravilu ono područje na kojem se stanovnik pusti nje odmara.

Postupite na sljedeći način:

(→ Ponovno postavljanje ili zamjena)

Preinaka osvjetljenja

Kako biste što vjernije imitirali uvjete u prirodi, sustav biOrb EARTH je opremljen različitim žaruljama, koje se mogu individualno kombinirati i poredati.

biOrb EARTH
LED sunčevo svjetlo



biOrb EARTH
RGB i infracrveno



biOrb EARTH
UV-svjetlo



BOB0345

Ova žarulja isijava svjetlo koje je slično sunčevom svjetlu.

Ova žarulja proširuje sunčevo svjetlo za infracrveni spektar svjetla.

Ova lampa replicira UV-A/B zračenje iz prirode.

Preporučujemo sljedeći redoslijed (tvorničke postavke instalacije, od iza prema naprijed):

1. LED sunčevo svjetlo
2. RGB i infracrveno
3. UV-svjetlo
4. LED sunčevo svjetlo

NAPOMENA

Uređaj se smije staviti u pogon samo ako ima sve 4 žarulje. U protivnom će seputem otvora kućišta, koji je nastao na taj način, onеспособiti koncept ventilacije zraka, koji je potreban za održavanje ujednačenih temperatura i vrijednosti vlage zraka.

Postupite na sljedeći način:

(→ Zamijenite lampice)

Postavljanje uređaja

Postavite biOrb EARTH na dovoljno veliku i dovoljno stabilnu površinu; na primjer na stol ili ormar.

NAPOMENA

- ▶ Zaštitite uređaj od izravnog sunčanog zračenja.
- ▶ U neposrednoj blizini mora postojati utičnica.
- ▶ Ventilacijski otvori uređaja ne smiju biti prekriveni.
- ▶ Iz bočnih ventilacijskih otvora može izlaziti vrlo topao zrak, koji npr. može oštetiti biljke ili druge materijale osjetljive na toplinu. Provjerite ima li dovoljno prostora.
- ▶ Za pristup uređaju uređaj mora imati dovoljno prostora.

Opremanje uređaja

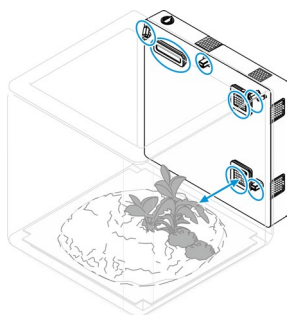

BOB0331

Omogućite pristup uređaju i opremite biOrb EARTH u skladu sa svojim zamislima. (→ Pristup uređaju)

Veliki broj ukrasa i biljaka možete pronaći u trgovinama OASE ili na www.oase.com.

NAPOMENA

- ▶ Ventilacijske rešetke, mlaznice za kišu i senzori ne smiju biti pokriveni opremom. (→ Pregled funkcionalnih elemenata)
- ▶ Za prirodnu kišu, mlaznice za kišu moraju se poravnati tako da se cijela prostorija navodnjava kišom što je više moguće.

HR

Stavljanje u pogon

Postupite na sljedeći način:

1. Napunite rezervoar za tekućinu (→ Punjenje spremnika s tekućinom)
2. Uključite uređaj (→ Uključivanje uređaja).
3. Instalirajte aplikaciju "OASE Control" (→ Povezati uređaj sa pametnim telefonom/tabletom).
4. Ako to do sada još niste učinili, napravite OASE račun zaputem aplikacije.
5. biOrb EARTH konfigurirajte putem aplikacije.

Punjenje spremnika s tekućinom

Spremnik tekućine mora biti dovoljno napunjen za funkciju magle i kiše. Ako je razina tekućine preniska, funkcija kiše i magle se isključuje.

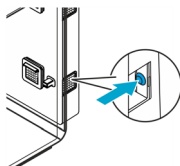
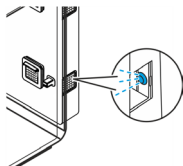

App
„OASE Control“

8080334

LED svjetiljka koja treperi plavom bojom označava nedostatak tekućine.

Nakon što se spremnik tekućine napuni, pritisnite tipku za potvrdu poruke.

Aplikacija "OASE Control" će vas upozoriti na manjak tekućine i putem aplikacije se poruka može i potvrditi.

NAPOMENA

Preporučujemo da rezervoar za tekućinu punite isključivo sredstvom "biOrb Humidimist" (→ Dodatna oprema). Sprječava kalcifikaciju diskova i dijelova koji provode vodu.

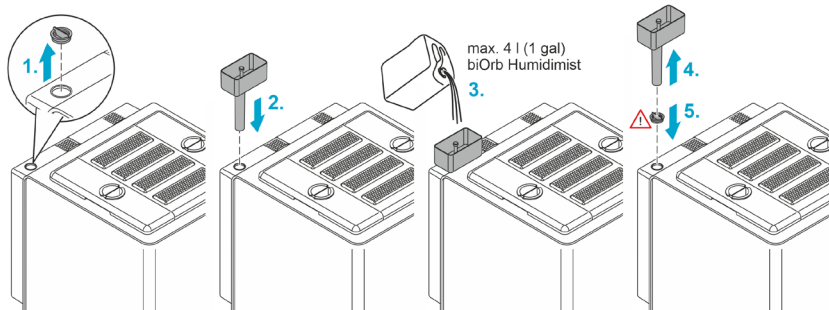

8080334

Postupite na sljedeći način:

1. Skinite poklopac otvora za punjenje rezervoara za tekućinu.
 2. Stavite lijevak na otvor za punjenje.
 3. Sipajte biOrb Humidimist (→ Dodatna oprema) u lijevak. Plovak pokazuje kada je spremnik tekućine pun (oko 4 litre (1 gal) pri prvom punjenju).
 4. Skinite lijevak s otvora za punjenje.
 5. Zatvorite otvor za punjenje vraćanjem poklopca.
 6. Potvrdite punjenje putem aplikacije "OASE Control" ili pomoću tipke na uređaju.
- ✓ Funkcije za kišu i maglu ponovno su dostupne u punom opsegu.

Uključivanje uređaja

Uključivanje uređaja: Utikač mrežnog adaptera upkopčajte u utičnicu. Uređaj se odmah uključuje.

Isključivanje uređaja: Iskopčajte utikač mrežnog adaptera iz utičnice.

Postupite na sljedeći način:

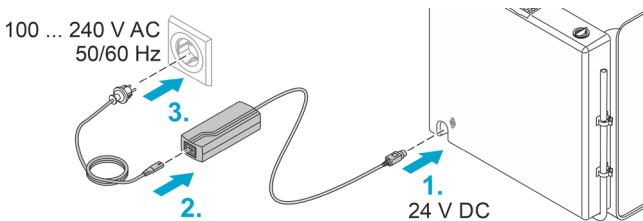

8080332

Povezati uređaj sa pametnim telefonom/tabletom

Postupite na sljedeći način:

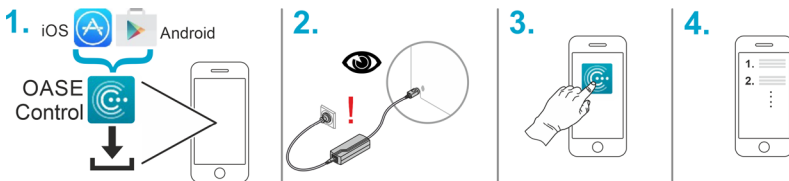

8080333

HR

Čišćenje i održavanje

NAPOMENA

Ne rabite agresivna sredstva za čišćenje ili kemijska otapala. Ta sredstva mogu oštetiti kućište, ometati funkcioniranje uređaja i štete životinjama, biljkama i okolišu.

- ▶ Uređaj čistite čistom vodom i mekom i čistom krpom.
- ▶ Za vanjske površine preporučujemo sredstvo za poliranje do visokog sjaja tvrtke biOrb (broj artikla 46033).

Ispuštanje tekućine

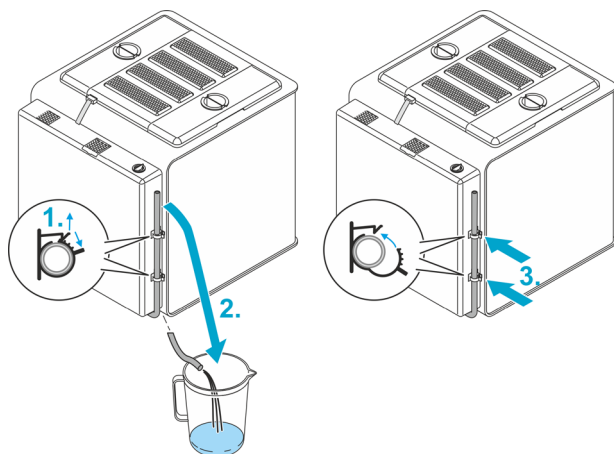

BOB0335

Postupite na sljedeći način:

1. Otvorite obujmice crijeva.
2. Dovedite crijevo za ispuštanje u spremnik za prikupljanje tekućine, koji se nalazi ispod uređaja.
3. Nakon što se ispustili tekućinu, stavite crijevo ponovno u obujmice i zatvorite ga.

Zamjena zračnog filtra

Zamjena stražnjih filtara

- Interval za zamjenu je svaka 3 mjeseca
- biOrb EARTH Komplet stražnjih filtara, br. art. 77491

Postupite na sljedeći način:

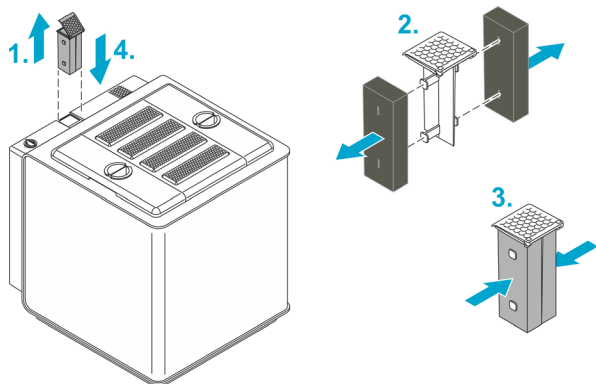

8080337

Zamjena bočnih filtara

Zamijenite filtre u oba bočna poklopca (na krilima).

- Interval za zamjenu je svakih 6 mjeseci
- biOrb EARTH Komplet bočnih filtara, br. art. 77490

Postupite na sljedeći način:

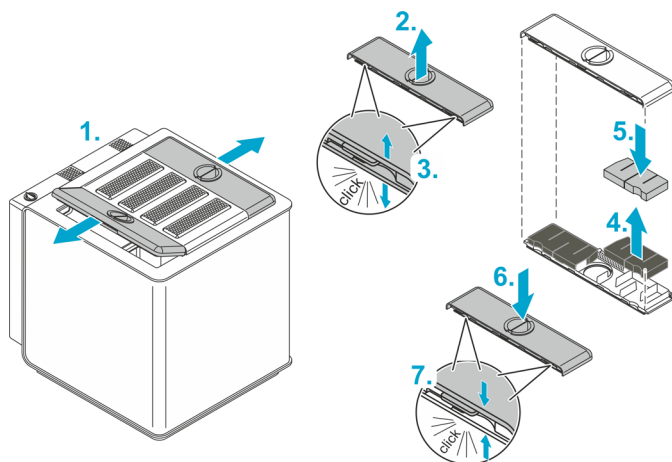

8080338

HR

Popravak

Zamijenite stražnji dio

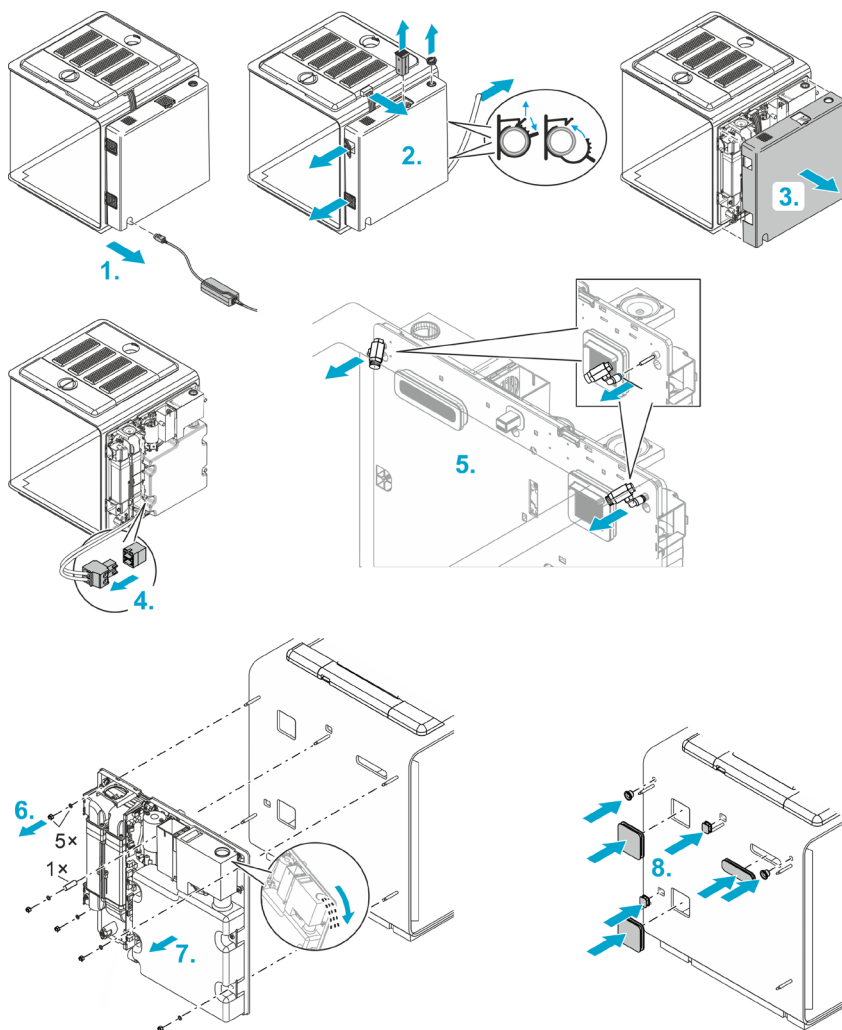

8080339

Postupite na sljedeći način:

1. Izvucite mrežni utikač.
 2. Uklonite...
 - utikač žarulja,
 - poklopac otvora za punjenje,
 - stražnji filter,
 - rešetku otvora za usis i odvod zraka,
 - crijeva za ispuštanje.
 3. Odvojite kućište stražnjeg dijela.
 4. Izvucite utikač grijaćeg kabela.
 5. Uklonite obje mlaznice. Za to na nosaču gurnite crni prsten u smjeru mlaznice te istovremeno mlaznicu vucite prema naprijed.
 6. Uklonite 5 matrica s podlošcima kao i razmačnu čahuru.
 7. Oprezno i ravnomjerno odvojite stražnji dio.
Napomena: Ako se u rezervoaru za tekućinu nalazi tekućina, oprezno je izlijte preko otvora za punjenje, tako da se tekućina ne izlije na elektroniku.
 8. U svih 7 otvora, koji su nastali skidanjem stražnjeg dijela, stavite gumene čepove koje ste dobili uz uređaj. Oni sprječavaju da stanovnici pobjegnu kroz te otvore.
 9. Stavite novi stražnji dio i ponovno sastavite uređaj obrnutim redoslijedom.
- ❗ Pri postavljanju kućišta stražnjeg dijela pripazite na to da nijedan kabel nije savinut ili stisnut.

Zamijenite lampice

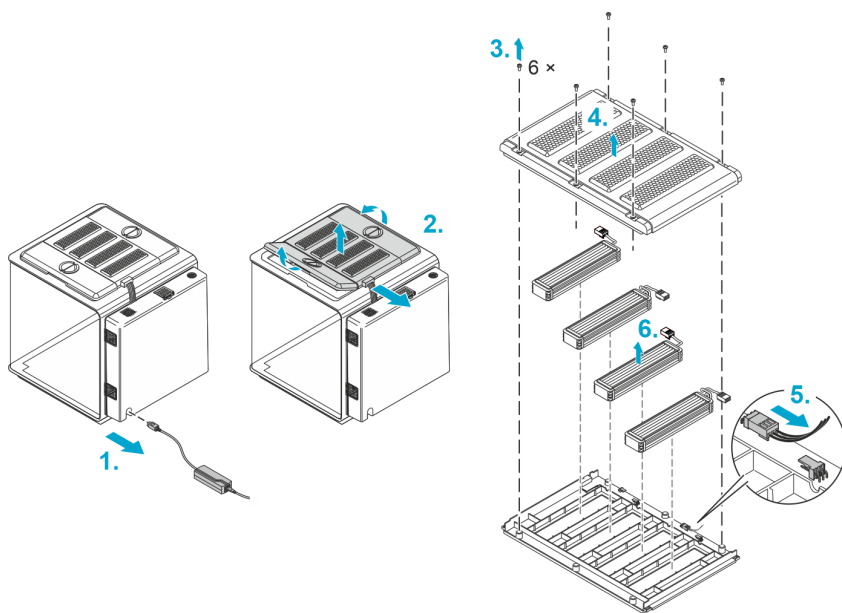

8080330

Postupite na sljedeći način:

1. Izvucite mrežni utikač.
2. Izvucite utikač svjetla i skinite sve poklopce.
3. Na srednjem poklopcu skinite svih 6 vijaka.
4. Skinite gornju zdjelicu poklopca.
5. Izvucite utikač one žarulje koju želite ukloniti.
6. Skinite žarulju iz poklopca.
7. Stavite novu žarulju, spojite je i ponovno sastavite uređaj obrnutim redoslijedom.

Ponovno postavljanje ili zamjena grijaćeg kabela

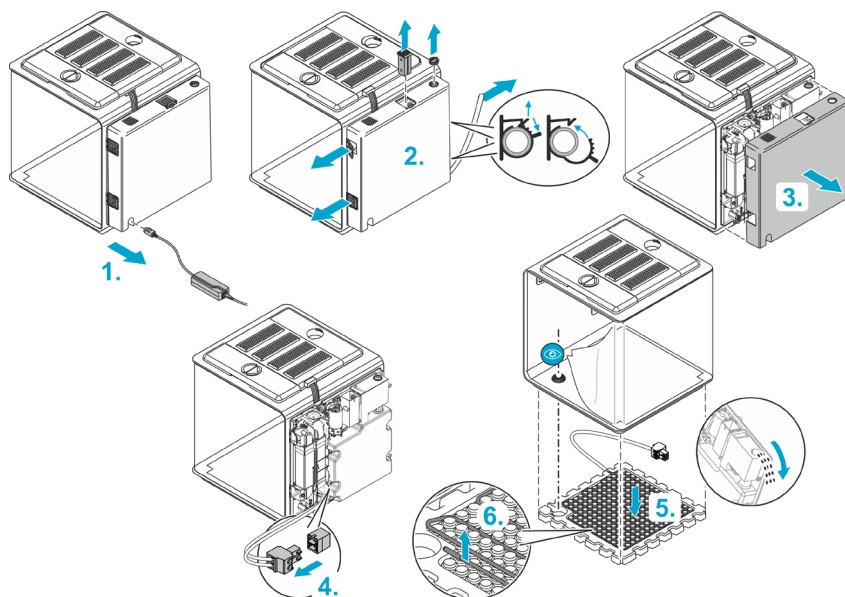

8080328

Postupite na sljedeći način:

1. Izvucite mrežni utikač.
2. Uklonite...
 - poklopac otvora za punjenje,
 - stražnji filter,
 - rešetku otvora za usis i odvod zraka,
 - crijeva za ispuštanje.
3. Odvojite kućište stražnjeg dijela.
4. Izvucite utikač grijaćeg kabela.

Preporučujemo da sljedeći korak izvedete u dvoje:

5. Nagnite uređaj lagano prema naprijed i uklonite podlogu od stiropora.

Napomena: Ako u rezervoaru za tekućinu ima tekućine, ovisno o razini tekućine, uređaj se ne smije uopće nagnuti ili smije samo vrlo malo (maks. 45 °), jer u protivnom tekućina može iscuriti, što bi moglo uništiti elektroniku.

Ako je potrebno, oprezno je izlijte putem otvora za punjenje, tako da se na elektroniku ne izlije tekućina.

6. Izvucite grijaći kabel s podloge od stiropora i ponovno ga položite.
7. Ponovno sastavite uređaj obrnutim redoslijedom.
 - Pri ponovnom polaganju podloge od stiropora pripazite na to da je postavljena na takav način da je odvod položen u otvoru na podlozi.
 - Pri postavljanju stražnjeg dijela pripazite na to da nijedan kabel nije savinut ili stisnut.

HR

Otklanjanje neispravnosti

Poruke o pogreškama

Preko aplikacije se javljaju sljedeće poruke, proizvoljno kao push poruka na vašem pametnom telefonu ili kao poruka e-pošte:

Obavijest	Rješenje
Rezervoar za tekućinu prazan	Nadopuniti tekućinu (→ Punjenje spremnika s tekućinom).
24 sata bez vode	Nadopuniti tekućinu (→ Punjenje spremnika s tekućinom) odnosno provjeriti kružni tok vode.
Temperatura previsoka / preniska	<ul style="list-style-type: none">• Provjeriti temperaturu s pomoću aplikacije, po potrebi ponovno namjestiti.• Eventualno isključiti grijanje poda i/ili smanjiti temperaturu okoline. <p>Zbog strujanja zraka, trenutačna temperatura na različitim mjestima u sustavu biOrb EARTH može odstupati od temperatura senzora prikazanih u aplikaciji. Stvarne temperature na različitim mjestima u sustavu biOrb EARTH mogu iznositi od maksimalno +40 °C (104 F) do 2,5 °C (36,5 F) na temperaturi okoline.</p>
Vlaga u zraku previsoka / preniska	Provjeriti vlagu u zraku putem aplikacije, po potrebi ponovno namjestiti. Ako je u podu previše vlage, istu odvesti pomoću crijeva za odvod. (→ Ispuštanje tekućine)

Tehnički podatci

Mrežni prilagodnik

Primarni	Napon	AC V	100 ... 240
	Mrežna frekvencija	Hz	50/60
	Duljina voda	m ft	1,5 4,9
Sekundarni	Napon	DC V	24
	Maks. snaga	W	180
	Duljina voda	m ft	1,5 4,9
Razred zaštite			II

biOrb EARTH, općenito

Napajanje	Napon	DC V	24
	Snaga, maks.	W	105
Zvukovi (u razmaku od 80 cm)	Standard	dB	37 ... 42
	Tihi način rada	dB	34 ... 37
Razred zaštite			III
Područje temperature okoline		°C	15 ... 35
		°F	59 ... 95
Dimenzije (D × Š × V)		cm	571 × 500 × 567
		in	225 × 197 × 223
Masa		kg	19,1
		lbs	42,1

biOrb EARTH, WLAN

Protokol			IEEE 802,11 b/g/n
Frekvencijski pojas		GHz	2,4
Maks. snaga odašiljanja		dBm	20
Sigurnost			WEP, WPA 2, WPA 3
DHCP			Automatski
Maks. doseg		m	80
		ft	262

biOrb EARTH, klima

cirkulacija zraka	Funkcionalni elementi	Ventilatori	
Temperatura zraka (Podaci se odnose na mjerljive vrijednosti u sustavu biOrb EARTH kod temperature okoline +25 °C (+77°F). Razlikuju se od očitavanja senzora do 10°C (50°F) zbog cirkulacije zraka.)	Funkcionalni element	Peltier element	
	Grijanje (maks. temp.)	°C	+40
		°F	+104
	Hlađenje (min. temp.)	°C	2,5 na temperaturi okoline
°F		36,5	
Razlika temperature, maks.	°C	10	
	°F	50	
Temperatura tla	Funkcionalni element	Električni grijajući kabel	
	Grijanje (maks. temp.) (U pogonu bez kapilarne i spužvaste podloge).	°C	35
		°F	95
Vlaga	Funkcionalni elementi	Ultrazvučni nebulizator, Pumpa / mlaznice za kišu	
	Rezervoar za tekućinu	l	4
		gal	1

biOrb EARTH, žarulje

LED sunčevo svjetlo	Boja svjetla	K	3200 ... 7300
	Svjetlosni tok, ukupno	lm/W	650
	Razred energetske učinkovitosti		G
RGB i infracrveno	Svjetlosni tok, ukupno	lm/W	56
UV-svjetlo	Valna duljina	nm	318 (UV-B)
	UV-B-činak u razmaku 0/5/10/15/20/25/30 cm	μW/cm ²	1940/310/119/60/35/23/15
	UV-indeks u razmaku 0/5/10/15/20/25/30 cm		64/9/4/2/1/0,7/0,5

Zbrinjavanje

NAPOMENA

Ovaj uređaj ne smije se odlagati u kućni otpad.

- ▶ Zbrinite uređaj preko predviđenog sustava prikupljanja otpada.
- ▶ Ako imate pitanja, obratite se lokalnoj tvrtki za zbrinjavanje otpada. Ondje možete pronaći informacije o pravilnom zbrinjavanju uređaja.
- ▶ Onesposobite uređaj odsijecanjem kabela.

Jamstvo

Tvrtka OASE GmbH preuzima jamstvo za kupljeni uređaj OASE u trajanju od **24 mjeseca** u skladu s dolje navedenim uvjetima. Jamstvo postoji uz zakonske garancijske obveze prodavatelja i ne utječe na valjanost istih. Ono važi neovisno o obvezujućim zakonskim propisima o jamstvu, kao primjerice u skladu sa Zakonom o jamstvu proizvođača, u slučajevima namjere ili grubog nehaja zbog povrede života, tijela ili zdravlja od strane tvrtke OASE GmbH ili nekog od njenih pomoćnika u izvršenju.

Trajanje jamstva

Trajanje jamstva započinje s datumom prve kupnje uređaja OASE kod specijaliziranog trgovca proizvodima OASE. Korištenjem jamstva ili daljnjom prodajom uređaja OASE trajanje jamstva se niti ne produžuje, niti se obnavlja.

Obveze temeljem jamstva

Tvrtka OASE GmbH daje jamstvo za besprijekorno funkcioniranje u skladu s namjenom i za uporabivost uređaja OASE. Pri tome je mjerodavan stupanj razvoja znanosti i tehnike u trenutku proizvodnje. Uređaj OASE morao je do tog trenutka pokazati grešku koja je prouzročila štetu.

U slučaju jamstva tvrtka OASE GmbH zadržava pravo da uređaj OASE popravi bez naknade ili da bez naknade isporuči zamjenske dijelove za uređaj OASE ili zamjenski uređaj. Ako se dotični tip uređaja OASE ne bi više proizvodio, tvrtka OASE zadržava pravo po vlastitom izboru isporučiti zamjenski uređaj iz asortimana tvrtke OASE koji je što je više moguće bliži reklamiranom tipu uređaja.

Jamstvo vrijedi samo za štete na kupljenom uređaju OASE. Naknada troškova za ugradnju i rastavljanje te provjeru zahtjeva za naknadu štete za one štete koje nisu nastupile na samom kupljenom proizvodu, kao što su potraživanja za izmaklu dobit ili zbog nemogućnosti korištenja kao i daljnji zahtjevi za štete i gubitke bilo koje vrste, a koje su prouzročili uređaj OASE ili njegova uporaba, isključeni su iz jamstva.

Isključenje jamstva

Iz jamstva su isključene štete koje su nastale uslijed

- mehaničkih oštećenja, nezgode, pada ili udara ili
- više sile i prirodnih katastrofa, napose, ali ne i jedino u slučaju poplava, požara ili oštećenja uslijed smrzavanja,
- nehotičnog ili namjernog uništenja (primjerice rezanjem utikača ili kraćenja kabela za struju), ili
- zlorabe, nestručnog ili nenamjenskog korištenja, greške prilikom ugradnje i rukovanja ili nedostatnog održavanja (na primjer korištenja neprikladnih sredstava za čišćenje, izostanka održavanja, taloženja kamenca), preopterećenja ili nepridržavanja Napomena za korištenje/Uputa za uporabu,
- nastojanja da se samostalno izvrši popravak, a koje su samo pogoršala stvar, kao i štete
- na habajućim dijelovima, kao na primjer na rasvjetnim tijelima i rotorima,
- lomljivim dijelovima, kao primjerice na staklu, žaruljama i
- potrošnom materijalu kao što su primjerice baterije ili spužve za filtre

U svezi sa stručnim korištenjem tvrtka OASE skreće pozornost na Upute za uporabu koje su sastavni dio ovog jamstva.

Ostvarivanje zahtjeva

Zahtjevi temeljem jamstva mogu se ostvarivati unutar roka važenja samo prema tvrtki OASE GmbH, Tecklenburger StraÙe 161, 48477 Hörstel, Njemačka. U tu svrhu podnositelj zahtjeva uz preuzimanje troškova slanja i transportnog rizika šalje reklamirani uređaj ili dio uređaja s preslikom originalnog računa o kupnji kod ovlaštenog trgovca tvrtke OASE, ove isprave o jamstvu te podataka o reklamiranoj grešci u pisanom obliku tvrtki OASE GmbH.

Opći propisi

Na ovo jamstvo primijenjuje se njemačko pravo uz isključenje Sporazuma Ujedinjenih naroda o ugovorima u međunarodnoj prodaji robne (CISG).

Traducerea instrucțiunilor originale Instrucțiunile aparțin aparatului și trebuie predate întotdeauna în cazul în care aparatul este remis.

AVERTIZARE

- ▶ Acest aparat poate fi utilizat de copii cu vârste peste 8 ani, precum și de persoane cu abilități fizice, senzoriale sau mentale reduse sau lipsă de experiență și cunoștințe, dacă sunt supravegheate și au fost instruite cu privire la utilizarea în siguranță a aparatului și au înțeles pericolele implicate. Copiii nu au voie să se joace cu aparatul. Este interzisă curățarea și întreținerea curentă de către copii fără supraveghere.
-

Conținut

Indicații de securitate.....	414
Utilizarea în conformitate cu destinația.....	414
Descrierea produsului.....	415
Instalarea.....	421
Punerea în funcțiune	424
Curățarea și întreținerea.....	426
Reparare	428
Resetarea defectiunii.....	432
Date tehnice	433
Îndepărtarea deșeurilor.....	434
Garanție	435

RO

Indicații de securitate

Montare

- Protejați aparatul împotriva razelor directe ale soarelui.
- Orificiile de ventilație ale aparatului nu trebuie să fie acoperite.
- Trebuie să existe suficient spațiu pentru accesul la aparat.

Conexiunea electrică

- Racordați aparatul numai dacă datele electrice ale aparatului coincid cu cele ale instalației de alimentare cu energie electrică.
- Folosiți doar alimentatorul inclus în pachetul de livrare.
- Conectați aparatul numai la o priză instalată corect.
- Protejați ștecărele și conectorii liberi împotriva umidității.

Funcționare sigură

- Nu utilizați aparatul în cazul în care cablurile electrice sau carcasa sunt deteriorate.
- Pozați cablurile astfel încât să fie protejate împotriva deteriorărilor și să nu se împiedice nimeni de acestea.
- În caz de probleme, contactați serviciul autorizat pentru clienți sau OASE.

Utilizarea în conformitate cu destinația

Utilizați produsul descris în acest manual doar după cum urmează:

- ca habitat artificial pentru plante și animale, cu respectarea măsurilor de protecție a animalelor, în special creșterea animalelor în funcție de tipul acestora.
- Doar în interior.
- Cu respectarea datelor tehnice. (→ Date tehnice)

Descrierea produsului

biOrb EARTH este un terariu – un mediu de viață artificial pentru plante și vietăți mici – cu care se pot reproduce diverse zone climatice.

Soarele are cea mai mare influență asupra climei noastre reale. El încălzește aerul și solul. Din cauza încălzirii rezultate, aerul se deplasează, se produce vânt. Când apa se vaporizează la temperaturi ridicate, se formează nori de ploaie. Când aerul din norii de ploaie se răcește, plouă.

Aceste interrelații sunt reproduse în biOrb EARTH prin interacțiunea inteligentă între lumină, umiditate, temperatura aerului și a solului.

biOrb EARTH se operează, configurează și monitorizează prin intermediul unui telefon smartphone sau al unei tablete cu aplicația "OASE Control" pentru iOS sau Android.

Când temperatura sau umiditatea aerului din biOrb EARTH se află în afara domeniului specificat, puteți cere ca acest fapt să fie raportat – ca mesaj Push pe telefonul smartphone sau tabletă, ori ca e-mail.

Lumina

Spectrul radiat de Soare și indispensabil pentru viața pe Pământ se întinde de la radiațiile ultraviolet (UV) până la radiațiile infraroșii (IR) generatoare de căldură. Între acestea se află spectrul luminii vizibile. Acest spectru de radiații este reprodus în biOrb EARTH de lămpile următoare:

biOrb EARTH LED lumină solară: Această lampă emite lumină vizibilă cu o componentă crescută de lumină albastră. Trei LED-uri suplimentare, care emit diferite culori, permit iluminarea adecvată pentru plante și animale.

biOrb EARTH RGB și infraroșu: Cu componenta RGB a luminii se poate realiza nuanța de culoare a luminii, de exemplu, pentru a simula un apus de soare. În completare, lampa emite și radiație infraroșie.

biOrb EARTH Lumină UV: Această lumină reproduce radiația UV-A/B din natură. UV-A stimulează pigmentarea, UV-B ajută la dezvoltarea sănătoasă a oaselor. În cazul în care animalele dvs. nu suportă radiația UV directă, luați în considerare acest lucru la configurarea biOrb EARTH și poziționarea lămpilor UV.

Umiditatea

Umiditatea este reglată cu o unitate de nebulizare cu ultrasunete. În plus, ploaia este simulată cu ajutorul a două duze.

Temperatura aerului și solului

Prin amestecul de aer proaspăt și aer încălzit sau răcit, se realizează în biOrb EARTH un climat cu diferențele de temperatură dorite, similar cu cel din natură.

La sol, un cablu de încălzire asigură temperatura dorită a substratului.

Imagina următoare prezintă curenții de aer posibili în biOrb EARTH și efectele lor asupra temperaturii:

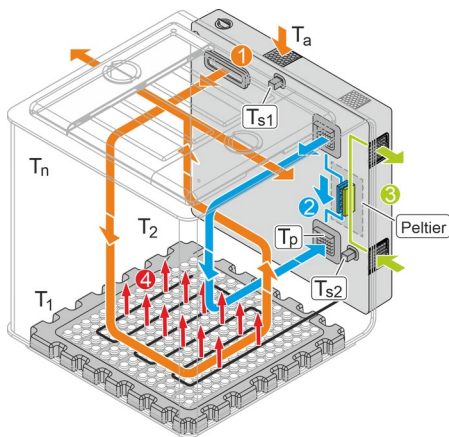

8080343

①

Aer proaspăt

În biOrb EARTH intră permanent aer din mediul ambiant prin ieșirea pentru ceață și este eliminat apoi prin capacele (aripile) laterale.

Pentru ca în biOrb EARTH să nu ajungă niciun fel de substanțe nocive (particule, mirosuri etc.) din mediu, aerul de afară este introdus prin intermediul unui filtru cu cărbune activ în partea din spate. Pentru ca din biOrb EARTH să nu iasă niciun fel de miros, aerul evacuat este filtrat printr-un filtru cu cărbune activ în capacele laterale.

②

Aer recirculat (încălzit sau răcit)

Prin intermediul aplicației "OASE Control" se poate realiza o recirculare a aerului, care poate fi încălzit sau răcit cu un element Peltier – în funcție de opțiune în cadrul aplicației.

③

Aer proaspăt și evacuat pentru elementul Peltier

④

Încălzirea solului

Prin intermediul aplicației, poate fi pornit sau oprit un sistem electric de încălzire a solului. Dacă acesta este pornit, nu doar se încălzește solul, ci, în urma încălzirii, se creează un curent de aer ascendent.

T_a	Temperatură ambiantă
T_p	Temperatura realizată de elementul Peltier. Capacitatea de răcire a elementului Peltier depinde de temperatura ambiantă biOrb EARTH.
T_{s1}, T_{s2}	Valorile de la senzori. Temperaturile măsurate de senzori sunt afișate în aplicația "OASE Control".
T_1, T_2, \dots, T_n	Temperatura efectivă în diferite puncte din biOrb EARTH. Din cauza curenților de aer, temperaturile efective în diferite puncte din biOrb EARTH diferă de temperaturile indicate de senzori în aplicație. Temperaturile efective în diferite locuri din biOrb EARTH pot fi de maximum +40 °C (104 °F) până la 2,5 °C (36,5 °F) sub temperatura mediului.

Prezentarea elementelor funcționale

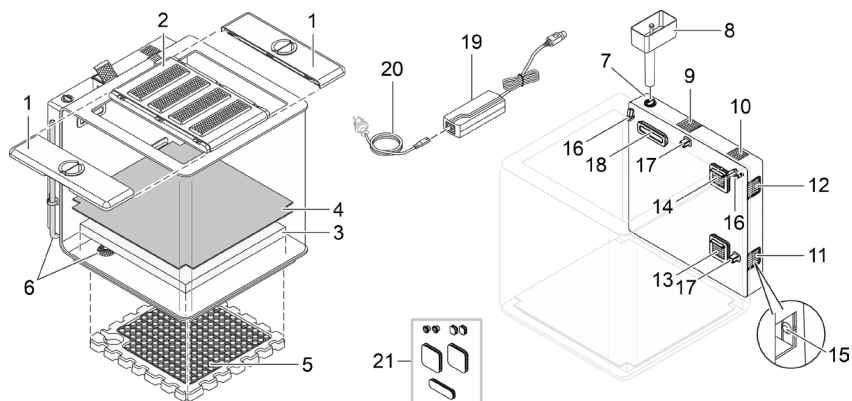

8080324

- | | |
|----|--|
| 1 | Capac lateral (aripă) cu orificiu pentru hrană și filtru de cărbune (aer viciat) |
| 2 | Capac central cu 4 becuri <ul style="list-style-type: none"> • La scoaterea și rabatarea capacului, becurile se sting. • Becurile se aprind mai slab și mai intens atunci biOrb EARTH a rămas fără apă de 48 de ore. |
| 3 | Covoraș din spumă <ul style="list-style-type: none"> • Păstrează umiditatea de la ploaie sau ceață și imită umiditatea solului. |
| 4 | Covoraș cu structură capilară <ul style="list-style-type: none"> • Transportă umezeala de la covorașul din spumă în substratul unde sunt rădăcinile plantelor. • Împiedică pătrunderea rădăcinilor în covorașul din spumă. |
| 5 | Podea din polistiren cu cablu de încălzire (încălzire în podea) |
| 6 | Evacuare cu furtun de scurgere <ul style="list-style-type: none"> • Pentru golirea apei din aparat. |
| 7 | Orificiu de umplere a rezervorului de lichid pentru ploaie și ceață <ul style="list-style-type: none"> • Recomandăm ca lichid pentru ploaie și ceață biOrb Humidmist (→ Accesorii). • Nu este permisă umplerea cu apă de la robinet deoarece calcarul atacă sticla acrilică. |
| 8 | Pâlnie pentru umplerea rezervorului de lichid |
| 9 | Filtru de cărbune în partea posterioară (aer curat) |
| 10 | Difuzor |
| 11 | Element Peltier aer viciat |
| 12 | Element Peltier aer admis |
| 13 | Orificiu de intrare a curentului de aer circulat răcit sau încălzit de elementul Peltier |
| 14 | Orificiu de aspirație pentru circulația aerului |
| 15 | Butoane cu LED. <ul style="list-style-type: none"> • Funcții (consultați secțiunea următoare). • Pentru acționarea butoanelor, scoateți grilajul de la orificiul pentru aerul admis (11). |
| 16 | Duză pentru ploaie |
| 17 | Senzor de temperatură și umezeală <ul style="list-style-type: none"> • Aplicația "OASE Control" indică valorile reale ale senzorilor. Din cauza circulației aerului, valorile pot fi diferite în alte locuri. |

RO

18	leșire pentru ceață și orificiu pentru intrarea curentului de aer curat
19	Parte pentru racordare la rețea
20	Cablu de rețea cu fișă de rețea specifică țării
21	Dop din cauciuc <ul style="list-style-type: none"> • Pentru etanșarea orificiilor din carcasă, atunci când se îndepărtează partea posterioară cu sistemul electronic.

Stări de funcționare indicate de becurile LED (15)

Stare LED	Descriere	
Verde	Luminează permanent	biOrb EARTH este în funcțiune și are conexiune la rețea.
	Clipește	biOrb EARTH este în funcțiune și caută conexiunea la rețea.
Roșu	Luminează permanent	biOrb EARTH pornește (fază de lansare) sau se resetează.
	Clipește	Există o defecțiune, motive posibile ... <ul style="list-style-type: none"> • Capacul nu este pus. • Temperatura țintă sau umiditatea țintă nu este atinsă.
albastru	Luminează permanent	biOrb EARTH este în starea de livrare și așteaptă o configurare prin intermediul aplicației "OASE Control".
	Clipește	Rezervor de lichid gol (→ Umplerea rezervorului de lichid).
Stins		biOrb EARTH este deconectat.

Funcții butoane (15)

Acțiune	Descriere
Apăsare scurtă	Resetați mesajul "Rezervor de lichid gol". (LED-urile încetează să mai lumineze intermitent în albastru.)
Menținere 5 secunde	Resetați conexiunea la rețea. Apoi se aude un semnal sonor.
Menținere 15 secunde	Resetați biOrb EARTH și aplicația la setările din fabrică. Apoi se aud trei semnale sonore.

Accesul la aparat

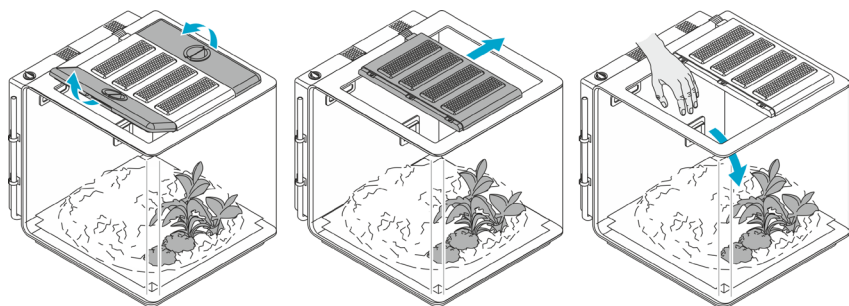

8080326

Accesorii

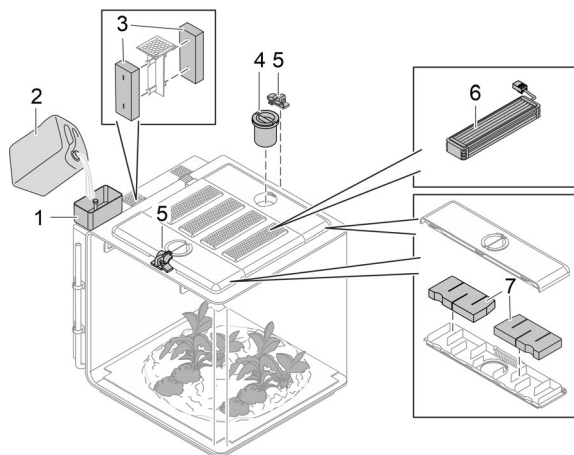

8080325

- 1 biOrb EARTH funnel
Pentru umplerea rezervorului cu lichid
 - Cod articol 77495

- 2 biOrb Humidimist
Apă specială pentru funcția ploaie și ceață. Ea conține cantitatea necesară de electroliți pentru a preveni depunerile de calcar pe discuri și pe toate componentele prin care trece apa.
 - 4 butelii × 500 ml (4 × 0,13 gal): Cod articol 46155
 - 1 canistră × 5 l (1 × 1,3 gal): Cod articol 46156

- 3 biOrb EARTH carbon filter back
 - Cod articol 77491

- 4 biOrb EARTH feeder
Pentru alimentarea comodă a viețuitoarelor cu hrană.
 - Cod articol 77492

- 5 biOrb EARTH lock set
2 închizători cu lacăte pentru asigurarea capacelor laterale, inclusiv a orificiilor pentru hrană.
 - Cod articol 77493

- 6 Bec
 - biOrb EARTH Sunlight LED Kit: Cod articol 77487
 - biOrb EARTH RGB & Infrared Kit: Cod articol 77488
 - biOrb EARTH UV-light Kit: Cod articol 77489

- 7 Set filtru aripi spate biOrb EARTH
 - Cod articol 77490

i La www.oase.com puteți alege o multitudine de decorațiuni diferite și substraturi de sol pentru a reproduce un mediu natural pentru animalele dvs.

RO

Simbolurile de pe aparat



Aparatul corespunde clasei de protecție II și este protejat prin intermediul unei izolații duble și întărite.



Aparatul corespunde clasei de protecție III. Utilizați aparatul numai cu tensiune joasă de protecție.



Folosiți aparatul doar în casă sau într-un mediu uscat.



Nu eliminați aparatul împreună cu deșeurile menajere obișnuite.



Citiți instrucțiunile de utilizare.

Instalarea

Procedați după cum urmează:

1. Dacă este necesar, modificați încălzirea solului (→ Modificare încălzire sol).
2. Dacă este necesar, modificați iluminarea (→ Modificare iluminare).
3. biOrb EARTH setare (→ Amplasarea aparatului).
4. biOrb EARTH echipare (→ Dotarea aparatului).

Modificare încălzire sol

Dacă este necesar, puteți adapta încălzirea solului la necesitățile vietăților.

Climă temperată, tropicală

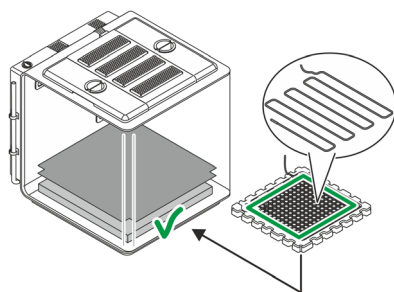

Standard (instalație din fabrică)

Climă deșertică

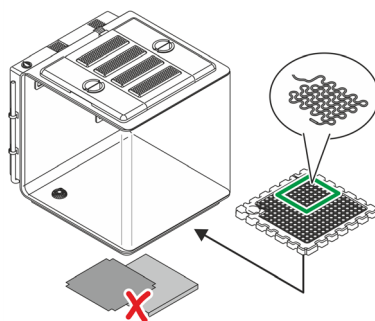

Variante

BOB0327

- Într-o climă temperată sau tropicală există plante care necesită umiditate a solului. De aceea sunt plasate pături capilare și pături cu burete.
- Cablul de încălzire încălzește întregul sol.
- În deșert nu există umiditate în sol. De aceea nu sunt plasate pături capilare și pături cu burete.
- Se recomandă să se acopere orificiul de evacuare, de exemplu, cu o bucată de burete tăiată pentru a proteja de înfundare.
- Cablul de încălzire încălzește doar o anumită porțiune de sol. De regulă, zona unde se odihnesc vițitoarele din deșert.

Procedați după cum urmează:

(→ Montarea sau înlocuirea cablului de încălzire)

RO

Modificare iluminare

Pentru a reproduce cât mai fidel condițiile din natură, biOrb EARTH este echipat cu diferite lămpi care pot fi combinate individual.

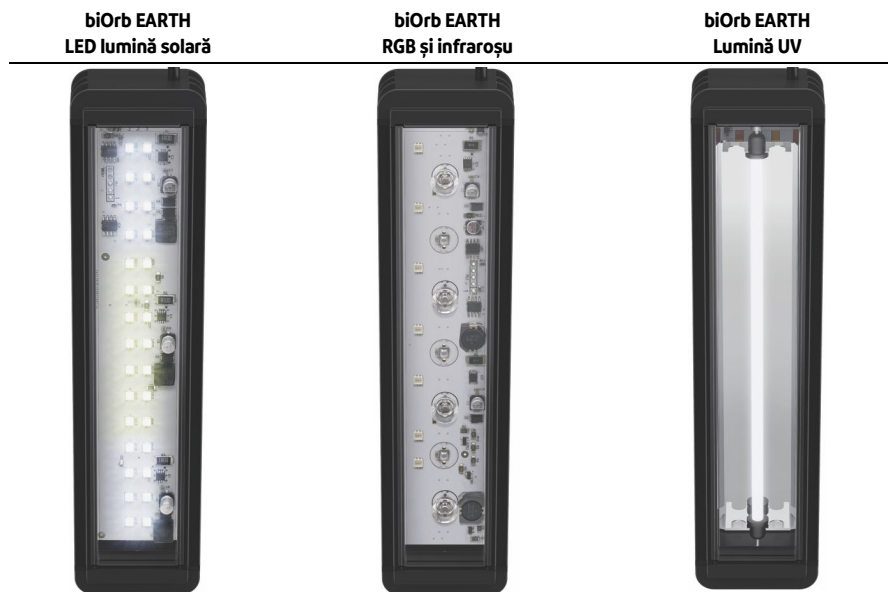

BOB0345

Această lampă emite lumină similară celei solare.

Această lampă completează lumina solară cu radiație infraroșie.

Această lumină reproduce radiația UV-A/B din natură.

Se recomandă secvența următoare (configurație din fabrică, din spate spre față):

1. LED lumină solară
2. RGB și infraroșu
3. Lumină UV
4. LED lumină solară

INDICAȚIE

Aparatul poate fi pus în funcțiune doar când este echipat cu 4 lămpi. În caz contrar, prin orificiul rămas, se anulează funcția de aerisire, care este necesar pentru menținerea temperaturilor și umidității dorite.

Procedați după cum urmează:

(→ Înlocuirea lămpilor)

Amplasarea aparatului

Așezați biOrb EARTH pe un suport cu dimensiune și capacitate portantă suficiente; de exemplu, pe o masă sau un dulap.

INDICAȚIE

- ▶ Protejați aparatul împotriva razelor directe ale soarelui.
- ▶ Trebuie să existe o priză în apropiere.
- ▶ Orificiile de aerisire ale aparatului nu trebuie să fie acoperite.
- ▶ Prin orificiile de aerisire laterale poate să iasă aer foarte cald, care poate dăuna, de exemplu, plantelor sau materialelor sensibile la căldură. Asigurați suficient spațiu liber.
- ▶ Trebuie să existe suficient spațiu pentru accesul la aparat.

Dotarea aparatului

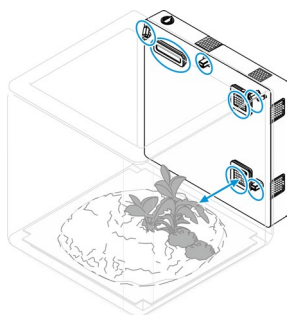

BOB0331

Asigurați accesul la aparat și echipați biOrb EARTH așa cum vă doriți. (→ Accesul la aparat)

Găsiți o varietate de decorațiuni și plante la reprezentanții OASE sau la adresa www.oase.com.

INDICAȚIE

- ▶ Grilajele de aerisire, duzele pentru ploaie și senzorii nu trebuie să fie acoperiți de echipament. (→ Prezentarea elementelor funcționale)
- ▶ Pentru o ploaie asemănătoare celei naturale, duzele pentru ploaie trebuie aliniate în așa fel încât să ude, pe cât posibil, întregul spațiu.

RO

Punerea în funcțiune

Procedați după cum urmează:

1. Umpleți rezervorul pentru lichid (→ Umplerea rezervorului de lichid).
2. Conectarea aparatului (→ Conectați aparatul).
3. Instalarea aplicației "OASE Control" (→ Conectarea aparatului la smartphone/tabletă).
4. În cazul în care nu ați făcut deja, creați un cont OASE prin intermediul aplicației.
5. Configurați biOrb EARTH prin intermediul aplicației.

Umplerea rezervorului de lichid

Pentru funcția de ceață și ploaie, rezervorul de lichid trebuie să fie suficient de plin. Dacă nivelul lichidului este scăzut, funcția de ploaie și ceață se dezactivează.

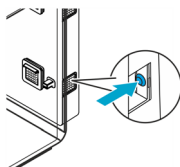
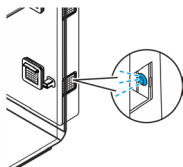

App
„OASE Control”

8080334

Un LED care clipește albastru semnalează lipsa lichidului.

După ce ați umplut rezervorul de lichid, apăsați butonul pentru ca mesajul să dispară.

Un deficit de lichid poate fi raportat sau anulat prin intermediul aplicației "OASE Control".

INDICAȚIE

Se recomandă să umpleți rezervorul exclusiv cu "biOrb Humidimist" (→ Accesorii). Acest lichid previne depunerile de calcar pe discuri și pe toate componentele prin care trece apa.

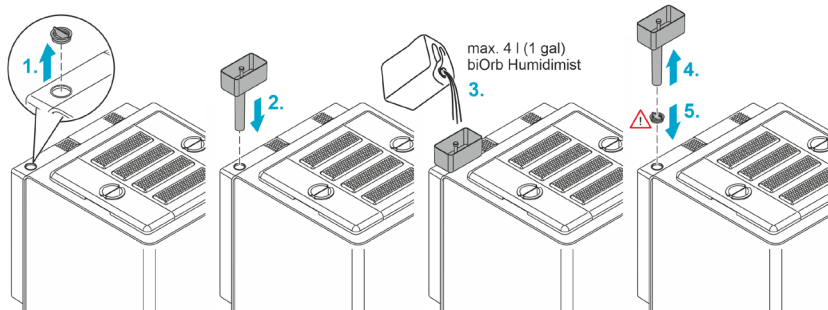

8080334

Procedați după cum urmează:

1. Scoateți capacul de la orificiul de umplere a rezervorului.
 2. Introduceți pâlnia în orificiul de umplere.
 3. Turnați biOrb Humidimist (→ Accesorii) în pâlnie. Un flotor arată când rezervorul de lichid este umplut (la prima umplere cca. 4 litri (1 gal)).
 4. Scoateți pâlnia din orificiul de umplere.
 5. Închideți cu capacul orificiul de umplere.
 6. Confirmați umplerea în aplicația "OASE Control" sau cu tastele de pe aparat.
- ✓ Funcțiile ploaie și ceață sunt iar disponibile integral.

Conectați aparatul

Conectarea aparatului: Introduceți în priză ștecherul alimentatorului. Aparatul pornește imediat.

Deconectarea aparatului: Scoateți din priză ștecherul alimentatorului.

Procedați după cum urmează:

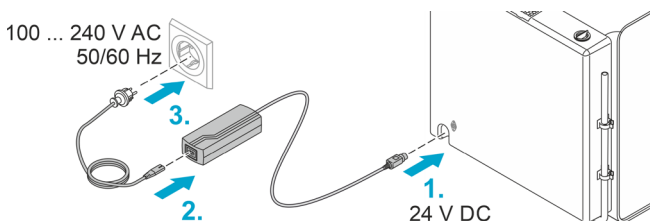

8080332

Conectarea aparatului la smartphone/tabletă

Procedați după cum urmează:

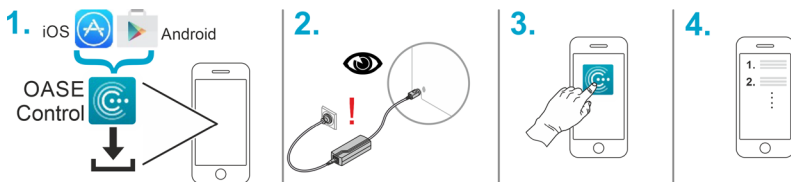

8080333

RO

Curățarea și întreținerea

INDICAȚIE

Nu utilizați agenți de curățare agresivi sau soluții chimice. Aceste substanțe pot să deterioreze carcasa, să afecteze funcționarea aparatului și sunt toxice pentru animale, plante și mediul înconjurător

- ▶ Curățați aparatul cu apă curată și o lavetă curată, moale.
- ▶ Pentru suprafețele exterioare, se recomandă un agent de lustruire de la biOrb (cod articol 46033).

Golirea lichidului

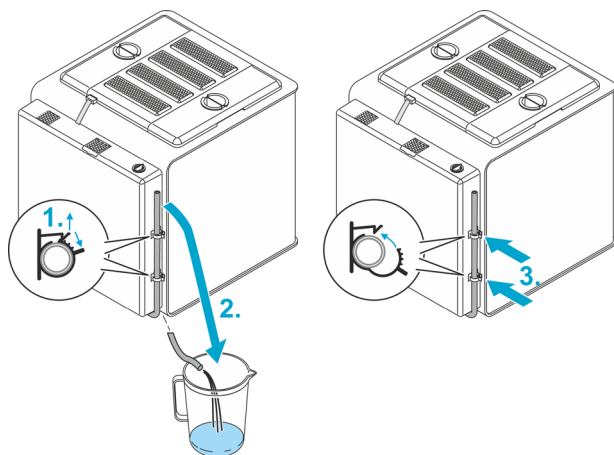

Procedați după cum urmează:

1. Deschideți cele două cleme ale furtunului.
2. Introduceți furtunul de golire într-un recipient de colectare care se află sub aparat.
3. După ce s-a scurs lichidul, puneți furtunul la loc în cleme și închideți-le.

8080335

Înlocuirea filtrului de aer

Înlocuirea filtrului din spate

- Interval de schimb, la fiecare 3 luni
- biOrb EARTH Set furtun spate, Cod articol 77491

Procedați după cum urmează:

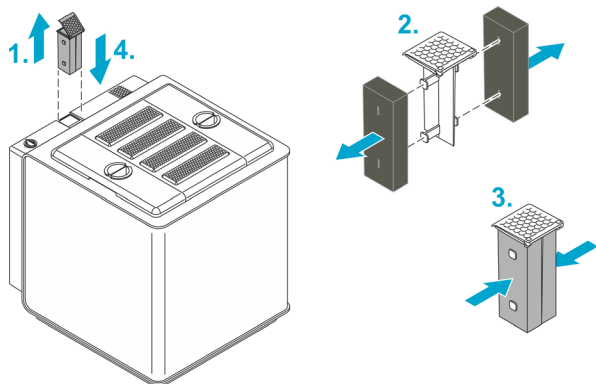

8080337

Înlocuirea filtrului de la aripi

Înlocuiți furtunurile din ambele capace laterale (aripi).

- Interval de schimb, la fiecare 6 luni
- biOrb EARTH Set furtun aripi, Cod articol 77490

Procedați după cum urmează:

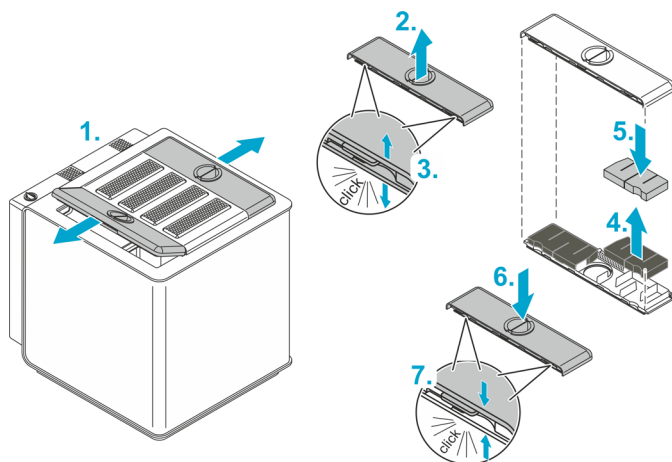

RO

8080338

Reparare

Înlocuirea piesei din spate

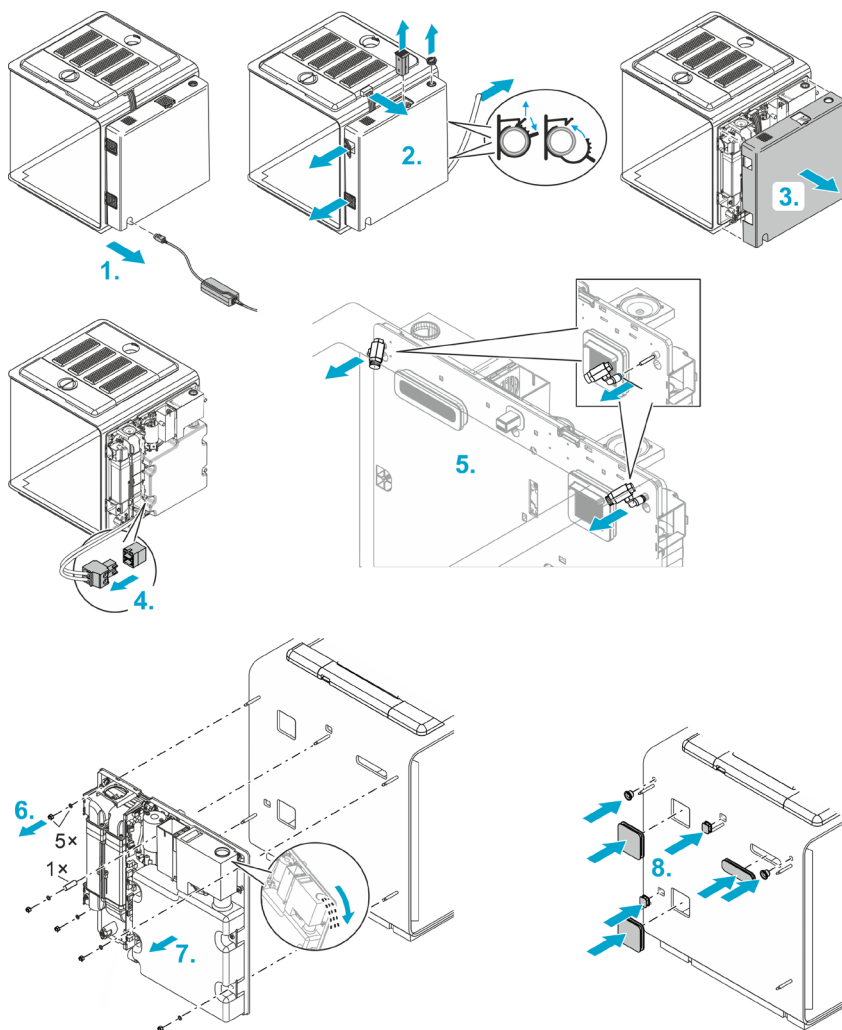

8080339

Procedați după cum urmează:

1. Scoateți ștecherul.
 2. Scoateți ...
 - ștecherul lămpilor,
 - capacul de la orificiul de umplere,
 - furtunul din spate,
 - grilajul de la orificiul de aspirație și aerisire,
 - furtunul de golire.
 3. Scoateți carcasa părții din spate.
 4. Scoateți ștecherul cablului de încălzire.
 5. Scoateți cele două duze de ploaie. Pentru aceasta, împingeți inelul negru în suport în direcția duzei și trageți simultan duza înainte.
 6. Scoateți cele 5 piulițe cu șaibă și manșon distanțier.
 7. Scoateți partea din spate cu atenție și uniform.
Indicație: În cazul în care se află lichid în rezervor, goliți-l cu atenție prin orificiul de umplere astfel încât să nu ajungă apă la componentele electronice.
 8. Introduceți tampoanele din cauciuc din pachetul de livrare în cele 7 orificii rămase după scoaterea părții din spate. Astfel se previne ieșirea viețuitoarelor prin orificii.
 9. Montați o parte posterioară nouă și asamblați la loc aparatul în ordine inversă.
-  Atenție, la montarea carcasei părții din spate, să nu fie îndoit sau strivit vreun cablu.

Înlocuirea lămpilor

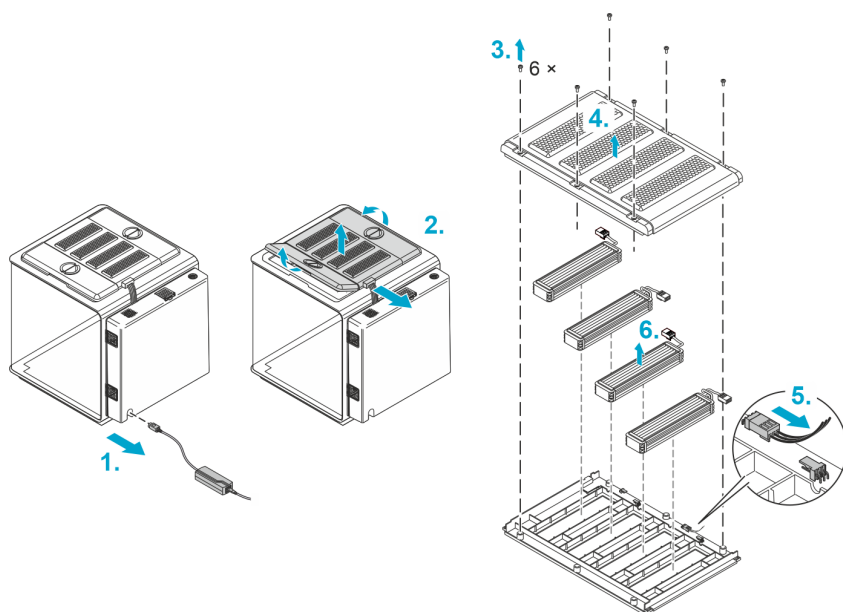

Procedați după cum urmează:

1. Scoateți ștecherul.
2. Scoateți ștecherul lămpilor și toate capacele.
3. Desfaceți cele 6 șuruburi de la capacul din mijloc.
4. Ridicați partea superioară a capacului.
5. Trageți ștecherul lămpii pe care vreți să o demontați.
6. Scoateți lampa din capac.
7. Montați o lampă nouă și asamblați la loc aparatul în ordine inversă.

8080330

Montarea sau înlocuirea cablului de încălzire

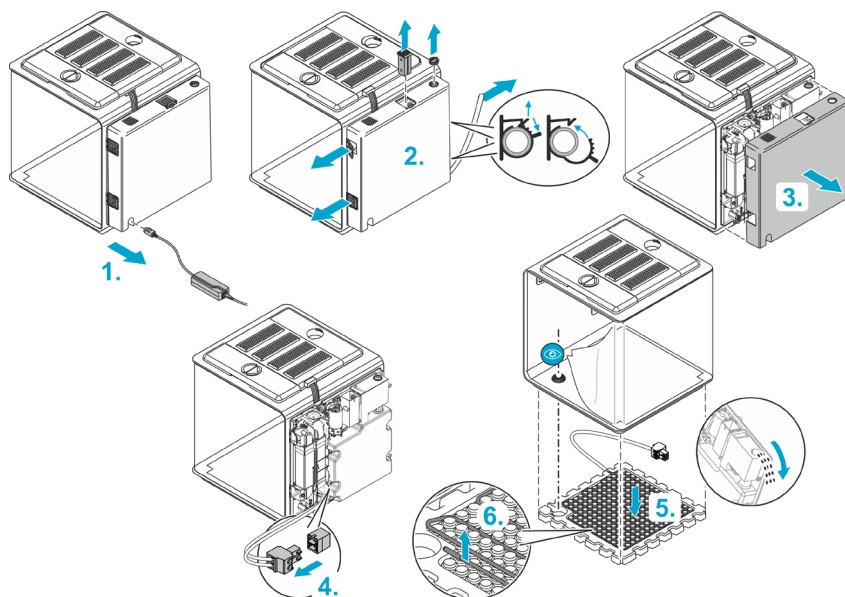

8080328

Procedați după cum urmează:

1. Scoateți ștecherul.
2. Scoateți ...
 - capacul de la orificiul de umplere,
 - furtunul din spate,
 - grilajul de la orificiul de aspirație și aerisire,
 - furtunul de golire.

3. Scoateți carcasa părții din spate.
4. Scoateți ștecherul cablului de încălzire.

Se recomandă ca pasul următor să fie făcut de două persoane:

5. Înclinați aparatul ușor spre față și scoateți baza din polistiren.

Indicație: Dacă se află lichid în rezervorul de lichid – în funcție de nivelul lichidului – nu înclinați sau înclinați doar puțin (max. 45 °) deoarece, în caz contrar, lichidul se poate scurge, ducând la deteriorarea componentelor electronice.

Dacă este necesar, goliți cu atenție lichidul prin orificiul de umplere astfel încât să nu ajungă apă la componentele electronice.

6. Trageți cablul de încălzire din baza din polistiren și puneți unul nou.
7. Asamblați la loc aparatul în ordine inversă.
 - La montarea bazei din polistiren, aveți grijă să o plasați astfel încât scurgerea să corespundă cu decuparea din carcasă.
 - Atenție, la montarea părții din spate, să nu fie îndoit sau strivit vreun cablu.

RO

Resetarea defecțiunii

Mesaje de eroare

Prin intermediul aplicației se transmit mesajele următoare, la alegere, ca mesaj Push la telefonul smartphone sau ca e-mail.

Mesaj	Remediere
Rezervorul pentru lichid este gol	Umpleți cu lichid(→ Umplerea rezervorului de lichid)
24 ore fără apă	Umpleți cu lichid (→ Umplerea rezervorului de lichid) respectiv verificați circuitul de apă.
Temperatura este prea mare/prea mică	<ul style="list-style-type: none">• Verificați temperatura prin intermediul aplicației, eventual reseați.• Eventual, opriți încălzirea solului și/sau reduceți temperatura ambiantă. <p>Din cauza curenților de aer, temperaturile efective în diferite puncte din biOrb EARTH diferă de temperaturile indicate de senzori în aplicație. Temperaturile efective în diferite locuri din biOrb EARTH pot fi de maximum +40 °C (104 F) până la 2,5 °C (36,5 F) sub temperatura mediului.</p>
Umiditatea aerului prea mare/prea mică	Verificați umiditatea aerului și/sau timpul de ploaie prin intermediul aplicației, eventual reseați. În cazul în care este prea mult lichid în sol, scurgeți lichidul prin furtunul de golire. (→ Golirea lichidului)

Date tehnice

Alimentator

Primar	Tensiune	V c.a.	100 ... 240
	Frecvența rețelei	Hz	50/60
	Lungimea cablului	m	1,5
ft		4,9	
Secundar	Tensiune	V c.c.	24
	Puterea max.	W	180
	Lungimea cablului	m	1,5
ft		4,9	
Clasa de protecție			II

biOrb EARTH, general

Alimentare	Tensiune	V c.c.	24
	Putere, max.	W	105
Zgomot (la distanță de 80 cm)	Standard	dB	37 ... 42
	Mod silențios	dB	34 ... 37
Clasa de protecție			III
Interval de temperatură ambientală		°C	15 ... 35
		°F	59 ... 95
Dimensiuni (L × l × h)		cm	571 × 500 × 567
		in	225 × 197 × 223
Masa		kg	19,1
		lbs	42,1

biOrb EARTH, WLAN

protocol		IEEE 802.11b/g/n	
Banda de frecvență	GHz	2,4	
Putere max. emisie	dBm	20	
Siguranță		WEP, WPA 2, WPA 3	
DHCP		Automat	
Rază max.		m	80
		ft	262

biOrb EARTH, Climă

Circulație aer	Elemente funcționale	Ventilatoare
Temperatura aerului (Indicațiile se referă la valori măsurabile în biOrb EARTH la o temperatură a mediului de +25 °C (+77 °F). Din cauza recirculării aerului, acestea diferă de valorile de la senzor cu până la 10 °C (50 °F).)	Element funcțional	Element Peltier
	Încălzire (temp. max.)	°C +40 °F +104
	Răcire (temp. min.)	°C 2,5 sub temperatura mediului °F 36,5
	Dif. temperatură, max.	°C 10 °F 50
Temperatura solului	Element funcțional	Cablu încălzire electrică
	Încălzire (temp. max.) (în funcțiune fără pătură cu capilare și burete.)	°C 35 °F 95
Umiditatea	Elemente funcționale	Unitate ceață cu ultrasunete, pompă/duze ploaie
	Rezervor lichid	l 4 gal 1

biOrb EARTH, Lămpi

LED lumină solară	Culoarea apei	K	3200 ... 7300
	Flux luminos, total	lm	650
	Clasă de eficiență energetică		G
RGB și infraroșu	Flux luminos, total	lm	56
Lumină UV	Lungime de undă	nm	318 (UV-B)
	Putere UV-B la distanță de 0/5/10/15/20/25/30 cm	μW/cm ²	1940/310/119/60/35/23/15
	Index UV la distanță de 0/5/10/15/20/25/30 cm		64/9/4/2/1/0,7/0,5

Îndepărtarea deșeurilor

INDICAȚIE

Nu este permisă eliminarea ca deșeu menajer a acestui aparat.

- ▶ Eliminați aparatul prin sistemul de colectare prevăzut în acest scop.
- ▶ În cazul în care aveți întrebări, adresați-vă societăților locale de colectare a deșeurilor. Acolo primiți informații în legătură cu eliminarea corespunzătoare a aparatului.
- ▶ Faceți inutilizabil aparatul prin secționarea cablurilor.

Garanție

OASE GmbH acordă pentru aparatul OASE achiziționat de dv. o garanție pentru o durată de **24 de luni** în conformitate cu condițiile menționate în continuare. Garanția există în plus față de obligațiile legale de garantare ale vânzătorului, și nu aduce atingere acestora. Este valabilă fără să se aducă atingere dispozițiilor legale obligatorii, ca de exemplu conform Legii ref. la răspunderea pentru produs, în cazurile de premeditare și de neglijență gravă, de atingere adusă vieții, integrității corporale și sănătății produse de OASE GmbH sau agenții acesteia.

Durata garanției

Perioada de acordare a garanției începe cu data primei cumpărări a aparatului OASE de la distribuitorul OASE. Prin utilizarea dreptului la garanție sau vânzarea mai departe a aparatului OASE, perioada de acordare a garanției nu se prelungeste, și nici nu pornește din nou.

Prestațiile oferite prin garanție

OASE GmbH oferă garanție pentru funcționalitatea și capacitatea de utilizare ireproșabile, corespunzătoare scopului ale aparatului OASE. Relevant în acest sens este stadiul științei și tehnicii de la momentul fabricației. Aparatul OASE trebuie să fi prezentat defectul, care a produs paguba, încă de la acel moment.

În cazul garanției, OASE GmbH își rezervă dreptul de a repara gratuit aparatul OASE sau de a furniza gratuit piese de schimb pentru aparatul OASE sau un aparat de schimb. Dacă tipul de aparat OASE respectiv nu mai este produs, atunci OASE GmbH își rezervă dreptul de a furniza la alegerea sa un aparat de schimb din sortimentul OASE, care să fie cât mai asemănător tipului de aparat reclamat.

Garanția este valabilă numai pentru deteriorarea aparatului OASE în sine. Rambursarea costurilor pentru montare, demontare și inspecție, plata despăgubirilor pentru daune care nu au survenit chiar la aparatul cumpărat, precum și rambursarea costurilor solicitate pentru profiturile pierdute sau din cauza pierderii utilizării, precum și plata altor cereri de despăgubiri și pierderi, indiferent de felul acestora, care au fost produse de aparatul OASE sau prin utilizarea acestuia, sunt excluse de la garanție.

Excluderea garanției

De la garanție sunt excluse deteriorările produse prin

- deteriorări mecanice accidentale, prin cădere ori lovire, sau
- în caz de forță majoră sau dezastre naturale, în special, dar fără a se limita la inundații, incendii sau pagube produse de îngheț,
- neglijență ori distrugere intenționată (de exemplu prin tăierea ștecherului sau prin scurtarea cordonului de alimentare), sau
- utilizare abuzivă, utilizare necorespunzătoare sau neconformă, deficiențe de instalare și de operare ori întreținerea defectuoasă (de exemplu utilizarea unor agenți de curățare necorespunzători, omiterea întreținerii, depunerile de calcar), suprasolicitarea sau nerespectarea instrucțiunilor de utilizare/manualului pentru utilizator,
- sau au fost înrăutățite prin încercările proprii de reparare, precum și deteriorările apărute la
- piesele de uzură, ca de pildă lămpi și rotoare,
- piesele fragile, ca de pildă sticlă, becuri cu incandescență, și
- consumabile, ca de pildă baterii sau spume filtrante.

Referitor la utilizarea conformă, OASE GmbH face trimitere la instrucțiunile de utilizare, care sunt parte integrantă a prezentei garanții.

Solicitarea drepturilor la prestațiile din garanție

Drepturile la prestațiile din garanție pot fi solicitate în perioada de garanție numai de la OASE GmbH, Tecklenburger Straße 161, 48477 Hörstel, Germania. În acest scop, solicitantul, preluând costurile de expediere și riscurile de transport, trimite la OASE GmbH aparatul reclamat sau partea de aparat reclamată, împreună cu o copie a dovezii de cumpărare în original de la distribuitorul OASE, prezentul certificat de garanție, precum și indicarea în scris a defecțiunii reclamate.

Dispoziții generale

Pentru prezenta garanție este aplicabil dreptul german, cu excepția Convenției Națiunilor Unite privind contractele de vânzare internațională a mărfurilor (CISG).

Оригинално ръководство. Ръководството е част от уреда и при предаването на уреда винаги трябва да се предава с него.

⚠ ПРЕДУПРЕЖДЕНИЕ

- ▶ Този уред може да се използва от деца от 8-годишна възраст и нагоре, както и от хора с намалени физически, сензорни или умствени възможности или такива, които нямат опит и познания, само ако са наблюдавани или инструктирани за безопасната употреба и разбират произтичащите от това опасности. Децата не играят с уреда. Почистването и поддръжката не трябва да се извършват от деца без надзор.
-

Съдържание

Указания за безопасност.....	438
Употреба по предназначение.....	438
Описание на продукта	439
Настройка.....	445
Пускане в експлоатация	448
Почистване и поддръжка	450
Ремонт	452
Отстраняване на неизправности.....	456
Технически данни	457
Изхвърляне.....	458
Гаранция.....	459

Указания за безопасност

Инсталация

- Пазете уреда от директни слънчеви лъчи.
- Вентилационните отвори на този уред не може да се подменят.
- За достъпа до уреда трябва да има достатъчно място.

Електрическа връзка

- Свързвайте уреда само ако електрическите данни на уреда и електрозахранването съвпадат.
- Използвайте само включения в комплекта мрежови адаптер.
- Свързвайте уреда само към инсталирана според предписанията контактна кутия.
- Защитете отворените щепсели и контакти от влага.

Безопасна експлоатация

- Не използвайте уреда, ако електрическите проводници или корпусът са повредени.
- Полагайте проводниците така, че да са защитени от повреди и никой да не се спъва в тях.
- При проблеми се обърнете към оторизирания сервиз или към OASE.

Употреба по предназначение

Използвайте продукта, описан в това ръководство, само както следва:

- като изкуствено местообитание за растения и животни в съответствие с хуманното отношение към животните, по-специално хуманното отношение.
- Само в закрити помещения.
- При спазване на техническите данни. (→ Технически данни)

Описание на продукта

biOrb EARTH е терариум – изкуствено жизнено пространство за растения и малки живи организми – с който могат да се възпроизвеждат различни климатични зони.

Слънцето има най-голямо влияние върху нашия естествен климат. То нагрява въздуха и почвата. Поради получаващия се от това възходящ поток на въздуха се получава вятър. Когато водата се изпарява при високи температури, се получават дъждовни облаци. Когато въздухът в дъждовните облаци се охлади, вали дъжд.

Тези взаимовръзки се възпроизвеждат в biOrb EARTH чрез интелигентното взаимодействие между светлина, влага и температура на въздуха и почвата.

biOrb EARTH се управлява, конфигурира и следи от смартфон, респ. таблет с приложението OASE Control за iOS или Android.

Ако температурата или влажността на въздуха в biOrb EARTH е извън предварително зададен диапазон, можете да получите съобщение за това – чрез насочено уведомяване на вашия смартфон, респ. таблет или по имейл.

Светлина

Изпращаният от слънцето и незаменим за живота на земята спектър на лъчение преминава от образуващата витамини ултравиолетова (UV) до загряващата инфрачервена (IR) светлина. Между тях е спектърът на видимата светлина. Този спектър на лъчение се възпроизвежда в biOrb EARTH от следните осветителни елементи:

biOrb EARTH Светодиод за слънчева светлина: Този осветителен елемент излъчва видима светлина с увеличен дял на синьото. Три допълнителни светодиода, които излъчват различни светлинни цветове, осигуряват съгласувано с растенията и животните осветяване.

biOrb EARTH RGB и инфрачервена светлина: С RGB частта на осветителния елемент може да се генерира цветови нюанс на светлината, за да се симулира напр. слънчев залез. В допълнение към това осветителният елемент излъчва инфрачервено лъчение.

biOrb EARTH UV светлина: Този осветителен елемент възпроизвежда UV-A/B лъчението в природата. UV-A стимулира пигментирането, UV-B служи на здравия растеж на костите. Ако вашите животни не понасят директно UV лъчение, вземете това под внимание при оформянето на biOrb EARTH и позиционирането на UV осветителния елемент.

Влажност

Чрез ултразвуков модул за мъгла се регулира влажността на въздуха. Освен това има и две дюзи, чрез които може да се симулира дъжд.

Температура на въздуха и почвата

Чрез смесване на свеж въздух със загрят или охладен рециркулиращ въздух в biOrb EARTH се образува климат с желаните температурни различия, подобни на тези в природата.

Нагревателен кабел в земята осигурява желаната температура на субстрата.

Следното изображение показва възможните въздушни потоци в biOrb EARTH и техните въздействия върху температурите:

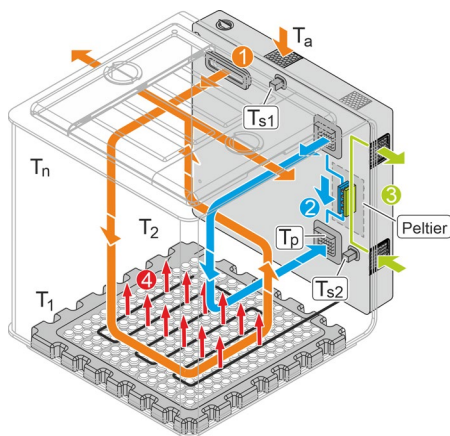

BOB0343

① **Свеш въздух**
 В biOrb EARTH постоянно се подава въздух от заобикалящата го среда през входа за мъгла, а през страничните капаци (крила) се извежда отново. За да не попадат вредни вещества (частици, миризми и др.) от околната среда в biOrb EARTH, подаваният въздух преминава през филтър с активен въглен в задната част. За да не излизат миризми от biOrb EARTH, отвежданият въздух се филтрира през филтри с активен въглен в страничните капаци.

② **Рециркулиращ въздух (загрят или охладен)**
 През приложението "OASE Control" може да се включи циркулация на въздуха, който може да се загрява или охлажда през елемента на Пелтие според зададеното в приложението.

③ **Подаван и отвеждан въздух за елемента на Пелтие**

④ **Нагриване на почвата**
 Електрическото нагриване на почвата може да се включва или изключва през приложението. Ако е включено, то не само загрява пода, но поради термиката също така генерира възходящо въздушно течение.

T_a Околна температура

T_p Температура, която се генерира от елемента на Пелтие. Охлаждащата мощност на елемента на Пелтие зависи от околната температура на biOrb EARTH.

T_{s1}, T_{s2} Сензорни стойности. Измерените от сензорите температури се показват в приложението "OASE Control".

T_1, T_2, \dots, T_n Действителна температура на различни места в biOrb EARTH. Поради въздушните течения действителните температури на различни места в biOrb EARTH се отклоняват от показваните в приложението температури от сензорите. Действителните температури на различни места в biOrb EARTH могат да възлизат от максимум $+40^{\circ}\text{C}$ (104°F) до $2,5^{\circ}\text{C}$ ($36,5^{\circ}\text{F}$) под околната температура.

Преглед на функционалните елементи

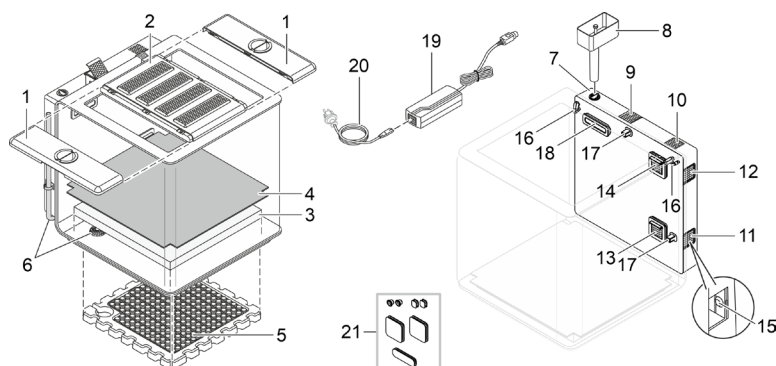

BOB0324

- | | |
|----|--|
| 1 | Страничен капак (крило) с отвор за подаване и въглероден филтър (отпаден въздух) |
| 2 | Среден капак с 4 светлини <ul style="list-style-type: none"> • При сваляне и накланяне на капака светлините се изключват. • Светлините се затъмняват нагоре и надолу, когато biOrb EARTH е 48 часа без вода. |
| 3 | Подложка от пяна <ul style="list-style-type: none"> • Съхранява влагата от дъжд или мъгла и по този начин възпроизвежда почвената влага. |
| 4 | Капилярна подложка <ul style="list-style-type: none"> • Транспортира влажността от подложката от пяна към отгоре намиращия се субстрат с корени на растения. • Предотвратява навлизането на корени в подложката от пяна. |
| 5 | Под от стиропор с нагреващ кабел (подово отопление) |
| 6 | Изтичане с изпускателен маркуч <ul style="list-style-type: none"> • За източване на вода от уреда. |
| 7 | Отвор за пълнене на резервоара за течност за дъжд и мъгла <ul style="list-style-type: none"> • Като течност за дъжд и мъгла препоръчваме biOrb Humidimist (→ Аксесоари). • Тук не трябва да се налива вода от чешмата, тъй като нейният варовик засяга акрилното стъкло. |
| 8 | Фуния за пълнене на резервоара за течност |
| 9 | Въглероден филтър в задната част (свеж въздух) |
| 10 | Високоговорител |
| 11 | Отпаден въздух елемент на Пелтие |
| 12 | Входящ въздух елемент на Пелтие |
| 13 | Отвор за входящ поток на охлажданата или затопляната през елемента на Пелтие принудителна циркулация |
| 14 | Отвор за изходящ поток на принудителната циркулация |
| 15 | Клавиатура с LED. <ul style="list-style-type: none"> • Функции (виж следващия раздел). • За задействане на бутона, отстранете мрежата на отвора за входящ въздух (11). |
| 16 | Дюза за дъжд |

BG

17	Сензор за температура и влажност	<ul style="list-style-type: none"> Приложението "OASE Control" показва зададената стойност на сензорите. Въз основа на циркулацията на въздуха могат да бъдат измерени отклоняващи се стойности на други места.
18	Изход за мъгла и отвор за входящ поток на свеж въздух	
19	Захранваща секция	
20	Кабел със специфичен за страната щепсел за електрозахранване	
21	Гумена пробка	<ul style="list-style-type: none"> За уплътняване на отворите на корпуса, когато задната част на електрониката е отстранена.

Сигнализиран от LED (15) работни състояния

	Светодиод за състояние	Описание
Зелено	Постоянна светлина	biOrb EARTH в работен режим е и има връзка с мрежата.
	Мига	biOrb EARTH в работен режим е и търси връзка с мрежата.
Червен	Постоянна светлина	biOrb EARTH стартира (фаза на зареждане) или се рестартира.
	Мига	Налице е неизправност; възможно ... <ul style="list-style-type: none"> Капакът не е поставен. Не е достигната целевата температура или целевата влажност.
син	Постоянна светлина	biOrb EARTH е в състояние на доставка и чака за конфигурация през приложението "OASE Control".
	Мига	Празен резервоар за течност (→ Пълнене на резервоар за течност).
Не свети		biOrb EARTH е изключена.

Функции на клавиатурата (15)

Задействане	Описание
Кратко натискане	Нулиране на съобщението "Flüssigkeitsreservoir leer" (Празен резервоар за течност). (LED спира да свети в синьо.)
Задръжте натиснато за 5 секунди	Рестартиране на връзката с мрежата. Чува се звуков сигнал.
Задръжте натиснато за 15 секунди	Върнете biOrb EARTH и приложението към фабричните настройки. Чуват се три звукови сигнала.

Достъп до уреда

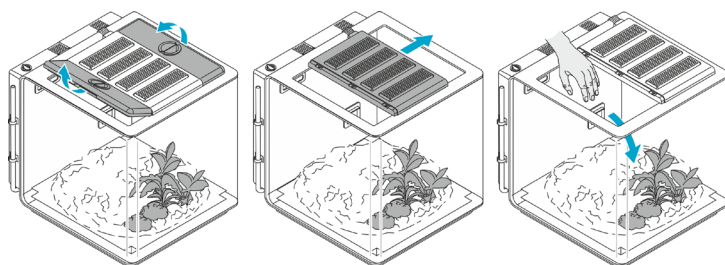

BOB0326

Акcesoари

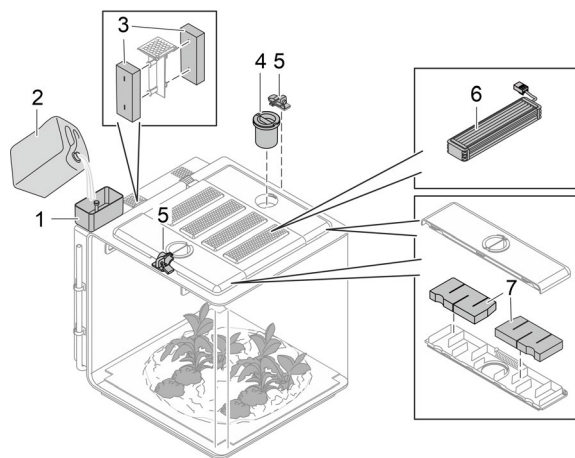

BOB0325

- 1 **biOrb EARTH funnel**
За пълнене на резервоара за течност
 - Артикулен номер 77495

 - 2 **biOrb Humidmist**
Специална вода, предназначена за функцията за дъжд и мъгла. Съдържа необходимото количество електролити и предотвратява калцификацията на всички дискове и на всички прекарващи вода компоненти.
 - 4 × 500 ml бутилка (4 × 0,13 галона): Артикулен номер 46155
 - 1 × 5 l контейнер (1 × 1,3 галона): Артикулен номер 46156

 - 3 **biOrb EARTH carbon filter back**
 - Артикулен номер 77491

 - 4 **biOrb EARTH feeder**
За комфортно хранене на обитателите.
 - Артикулен номер 77492

 - 5 **biOrb EARTH lock set**
2 заключващи елемента за обезопасяване на страничните капаци, вкл. отворите за хранене.
 - Артикулен номер 77493

 - 6 **Осветителен елемент**
 - biOrb EARTH Sunlight LED Kit: Артикулен номер 77487
 - biOrb EARTH RGB & Infrared Kit: Артикулен номер 77488
 - biOrb EARTH UV-light Kit: Артикулен номер 77489

 - 7 **Комплект филтри в крилата на biOrb EARTH**
 - Артикулен номер 77490
- i** През www.oase.com можете да си набавите множество различни декорации и подови основи, за да наподобите естествено жизнено пространство за вашите животни.

BG

Символи върху уреда



Уредът отговаря на клас защита II и е защитен чрез двойна или усилена изолация.



Уредът отговаря на клас защита III. Използвайте уреда само с безопасно свръхниско напрежение.



Използвайте уреда само у дома или в суха среда.



Не изхвърляйте уреда с обичайните битови отпадъци.



Прочетете ръководството за употреба.

Настройка

Процедирайте по следния начин:

1. При нужда променете нагряването на почвата (→ Промяна на нагряването на почвата).
2. При нужда променете осветлението (→ Промяна на осветлението).
3. Поставяне на biOrb EARTH (→ Инсталиране на уреда).
4. Оборудване на biOrb EARTH (→ Оборудване на уреда).

Промяна на нагряването на почвата

Нагряването на почвата може при нужда да се адаптира към нуждите на обитателите.

Умерен, тропически климат

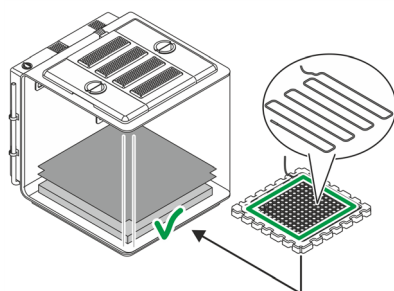

Стандартно (фабрична инсталация)

Подобен на пустиня климат

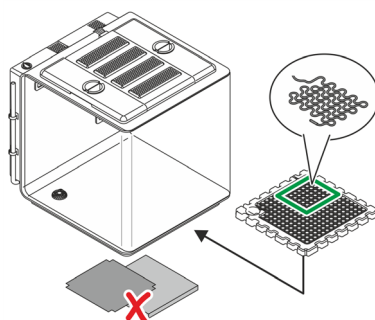

Вариант

BOB0327

- В умерен или тропически климат виреят растения, които се нуждаят от влага в почвата. Затова трябва да бъдат поставени капиллярната подложка и подложката от пенопласт.
- Нагревателният кабел загрева цялата почва.
- В пустинята няма влага в почвата. Затова капиллярната подложка и подложката от пенопласт не трябва да бъдат поставяни.
- Ние препоръчваме изходният отвор да се покрие напр. с отрязана част от подложката от пенопласт, за да се предотврати запушване.
- Нагревателният кабел загрева само определена зона от почвата. По правило това е почвата, където обитателят на пустинята си отдъхва.

Процедирайте по следния начин:

(→ Повторно прокаране или смяна на нагревателния кабел)

Промяна на осветлението

За да се наподобят възможно най-достоверно условията в природата, biOrb EARTH е снабден с различни осветителни елементи, които могат да се комбинират или да се използват индивидуално.

biOrb EARTH
Светодиод за слънчева
светлина



biOrb EARTH
RGB и инфрачервена
светлина



biOrb EARTH
UV светлина



BOB0345

Този осветителен елемент излъчва подобна на слънчевата светлина.

Този осветителен елемент допълва слънчевата светлина с инфрачервено лъчение.

Този осветителен елемент възпроизвежда UV-A/B лъчението в природата.

Ние препоръчваме следната последователност (фабрична инсталация, отзад напред):

1. Светодиод за слънчева светлина
2. RGB и инфрачервена светлина
3. UV светлина
4. Светодиод за слънчева светлина

УКАЗАНИЕ

Уредът може да се въведе в експлоатация едва след като бъдат поставени и 4-те осветителни елемента. В противен случай, отворът, който ще се образува в корпуса, ще анулира концепцията за вентилация, която е необходима за поддържането на равномерна температура и влажност.

Процедурата по следния начин:

(→ Смяна на осветителните елементи)

Инсталиране на уреда

Поставете biOrb EARTH върху достатъчно голяма и стабилна основа; например върху маса или шкаф.

УКАЗАНИЕ

- ▶ Пазете уреда от директни слънчеви лъчи.
- ▶ В непосредствена близост трябва да има контакт.
- ▶ Вентилационните отвори на този уред не може да се подменят.
- ▶ От страничните вентилационни отвори може да излезе много топъл въздух, който може да навреди на напр. растения или други топлочувствителни материали. Осигурете достатъчно свободно пространство.
- ▶ За достъпа до уреда трябва да има достатъчно място.

Оборудване на уреда

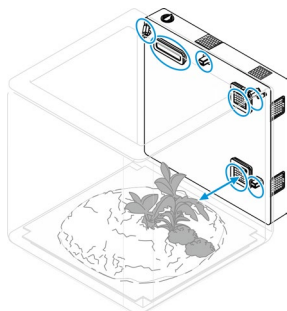

BOB0331

Осигурете си достъп до уреда и оборудвайте biOrb EARTH спрямо вашите представи. (→ Достъп до уреда)

Ще намерите голям брой декорации и растения в специализираните магазини на OASE и на www.oase.com.

УКАЗАНИЕ

- ▶ Вентилационните решетки, дюзите за дъжд и сензорите не трябва да се покриват от оборудването. (→ Преглед на функционалните елементи)
- ▶ За реалистичен дъжд дюзите за дъжд трябва да бъдат насочени по такъв начин, че цялото пространство да се напоява колкото е възможно повече.

BG

Пускане в експлоатация

Процедирайте по следния начин:

1. Пълнене на резервоара за течност (→ Пълнене на резервоар за течност).
2. Включете уреда (→ Включване на уреда).
3. Инсталирайте приложението OASE Control (→ Свързване на уреда със смартфон/таблет).
4. Създайте през приложението акаунт в OASE, ако това все още не е направено.
5. Конфигурирайте biOrb EARTH през приложението.

Пълнене на резервоар за течност

За функцията за дъжд и мъгла резервоарът за течност трябва да е достатъчно пълен. При твърде ниско ниво на течността функцията за дъжд и мъгла се изключва.

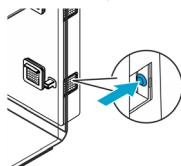
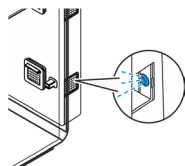

App
„OASE Control“

BOB0334

Мигаща в синьо LED светлина съобщава за липсваща течност.

След като резервоарът за течност е бил напълнен, натиснете бутона, за да нулирате съобщението.

Недостигът на течност се сигнализира и в приложението OASE Control и може да бъде потвърден там.

УКАЗАНИЕ

Препоръчваме, резервоарът за течност да се пълни само с biOrb Humidimist (→ Аксесоари). Предотвратява калцификацията на дисковете и на прекарващите вода компоненти.

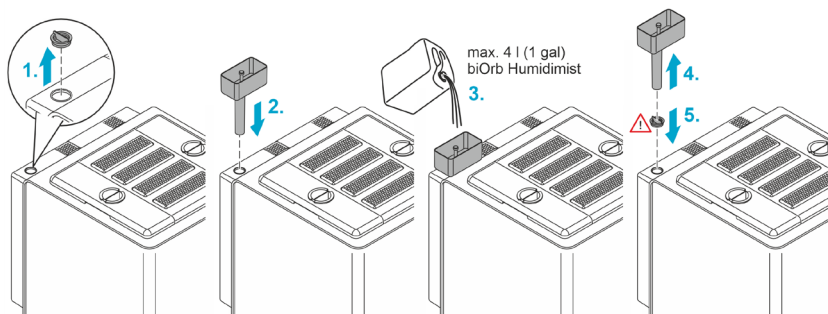

BOB0334

Процедирайте по следния начин:

1. Издърпайте капака на отвора за пълнене на резервоара за течност.
 2. Поставете фунията върху отвора за пълнене.
 3. Налейте biOrb Humidimist (→ Аксесоари) във фунията. Поплавък указва момента, когато резервоарът за течност се е напълнил (при първоначално пълнене ок. 4 литра (1 галон)).
 4. Извадете фунията от отвора за пълнене.
 5. Затворете отвора за пълнене с капака.
 6. Потвърдете напълването в приложението OASE Control или чрез бутона върху уреда.
- ✓ Функциите за дъжд и мъгла са налични отново в пълен обхват.

Включване на уреда

Включване на уреда: Включете щепсела на мрежовия адаптер в контакта. Уредът се включва веднага.

Изключване на уреда: Извадете щепсела на мрежовия адаптер.

Процедирайте по следния начин:

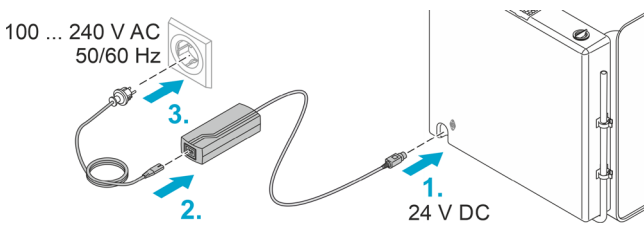

BOB0332

Свързване на уреда със смартфон/таблет

Процедирайте по следния начин:

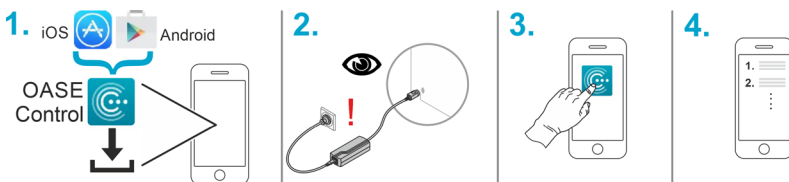

BOB0333

BG

Почистване и поддръжка

УКАЗАНИЕ

Не използвайте агресивни почистващи препарати или химически разтвори. Тези средства могат да повредят корпуса, да нарушат функционирането на уреда и са вредни за животните, растенията и околната среда.

- ▶ Почиствайте уреда само с чиста вода и чиста, мека кърпа.
- ▶ За външните повърхности препоръчваме политура за огледално полиране на biOrb (арт. № 46033).

Източване на течността

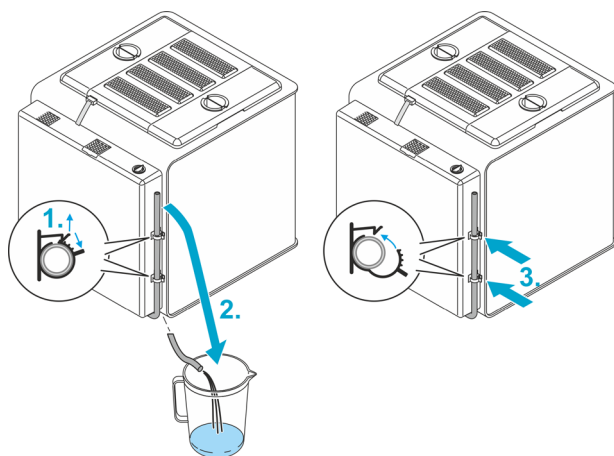

BOB0335

Процедирайте по следния начин:

1. Отворете двете скоби на маркуча.
2. Отведете изпускателния маркуч в съд за източване, поставен под уреда.
3. След източване на течността, поставете отново маркуча в скобите и ги затворете.

Смяна на въздушния филтър

Смяна на задния филтър

- Интервал за смяна – на всеки 3 месеца
- Заден филтърен комплект на biOrb EARTH, арт. № 77491

Процедирайте по следния начин:

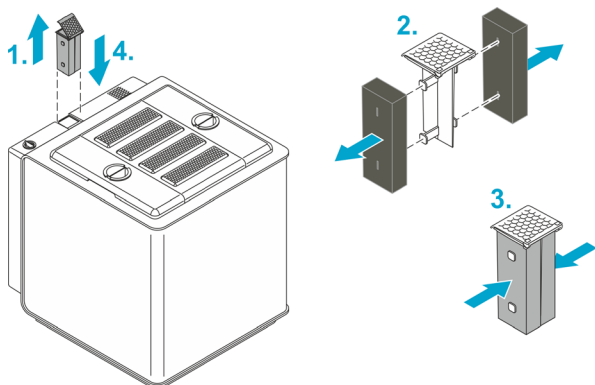

BOB0337

Смяна на филтрите в крилата

Смяна на филтрите в двата странични капака (крилата)

- Интервал за смяна – на всеки 6 месеца
- Комплект филтри в крилата на biOrb EARTH, арт. № 77490

Процедирайте по следния начин:

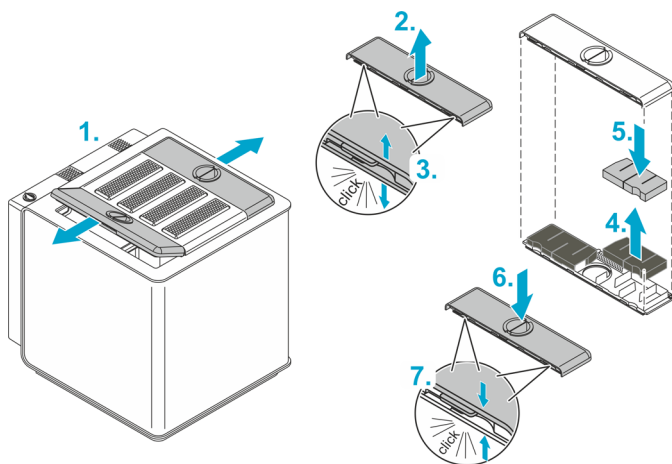

BOB0338

BG

Ремонт

Смяна на задната част

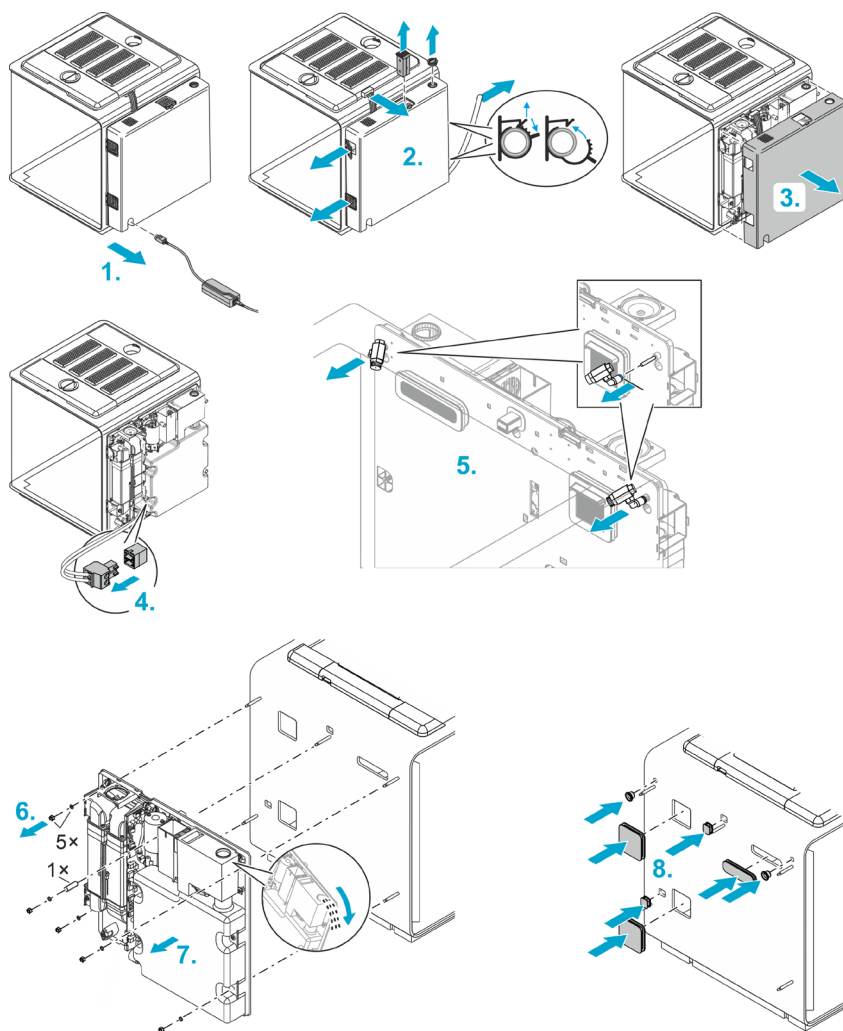

BOB0339

Процедирайте по следния начин:

1. Извадете щепсела.
 2. Извадете...
 - щепсела за осветителните елементи,
 - капака на отвора за пълнене,
 - задния филтър,
 - решетката на отвора за засмукване и отвеждане на въздуха,
 - изпускателния маркуч.
 3. Издърпайте корпуса на задната част.
 4. Изтеглете щепсела на нагревателния кабел.
 5. Отстранете двете дюзи за дъжд. За целта натиснете държача на черния пръстен по посока на дюзата и едновременно с това изтеглете дюзата напред.
 6. Отстранете 5-те гайки с подложната шайба и една дистанционна втулка.
 7. Издърпайте задната част внимателно и равномерно.
Забележка: Ако в резервоара за течност има течност, излейте я внимателно през отвора за пълнене, така че да не попада вода върху електрониката.
 8. Пъхнете гумените пробки, включени в комплекта, в 7-те отвора, които са се образували при свалянето на задната част. Те не позволяват на обитателите да излязат през отворите.
 9. Монтирайте нова задна част и отново сглобете уреда в обратна последователност.
- i** При поставянето на корпуса на задната част внимавайте да няма прегънати или притиснати кабели.

Смяна на осветителните елементи

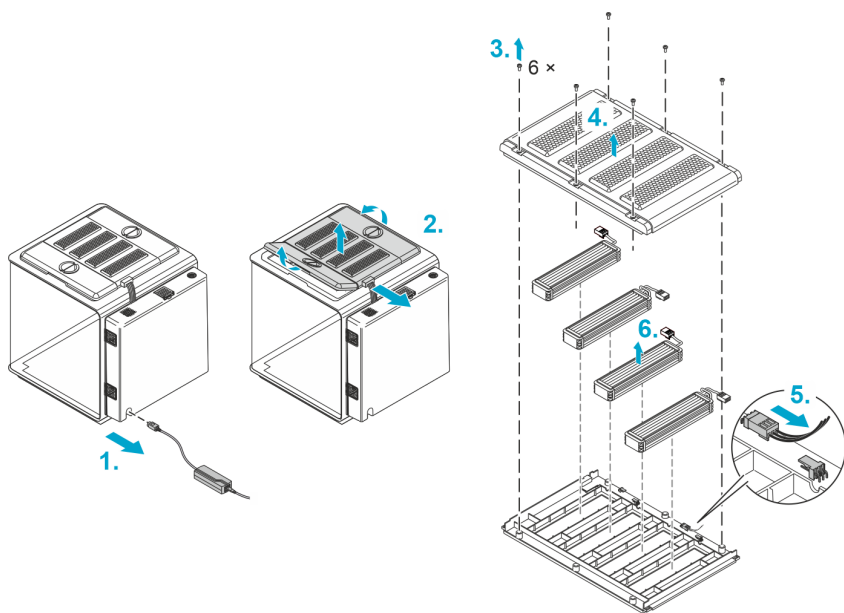

BOB0330

Процедирайте по следния начин:

1. Извадете щепсела.
2. Изтеглете щепсела за осветителните елементи и свалете всички капаци.
3. Развийте 6-те винта върху средния капак.
4. Повдигнете горната част на капака.
5. Издърпайте щепсела на осветителния елемент, който искате да демонтирате.
6. Извадете осветителния елемент от капака.
7. Поставете нов осветителен елемент, свържете го и сглобете отново уреда в обратна последователност.

Повторно прокарване или смяна на нагревателния кабел

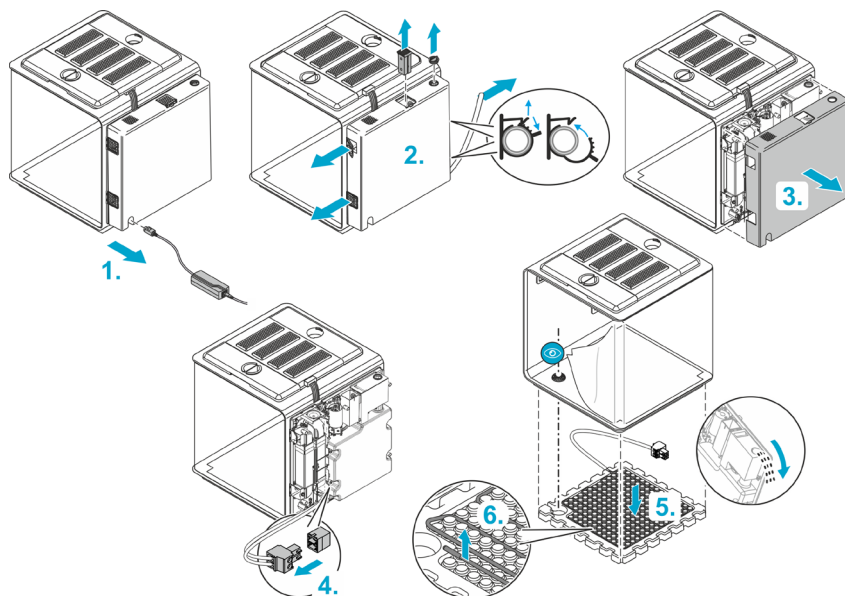

BOB0328

Процедирайте по следния начин:

1. Извадете щепсела.
2. Извадете...
 - капака на отвора за пълнене,
 - задния филтър,
 - решетката на отвора за засмукване и отвеждане на въздуха,
 - изпускателния маркуч.
3. Издърпайте корпуса на задната част.
4. Изтеглете щепсела на нагревателния кабел.

Препоръчваме следващата стъпка да се извърши от двама души:

5. Наклонете леко уреда напред и извадете дъното от стиропор.

Забележка: Ако в резервоара за течност има течност и в зависимост от нивото на течността, уредът не трябва да се накланя или може да бъде наклонен съвсем малко (макс. 45°), тъй като в противен случай течността може да изтече, което би могло да повреди електрониката.

Ако е необходимо, излейте течността внимателно през отвора за пълнене, така че да не попада вода върху електрониката.

6. Изтеглете нагревателния кабел от дъното от стиропор и го прокарайте наново.
7. Монтирайте отново уреда в обратна последователност.
 - При поставянето на дъното от стиропор имайте предвид, че то трябва да е така позиционирано, че отворът за източване да съвпада с отвора на дъното.
 - При поставянето на задната част внимавайте да няма прегънати или притиснати кабели.

BG

Отстраняване на неизправности

Съобщения за грешки

През приложението се подават следните съобщения, по избор като насочено уведомление до вашия смартфон или като имейл:

Съобщение	Помощ за отстраняване
Празен резервоар за течност	Долейте течност (→ Пълнене на резервоар за течност).
24 часа няма вода	Долейте течност (→ Пълнене на резервоар за течност), респ. проверете водния кръг.
Прекалено висока/ниска температура	<ul style="list-style-type: none">• Проверете температурата през приложението, респ. настройте наново.• Евентуално изключете нагряването на почвата и/или намалете околната температура. Поради въздушните течения действителните температури на различни места в biOrb EARTH се отклоняват от показваните в приложението температури от сензорите. Действителните температури на различни места в biOrb EARTH могат да възлизат от максимум +40°C (104°F) до 2,5°C (36,5°F) под околната температура.
Прекалено висока/ниска влажност на въздуха	Проверете влажността на въздуха и/или времето на валеж през приложението, респ. настройте наново. Ако в почвата има много течност, отводнете я през изпускателния маркуч. (→ Източване на течността)

Технически данни

Мрежови адаптер

Първичен	Напрежение	AC V	100 ... 240
	Мрежова честота	HZ	50/60
	Дължина на кабела	m	1,5
ft		4,9	
Вторичен	Напрежение	DC V	24
	Макс. мощност	W	180
	Дължина на кабела	m	1,5
ft		4,9	
Клас на защита			II

biOrb EARTH, общи

Захранване	Напрежение	DC V	24
	Мощност, макс.	W	105
Шум (на разстояние от 80 cm)	Стандартно	dB	37 ... 42
	Тих режим	dB	34 ... 37
Клас на защита			III
Диапазон на околната температура	°C		15 ... 35
	°F		59 ... 95
Размери (Д × Ш × В)	cm		571 × 500 × 567
	в		225 × 197 × 223
Тегло	kg		19,1
	lbs		42,1

biOrb EARTH, WLAN

Протокол			IEEE 802.11b/g/n
Честотен диапазон		GHz	2,4
Макс. мощност на изпращане		dBm	20
Безопасност			WEP, WPA 2, WPA 3
DHCP			Автоматично
Макс. обхват диапазон	m		80
	ft		262

biOrb EARTH, климат

Рециркулация на въздуха	Функционални елементи	Вентилатори	
Температура на въздуха (Данните се отнасят до подлежащи на измерване стойности в biOrb EARTH при околна температура от +25°C (+77°F). Поради рециркулацията на въздуха те се различават от стойностите от сензорите с до 10°C (50°F).)	Функционален елемент	Елемент на Пелтие	
	Нагряване (макс. темп.)	°C	+40
		°F	+104
	Охлаждане (мин. темп.)	°C	2,5
°F		36,5	
Температурна разлика, макс.	°C	10	
	°F	50	
Температура на почвата	Функционален елемент	Електрически нагревателен кабел	
	Нагряване (макс. темп.) (При работа без капилярна подложка и подложка от пенопласт.)	°C	35
		°F	95
Влажност	Функционални елементи	Ултразвуков модул за мъгла, помпа/дюзи за дъжд	
	Резервоар за течност	l	4
		галони	1

biOrb EARTH, светлинни елементи

Светодиод за слънчева светлина	Цвят на светлината	K	3200 ... 7300
	Светлинен поток, общо	lm	650
	Клас на енергийна ефективност		G
RGB и инфрачервена светлина	Светлинен поток, общо	lm	56
UV светлина	Дължина на вълните	nm	318 (UV-B)
	UV-B мощност на разстояние 0/5/10/15/20/25/30 cm	$\mu\text{W}/\text{cm}^2$	1940/310/119/60/35/23/15
	UV индекс на разстояние 0/5/10/15/20/25/30 cm		64/9/4/2/1/0,7/0,5

Изхвърляне

УКАЗАНИЕ

Този уред не бива да се изхвърля като битов отпадък.

- ▶ Изхвърлете уреда чрез предвидената за тази цел система за обратно приемане.
- ▶ При въпроси се обърнете към местен пункт за събиране на отпадъци. Там ще получите информация за правилното изхвърляне на уреда.
- ▶ Направете уреда негоден за употреба, като отрежете кабелите.

Гаранция

OASE GmbH поема гаранция за закупения от Вас уред на OASE за срок от **24 месеца** съгласно посочените по-долу условия. Гаранцията е в сила наред със законовите задължения за гаранция на продавача и не ги засяга. Тя е в сила, без да се засягат задължителните разпоредби относно отговорността, като например съгласно Закона за отговорност за продукти, в случаи на умисъл и груба небрежност, поради нараняване на живота, тялото или здравето от OASE GmbH или нейните представители.

Срок на гаранцията

Срокът на гаранцията започва да тече от датата на първоначалното закупуване на уреда на OASE от специализиран дистрибутор на OASE. При предоставена гаранция или препродажба на уреда на OASE срокът на гаранцията нито се удължава, нито се подновява.

Гаранционни условия

OASE GmbH предоставя гаранция за безупречното, съответстващо на предназначението функциониране и годност за употреба на уреда на OASE. За тази цел от основно значение са научно-техническите познания към датата на производство. Уредът на OASE трябва да е показал в този момент дефекта, който е предизвикал щетата.

В случай на гаранция OASE GmbH си запазва правото да ремонтира безвъзмездно уреда на OASE или да достави безвъзмездно резервни части за уреда на OASE или заместващ уред. Ако съответният тип уред на OASE не се произвежда повече, OASE GmbH си запазва правото да достави, по свой избор, заместващ уред от асортимента на OASE, който е възможно най-близко до типа уред, обект на рекламацията. Гаранцията важи само за щети по закупения уред на OASE. Гаранцията не покрива компенсация на разходи за демонтаж, монтаж и проверка, за претенции за обезщетения за щети, които не са настъпили по самия закупен продукт, както и претенции за пропуснати ползи или поради невъзможност за използване, както и други претенции за щети или загуби, независимо от какъв вид, които са били причинени от уреда на OASE или неговото използване.

Изключване от гаранция

От гаранцията са изключени щети, които са

- възникнали от механични повреди в резултат на злополука, падане или удар, или
- възникнали от форсмажорни обстоятелства или природни бедствия, по-специално, но не само от наводнения, пожари или замръзване,
- възникнали от небрежно или злонамерено разрушаване (например поради отрязване на щекера или скъсяване на охраняващия кабел), или
- възникнали от злоупотреба, неподходяща или неправилна употреба, грешка при монтажа и обслужването или недостатъчно поддържане (например използване на неподходящи почистващи препарати, неизвършвана поддръжка, отлагания на варовик), претоварване или неспазване на информацията за потребителя/инструкцията за употреба,
- са се влошили от лични опити за ремонт, както и щети по
- износващи се части, като например осветителни тела и ротори,
- чупливи части, като например стъкло, крушки, и
- консумативи, като например батерии или филтърни гъби.

OASE GmbH се позовава по отношение на правилната употреба на инструкцията за употреба, която е неразделна част от настоящата гаранция.

Предявяване на претенции

Претенции по настоящата гаранция могат да се предявят в рамките на гаранционния срок само към OASE GmbH, Tecklenburger Straße 161, 48477 Hörstel, Германия. За целта жалбоподателят, като поема разходите за доставка и риска по транспорта, изпраща уреда или част от уреда за рекламация с копие на оригиналната касова бележка от специализирания дистрибутор на OASE, тази гаранция, както и писмена информация за дефекта за рекламация на OASE GmbH.

Общи разпоредби

За настоящата гаранция е в сила германското право, като се изключва Конвенцията на ООН относно договорите за международна продажба на стоки (КМПС).

Оригінальний посібник з експлуатації. Посібник з експлуатації є частиною комплекту пристрою, тому завжди повинен передаватися разом із ним.

⚠ УВАГА!

- ▶ Цей пристрій може використовуватися дітьми віком від 8 років, а також особами зі зниженими фізичними, сенсорними або розумовими здібностями або відсутністю досвіду та знань, якщо вони при цьому знаходяться під наглядом або пройшли інструктаж щодо безпечного користування пристроєм та розуміють усі наслідки небезпеки при роботі з ним. Діти не можуть гратися з приладом. Дітям заборонено чистити чи обслуговувати без належного контролю з боку дорослих.
-

Зміст

Інструкція з техніки безпеки	462
Використання пристрою за призначенням	462
Опис виробу	463
Встановлення	469
Введення в експлуатацію	472
Чистка і догляд	474
Ремонт	476
Усунення несправностей	480
Технічні характеристики	481
Утилізація	483
Гарантія	483

UK

Інструкція з техніки безпеки

Встановлення

- Захистіть пристрій від прямих сонячних променів.
- Не можна закривати вентиляційні отвори пристрою.
- Для доступу до пристрою має бути достатньо місця.

Електричне приєднання

- Під'єднуйте пристрій лише у випадку, якщо його електричні характеристики збігаються з даними джерела живлення.
- Використовуйте лише блок живлення з комплекту постачання.
- Підключайте пристрій тільки до правильно встановленої розетки.
- Захистіть відкриті штекери та роз'єми від вологи.

Безпечна експлуатація

- Не використовуйте пристрій у разі пошкодження електричних з'єднань або корпусу.
- Кабелі слід прокладати так, щоб захистити їх від пошкоджень і не створювати небезпеку падіння для людей.
- Якщо виникли проблеми, зверніться до уповноваженої служби обслуговування клієнтів або в компанію OASE.

Використання пристрою за призначенням

Використовуйте пристрій, описаний у цій інструкції, лише наступним чином:

- як штучне середовище для перебування рослин і тварин з урахуванням умов їх захисту та утримання відповідно до виду.
- Лише для приміщень.
- Відповідно до технічних характеристик. (→ Технічні характеристики)

Опис виробу

biOrb EARTH це тераріум, тобто штучне середовище проживання для рослин та мікроорганізмів – за допомогою якого можна налаштовувати різні кліматичні зони.

На наш звичайний клімат великий вплив має сонце. Воно нагріває повітря та землю. Через таке термічне явище починає рухатись повітря, що й спричиняє утворення вітру. Коли при теплих температурах випаровується вода, утворюється дощові хмари. Коли у дощових хмарах охолоджується повітря, починається дощ.

Ці змінні зв'язки відтворюються у biOrb EARTH завдяки інтелектуальній взаємодії між світлом, вологістю та температурою повітря і ґрунту.

Управління, конфігурування та контроль за biOrb EARTH здійснюється за допомогою смартфона чи планшета через додаток «OASE Control» для iOS або Android.

Якщо температура або вологість повітря у biOrb EARTH вийде за межі попередньо встановленого діапазону, то Ви можете налаштувати отримання повідомлення у вигляді пуш-повідомлення на Ваш смартфон або планшет або у вигляді листа електронної пошти.

Світло

Спектр сонячного світла, яке сонце випромінює для підтримки існування життя на Землі містить в собі як ультрафіолетові промені (УФ), необхідні для утворення вітамінів, так і інфрачервоні промені (ІЧ), що зігрівають. Між ними знаходиться спектр видимого світла. Цей спектр променів в biOrb EARTH відтворюють наступні ліхтарі:

biOrb EARTH Світлодіод сонячного світла: Ці ліхтарі імітують видиме світло з великою часткою синьої складової. Три додаткових світлодіода, які імітують різні відтінки світла, створюють освітлення, яке підлаштоване для рослин та тварин.

biOrb EARTH RGB та інфрачервоне світло: За допомогою RGB-частини ліхтаря може створюватись відтінок кольору світла, щоб наприклад, симулювати захід сонця. Додатково ліхтар імітує інфрачервоне випромінювання.

biOrb EARTH УФ світло: Цей ліхтар відтворює УФ А/В-випромінювання у природі. УФ-А стимулює пігментацію, УФ-В служить для здорового росту кісток. Якщо Ваші тварини не переносять прямого УФ випромінювання, то це необхідно врахувати при оформленні biOrb EARTH та при позиціонуванні УФ ліхтаря.

Вологість

Вологість регулюється ультразвуковим пристроєм утворення туману. Додатково через дві форсунки можна симулювати дощ.

Температура повітря та ґрунту

Завдяки змішуванню свіжого повітря та теплого або охолодженого циркуляційного повітря у biOrb EARTH утворюється клімат з бажаними температурними відмінностями, саме так як і в природі.

У ґрунті бажану температуру субстрату забезпечує кабель опалення.

На наступному малюнку показані можливі потоки повітря в biOrb EARTH та їх вплив на температуру:

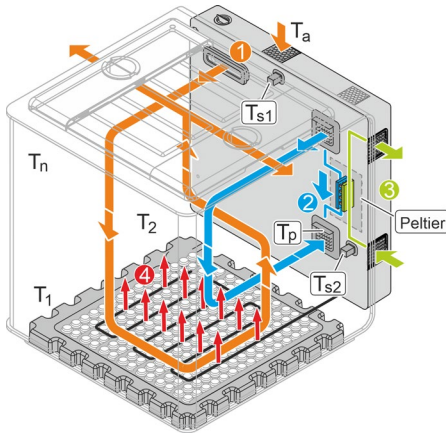

BOB0343

①

Свіже повітря

У biOrb EARTH постійно подається повітря з навколишнього середовища через вивід для туману, яке виводиться через бокові накладки (стулки). Для того, щоб у biOrb EARTH з навколишнього середовища не потрапляли шкідливі речовини (частинки, запахи, т.і.), притічне повітря пропускається через фільтр з активованого вугілля, встановлений на зворотній частині. Для того щоб запахи не виходили з biOrb EARTH, витяжне повітря фільтрується через фільтри з активованого вугілля, у бокових накладках.

②

Циркуляційне повітря (підігріте або охолоджене)

Циркуляцію повітря можна вмикати через додаток "OASE Control", повітря буде нагріватись або охолоджуватись завдяки термоелектричному елементу Пельтьє, налаштування відбувається через додаток.

③

Вмикання приточного або витяжного повітря для елемента Пельтьє

④

Підігрів ґрунту

Електричний підігрів ґрунту вмикається чи вимикається через додаток. Якщо він увімкнтий, то нагрівається не тільки ґрунт, але й створюється за допомогою термічного ефекту повітряний потік, що піднімається догори.

T_a	Температура навколишнього середовища
T_p	Температура, що створена елементом Пельтьє. Потужність охолодження елемента Пельтьє залежить від температури навколишнього середовища biOrb EARTH.
T_{s1}, T_{s2}	Показники датчиків. Температура, виміряна датчиками відображується у додатку "OASE Control".
T_1, T_2, \dots, T_n	Фактична температура в різних місцях у biOrb EARTH. Через потоки повітря фактична температура в різних місцях у biOrb EARTH відрізняється від температури датчиків, що відображуються у додатку. Фактична температура в різних місцях у biOrb EARTH може складати від максимум $+40\text{ }^\circ\text{C}$ ($104\text{ }^\circ\text{F}$) до $2,5\text{ }^\circ\text{C}$ ($36,5\text{ }^\circ\text{F}$) нижче температури навколишнього повітря.

Огляд функціональних елементів

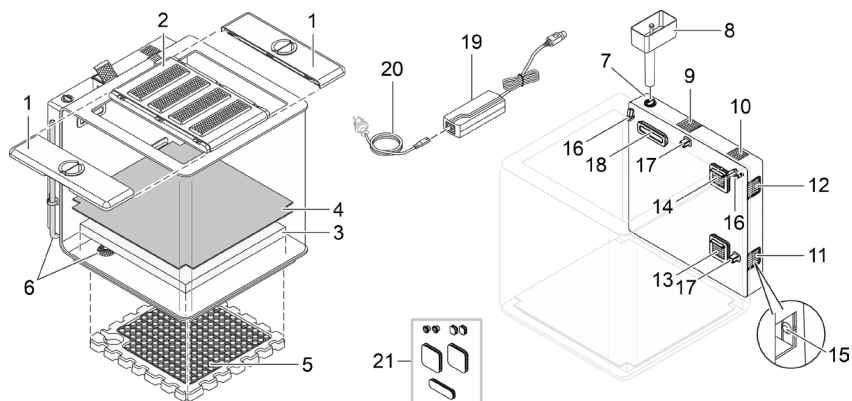

BOB0324

- | | |
|----|---|
| 1 | Бічна кришка з отвором для годування та вугільним фільтром (відведення повітря) |
| 2 | Середня кришка з 4 освітлювальними модулями <ul style="list-style-type: none"> • Під час зняття та нахиляння кришки освітлювальні модулі відключаються. • Яскравість освітлення збільшується та зменшується, якщо в biOrb EARTH немає води протягом 48 годин. |
| 3 | Пінопластова підстилка <ul style="list-style-type: none"> • Вбирає в себе вологу від дощу та туману і таким чином відтворює вологість ґрунту. |
| 4 | Капілярна підстилка <ul style="list-style-type: none"> • Передає вологу з пінопластової підстилки у субстрат з корінням рослин, який знаходиться зверху. • Запобігає проникненню коріння в пінопластову підстилку. |
| 5 | Пінополістирольна плита з нагрівальним кабелем (підігрів дна) |
| 6 | Зливний отвір із зливним шлангом <ul style="list-style-type: none"> • Для зливання води з пристрою. |
| 7 | Заливний отвір резервуару з рідиною для утворення дощу та туману <ul style="list-style-type: none"> • Для утворення дощу та туману рекомендується використовувати рідину biOrb Humidimist (→ Обладнання). • Не дозволяється наповнювати резервуар водопровідною водою, оскільки вапно, яке в ній міститься, може пошкодити акрилове скло. |
| 8 | Лійка для наповнення резервуару з рідиною |
| 9 | Вугільний фільтр у задній панелі (свіже повітря) |
| 10 | Динамік |
| 11 | Термоелектричний елемент відведення повітря |
| 12 | Термоелектричний елемент подачі повітря |
| 13 | Вхідний отвір для циркуляційного повітря, яке охолоджується або нагрівається термоелектричним елементом |
| 14 | Вхідний отвір для циркуляційного повітря |
| 15 | Кнопка із світловим індикатором. <ul style="list-style-type: none"> • Функції (див. розділ нижче). • Щоб натиснути кнопку, зніміть решітку з отвору для подачі повітря (11). |
| 16 | Форсунка для дощу |

UK

17	Датчики температури і вологості <ul style="list-style-type: none"> В додатку OASE Control відображаються фактичні значення датчиків. Через циркуляцію повітря в різних місцях можуть бути різні значення.
18	Вихідний отвір для туману та вхідний отвір для свіжого повітря
19	Блок живлення
20	Мережевий кабель зі штекером, типовим для конкретної країни
21	Гумова пробка <ul style="list-style-type: none"> Для герметизації отворів корпусу при знятій задній панелі з електронікою.

Робочі стани, про які сигналізує світловий індикатор (15)

Стан індикатора	Опис
Зелений	Світиться безперервно
	Блимає
Червоний	Світиться безперервно
	Блимає
синій	Світиться безперервно
	Блимає
Не світиться	

Функції кнопки (15)

Натискання	Опис
Коротко натиснути кнопку	Скидається повідомлення «Резервуар для рідини пустий». (Світловий індикатор перестає блимати синім).
Натиснути і утримувати натиснутою протягом 5 секунд	Скидається підключення до мережі. Після цього лунає звуковий сигнал.
Натиснути і утримувати натиснутою протягом 15 секунд	biOrb EARTH та додаток скидаються до заводських налаштувань. Після цього лунають три звукові сигнали.

Доступ всередину пристрою

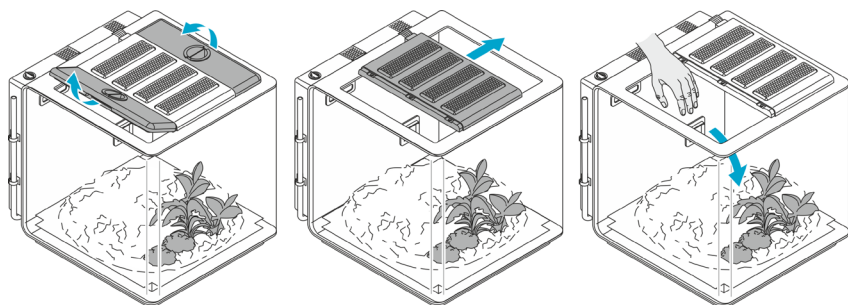

BOB0326

Обладнання

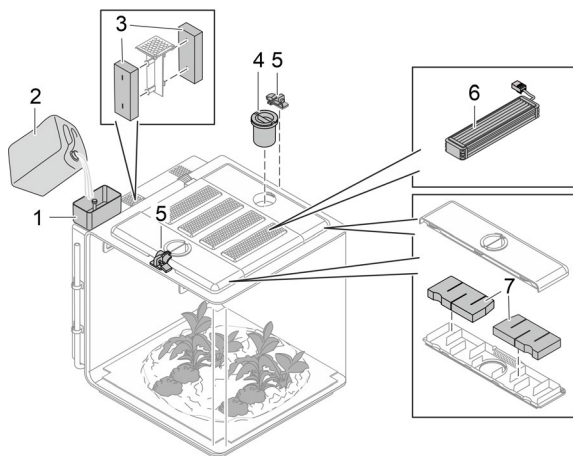

BOB0325

- 1 biOrb EARTH лійка для наповнення резервуару з рідиною
 - № артикулу 77495
- 2 biOrb Humidimist
Спеціальна вода для функції створення дощу та туману. У ній міститься необхідна кількість електролітів, щоб запобігти утворенню вапняного нальоту на склі, та у компонентах, по яких подається вода.
 - 4 × пляшки по 500 мл (4 × 0,13 гал): № артикулу 46155
 - 1 × каністра по 5 л (1 × 1,3 гал): № артикулу 46156
- 3 biOrb EARTH carbon filter back
 - № артикулу 77491
- 4 biOrb EARTH feeder
Для комфортного забезпечення мешканців тераріуму кормом.
 - № артикулу 77492

UK

-
- 5 biOrb EARTH lock set
2 запори з навісними замками для фіксації бокових накладок включно з отворами для годування.
• № артикулу 77493
-
- 6 Світильник
• biOrb EARTH Sunlight LED Kit: № артикулу 77487
• biOrb EARTH RGB & Infrared Kit: № артикулу 77488
• biOrb EARTH UV-light Kit: № артикулу 77489
-
- 7 Комплект biOrb EARTH фільтрів у стулках
• № артикулу 77490

 Для відтворення Ваших тварин та їх природного життєвого середовища на сайті www.oase.com Ви можете придбати різноманіття різних декоративних елементів та основ для ґрунту.

Символи на пристрої



Пристрій відповідає класу захисту II і захищений подвійною або покращеною ізоляцією.



Пристрій відповідає класу захисту III. Використовуйте пристрій лише з безпечною низькою напругою до 100 В.



Використовуйте пристрій лише в приміщенні або в сухому навколишньому середовищі.



Заборонено утилізувати пристрій із звичайним побутовим сміттям.



Прочитайте інструкцію з експлуатації.

Встановлення

Необхідно виконати наступні дії:

1. За необхідності змінити підігрів дна (→ Переобладнання підігріву ґрунту).
2. За необхідності змінити освітлення (→ Переобладнання освітлення).
3. biOrb EARTH встановити (→ Встановлення пристрою).
4. biOrb EARTH обладнати (→ Оснащення пристрою).

Переобладнання підігріву ґрунту

За необхідності Ви можете налаштувати підігрів ґрунту до потреб мешканців тераріуму.

Середньостатистичний, тропічний клімат

Пустельний клімат

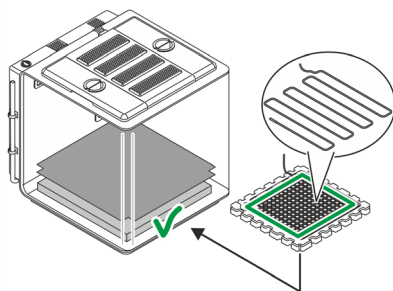

Стандартний (заводська настройка)

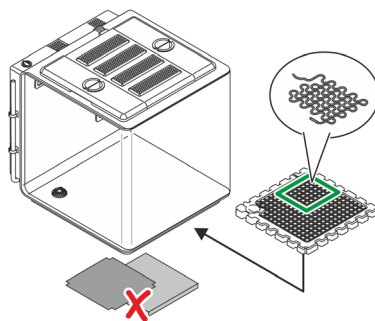

Варіанти

BOB0327

- У середньостатистичному або тропічному кліматі існують рослини, яким потрібен вологий ґрунт. Тому вкладені капілярні мати та мати з пінного матеріалу.
- Кабель опалення підігріває увесь ґрунт.
- У пустелі вологий ґрунт відсутній. Тому капілярні мати та мати з пінного матеріалу не вкладені.
- Ми радимо закрити зливний отвір, напр. вирізаною частиною мата з пінного матеріалу, щоб він був захищений від засмічування.
- Опалювальний кабель опалює лише певну частину дна. Як правило ту частину, де зазвичай відпочиває мешканець пустелі.

Необхідно виконати наступні дії:

(→ Прокладання нового опалювального кабелю або його заміна)

UK

Переобладнання освітлення

Для того, щоб якомога точніше відтворити природні умови, biOrb EARTH обладнаний різними ліхтарями, які можна встановлювати за індивідуальною комбінацією.

biOrb EARTH
Світлодіод сонячного світла



biOrb EARTH
RGB та інфрачервоне світло



biOrb EARTH
УФ світло



BOB0345

Цей ліхтар відтворює світло схоже на сонячне.

Цей ліхтар доповнює сонячне світло інфрачервоним випромінюванням.

Цей ліхтар відтворює УФ А/В-випромінювання у природі.

Ми радимо дотримуватись такої послідовності (заводська інсталяція, ззаду вперед):

1. Світлодіод сонячного світла
2. RGB та інфрачервоне світло
3. УФ світло
4. Світлодіод сонячного світла

ПРИМІТКА

Експлуатацію приладу дозволяється розпочинати, коли встановлені 4 ліхтаря. В іншому випадку концепція вентиляція, яка необхідна для підтримання однакової температури та вологості, буде неефективною через отвори, що залишаться у корпусі.

Необхідно виконати наступні дії:

(→ Заміна ліхтарів)

Встановлення пристрою

Поставте biOrb EARTH на широку та стійку поверхню, наприклад на стіл або шафу.

ПРИМІТКА

- ▶ Захищайте пристрій від прямих сонячних променів.
- ▶ Розетка повинна знаходитися у безпосередній близькості.
- ▶ Не можна закривати вентиляційні отвори пристрою.
- ▶ З бічних вентиляційних отворів може виходити дуже тепле повітря, яке може завдати шкоди рослинам або іншим чутливим до тепла матеріалам. Тому навколо необхідно забезпечити достатньо вільного простору.
- ▶ Для доступу до пристрою має бути достатньо місця.

Оснащення пристрою

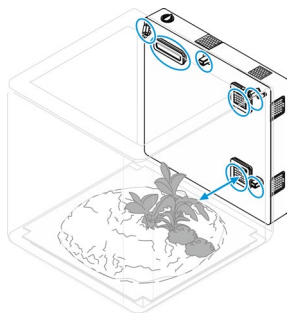

BOB0331

Забезпечте місце для вільного доступу до пристрою та додайте аксесуари до biOrb EARTH відповідно до своїх уподобань. (→ Доступ всередину пристрою)

Велику кількість декоративних елементів та рослин можна знайти у роздрібних магазинах OASE або на веб-сайті www.oase.com.

ПРИМІТКА

- ▶ Аксесуари не повинні закривати вентиляційні решітки, форсунки для дощу та датчики. (→ Огляд функціональних елементів)
- ▶ Для створення натурального дощу форсунки необхідно вирівняти таким чином, щоб водяні краплі зрошували увесь простір.

UK

Введення в експлуатацію

Необхідно виконати наступні дії:

1. Наповнення резервуару для рідини (→ Наповнення резервуара для рідини).
2. Увімкніть приладу (→ Увімкнення пристрою).
3. Встановіть додаток «OASE Control» (→ Підключення пристрою до смартфона/планшета).
4. Через додаток створіть акаунт OASE, якщо це ще не зроблено.
5. Сконфігуруйте biOrb EARTH через додаток.

Наповнення резервуару для рідини

Для забезпечення функції дощу та туману в резервуарі для рідини повинна бути достатня кількість води. Якщо рівень рідини занадто низький, функція дощу та туману вимикається.

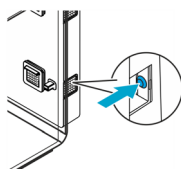
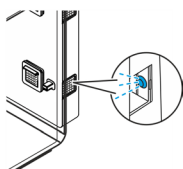

App
„OASE Control“

BOB0334

Синій миготливий індикатор вказує на нестачу рідини.

Після заповнення резервуара рідиною натисніть кнопку, щоб скинути повідомлення.

Повідомлення про нестачу рідини відображається також у додатку «OASE Control» і його можна там скинути.

ПРИМІТКА

Ми рекомендуємо заповнювати резервуар тільки рідиною «biOrb Humidimist» (→ Обладнання). Це запобігає утворенню вапняного нальоту на склі, та у компонентах, по яких подається вода.

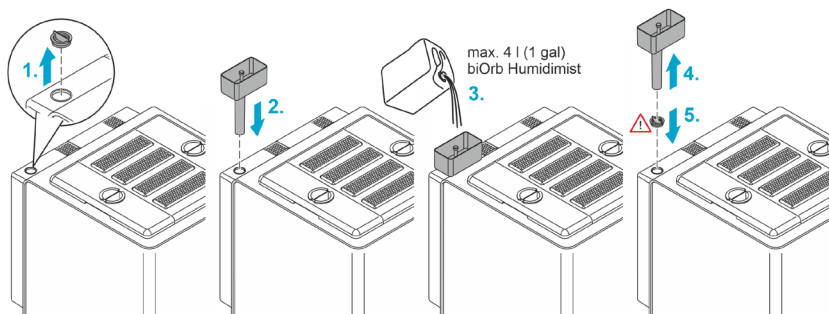

BOB0334

Необхідно виконати наступні дії:

1. Зніміть кришку вентиляційного отвору резервуару для рідини.
 2. Вставте у вентиляційний отвір лійку.
 3. Налийте у лійку biOrb Humidmist (→ Обладнання). Поплавець покаже, коли резервуар для рідини наповниться (при першому наповненні прибіл. 4 літри (1 гал)).
 4. Зніміть лійку з вентиляційного отвору.
 5. Закрийте вентиляційний отвір кришкою.
 6. Підтвердіть заповнення у додатку «OASE Control» або натиснувши кнопку на приладі.
- ✓ Від тепер функція утворення дощу та туману доступна у повному обсязі.

Увімкнення пристрою

Увімкнення приладу: Вставити мережевий штекер блоку живлення в розетку. Пристрій вмикається одразу.

Вимкнення приладу: Витягніть мережевий штекер блоку живлення з розетки.

Необхідно виконати наступні дії:

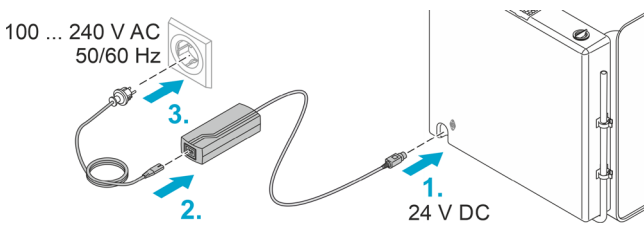

BOB0332

Підключення пристрою до смартфона/планшета

Необхідно виконати наступні дії:

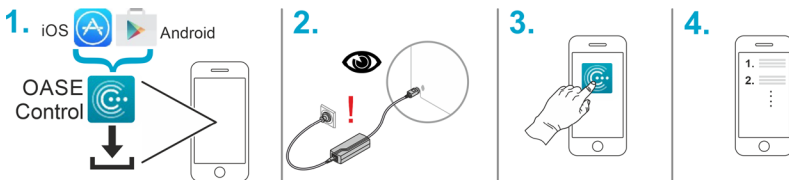

BOB0333

UK

Чистка і догляд

ПРИМІТКА

Не використовуйте агресивні миючі засоби або хімічні розчини. Ці засоби можуть пошкодити корпус, погіршити функціонування пристрою та завдати шкоди тваринам, рослинам та навколишньому середовищу.

- ▶ Очищуйте пристрій лише чистою водою та чистою, м'якою тканиною.
- ▶ Для очищення зовнішніх поверхонь ми радимо використовувати поліроль для полірування дзеркал biOrb (№ артикулу 46033).

Злив рідини

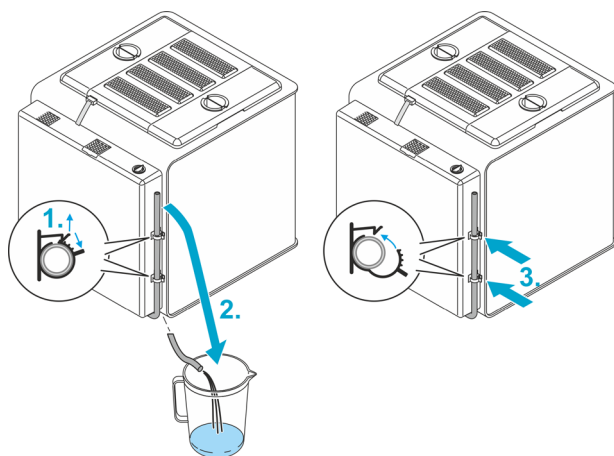

BOB0335

Необхідно виконати наступні дії:

1. Розкрийте два шлангові затискувачі.
2. Спрямуйте зливний шланг у збиральну ємність, яка знаходиться нижче приладу.
3. Після того, як рідина буде злита, встановіть шланг знову у затискувачі і закрийте їх.

Заміна повітряного фільтра

Заміна заднього фільтра

- Інтервал заміни кожні 3 місяці
- biOrb EARTH Комплект задніх фільтрів, № арт. 77491

Необхідно виконати наступні дії:

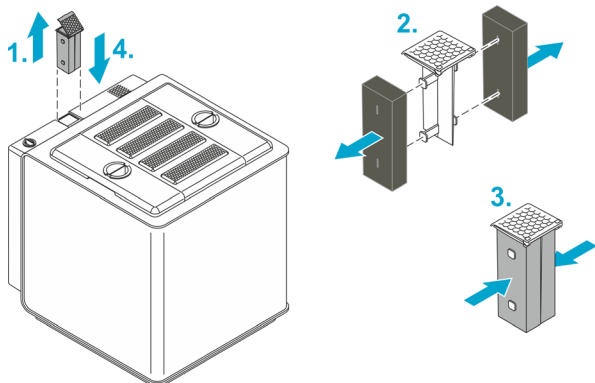

BOB0337

Заміна фільтра стулки

Замініть фільтри в обох бокових накладках (стулках).

- Інтервал заміни кожні 6 місяці
- biOrb EARTH Комплект фільтрів для стулок, № арт. 77490

Необхідно виконати наступні дії:

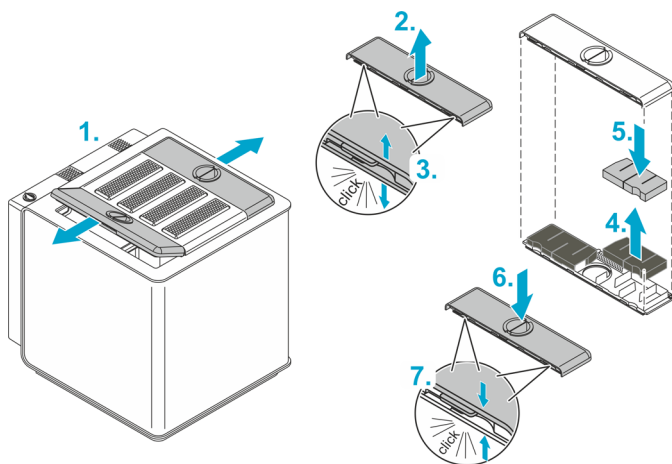

BOB0338

UK

Ремонт

Заміна задньої сторони

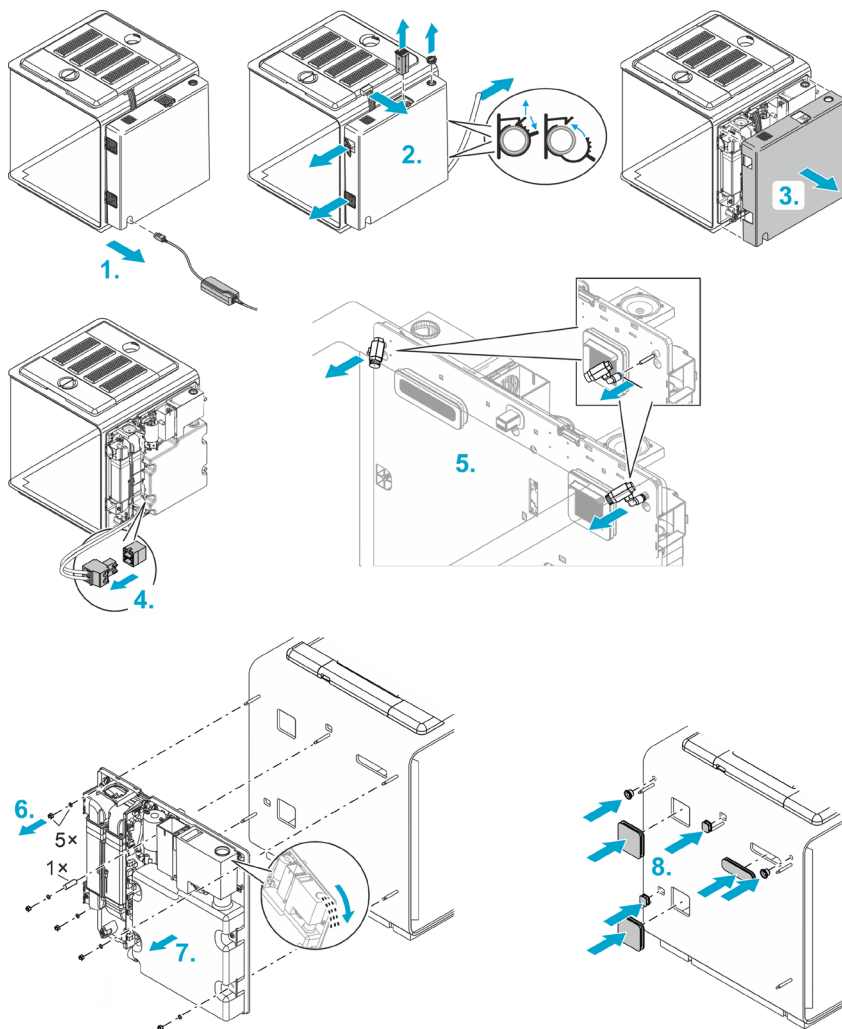

BOB0339

Необхідно виконати наступні дії:

1. Витягніть з розетки штекер блоку живлення.
 2. Зніміть ...
 - штекер ліхтаря,
 - кришку отвору для наповнення рідини,
 - задній фільтр,
 - решітку всмоктуючого та витяжного отвору,
 - зливний шланг.
 3. Зніміть корпус задньої частини.
 4. Витягніть штекер опалювального кабелю.
 5. Зніміть обидві дощові форсунки. Для цього посуňte на їх тримачі чорне кільце у напрямку до форсунки і одночасно стягніть форсунку вперед.
 6. Зніміть 5 гайок з підкладними шайбами та дистанційною втулкою.
 7. Обережно та рівномірно витягніть задню частину.
Примітка: Якщо у резервуарі для рідини знаходиться рідина, обережно вилийте її через зливний отвір так, щоб на електронні деталі не потрапила вода.
 8. Вставте гумові пробки з комплекту постачання у 7 отворів, які виникли через видалення задньої частини. Завдяки цьому мешканці не зможуть втекти через отвори.
 9. Встановіть нову задню частину та зберіть прилад у зворотній послідовності.
- ⓘ Під час встановлення корпусу задньої частини слідкуйте, щоб не переламався або не перетиснувся кабель.

Заміна ліхтарів

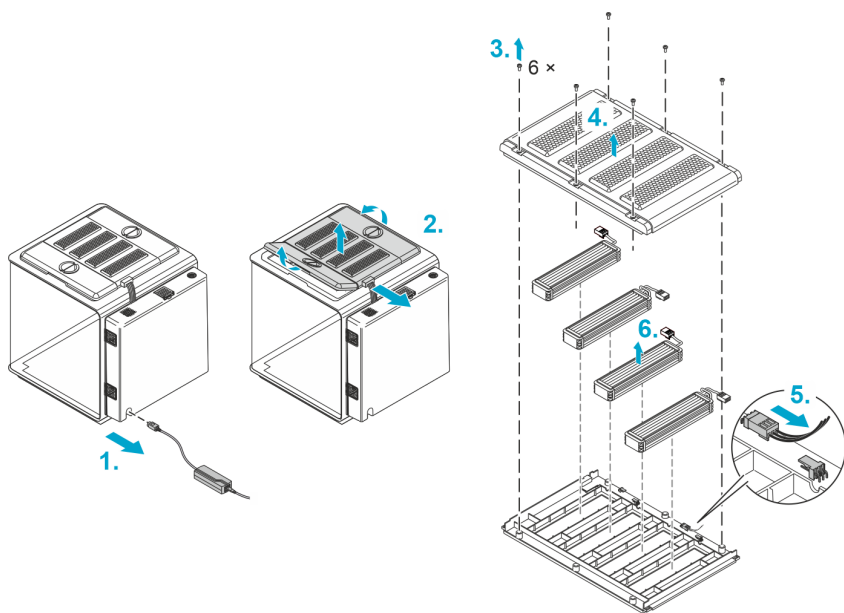

BOB0330

Необхідно виконати наступні дії:

1. Витягніть з розетки штекер блоку живлення.
2. Витягніть штекер ліхтаря та зніміть усі накладки.
3. Відкрутіть на середній накладці 6 гвинтів.
4. Зніміть верхню оболонку накладки.
5. Витягніть штекер ліхтаря, який Ви хочете демонтувати..
6. Витягніть ліхтар з накладки.
7. Вставте новий ліхтар, підключіть його та зберіть прилад у зворотній послідовності

Прокладання нового опалювального кабелю або його заміна

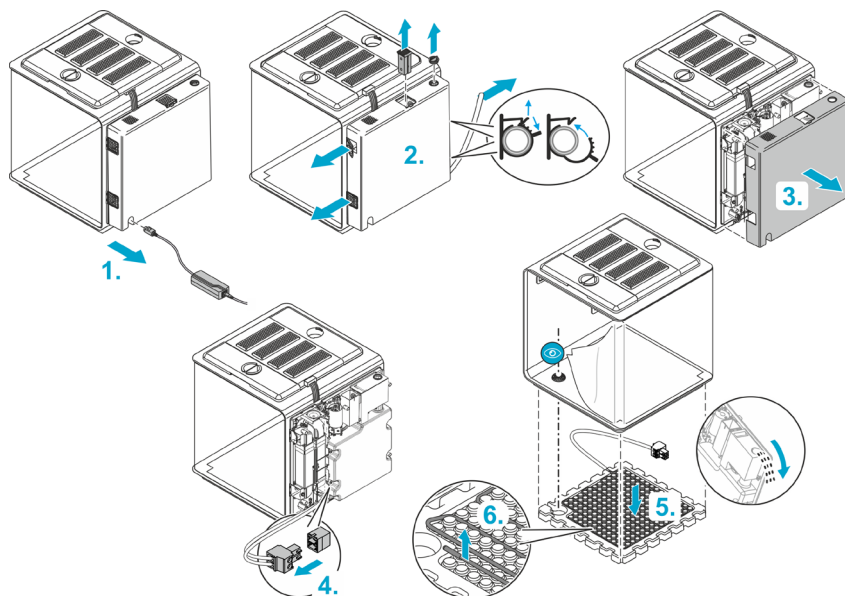

BOB0328

Необхідно виконати наступні дії:

1. Витягніть з розетки штекер блоку живлення.
2. Зніміть ...
 - кришку отвору для наповнення рідини,
 - задній фільтр,
 - решітку всмоктуючого та витяжного отвору,
 - зливний шланг.
3. Зніміть корпус задньої частини.
4. Витягніть штекер опалювального кабелю.

Наступний крок ми радимо виконувати удвох:

5. Трохи нахиліть прилад вперед та витягніть стиропорове дно.

Примітка: Якщо у резервуарі для рідини знаходиться вода, то прилад можна нахилити - залежно від рівня рідини - лише трохи (макс. на 45°), інакше рідина витече та може пошкодити електронне обладнання.

У разі необхідності, обережно вилийте рідину через зливний отвір так, щоб на електронні деталі не потрапила вода.

6. Витягніть опалювальний кабель із стиропорового дна та вклавть новий.
7. Зберіть прилад у зворотній послідовності.
 - Під час встановлення стиропорового дна зверніть увагу, щоб воно було розташовано так, щоб злив знаходився у виймі на дні.
 - Під час встановлення задньої частини слідкуйте, щоб не переламався або не перетиснувся кабель.

UK

Усунення несправностей

Повідомлення про помилку

Через додаток виводяться наступні повідомлення, у вигляді пуш-повідомлень на смартфон або у вигляді листа електронної пошти:

Повідомлення	Усунення
Резервуар для рідини порожній	Долити рідину (→ Наповнення резервуара для рідини).
24 години без води	Долити рідину (→ Наповнення резервуара для рідини) чи перевірити контур води.
Температура надто висока/низька	<ul style="list-style-type: none">• Перевірити через додаток температуру, за необх. налаштувати.• Можливо вимкнути підігрів ґрунту та/або зменшити температуру навколишнього середовища. Через потоки повітря фактична температура в різних місцях у biOrb EARTH відрізняється від температури датчиків, що відображаються у додатку. Фактична температура в різних місцях у biOrb EARTH може складати від максимум +40 °C (104°F) до 2,5 °C (36,5°F) нижче температури навколишнього повітря.
Вологість повітря надто висока/низька	Перевірити через додаток вологість повітря та/або час утворення дощу, за необх. налаштувати знову. Якщо у ґрунті на дні знаходиться забагато вологи, то необхідно виконати дренаж через зливний шланг. (→ Злив рідини)

Технічні характеристики

Блок живлення

Первинний	Напруга	В змін. струму	100 ... 240
	Частота мережі	Гц	50/60
	Довжина шлангів	м	1,5
фут		4,9	
Вторинний	Напруга	В постійного струму	24
	Макс. продуктивність	Вт	180
	Довжина шлангів	м	1,5
фут		4,9	
Клас захисту			II

biOrb EARTH, загальний

Живлення	Напруга	В постійного струму	24
	Потужність, макс.	Вт	105
Шуми (на відстані мін. 80 см)	Стандартно	дБ	37 ... 42
	Тихий режим	дБ	34 ... 37
Клас захисту			III
Діапазон температури навколишнього середовища	°C		15 ... 35
	°F		59 ... 95
Розміри (Д x Ш x В)	см		571 × 500 × 567
	дюйм		225 × 197 × 223
Вага	кг		19,1
	фунт		42,1

biOrb EARTH, WLAN

Протокол			IEEE 802.11b/g/n
Діапазон частот		Гц	2,4
Макс. передавальна спроможність		dBm	20
Захист			WEP, WPA 2, WPA 3
DNCR			Автоматично
Макс. радіус дії	м		80
	фут		262

UK

biOrb EARTH, клімат

Циркуляція повітря	Функціональні елементи	Вентилятори	
Температура повітря (Дані стосуються вимірних значень у biOrb EARTH при температурі навколишнього середовища +25 °C (+77°F). З причини циркуляції повітря вони відрізняються від показань датчиків на макс. 10 °C (50°F).)	Функціональний елемент	Термоелектричний елемент Пельтьє	
	Нагрів (макс. темп.)	°C	+40
		°F	+104
	Охолодження (мін. темп.)	°C	2,5
		°F	36,5
Різн. температур, макс.	°C	10	
	°F	50	
Температура дна	Функціональний елемент	Електричний опалювальний кабель	
	Нагрів (макс. темп.) (У роботі без капілярного мату та мату з пінного матеріалу)	°C	35
		°F	95
Вологість	Функціональні елементи	Ультразвуковий пристрій створення туману, дощовий насос/форсунки	
	Резервуар для рідини	л	4
		гал	1

biOrb EARTH, ліхтарі

Світлодіод сонячного світла	Колір освітлення	К	3200 ... 7300
	Загальний світловий потік	лм	650
	Клас енергозбереження		G
RGB та інфрачервоне світло	Загальний світловий потік	лм	56
УФ світло	Довжина хвилі	нм	318 (UV-B)
	УФ В-потужність на відстані 0/5/10/15/20/25/30 см	мкВт/см ²	1940/310/119/60/35/23/15
	Індекс УФ на відстані 0/5/10/15/20/25/30 см		64/9/4/2/1/0,7/0,5

Утилізація

ПРИМІТКА

Цей пристрій заборонено утилізувати разом із побутовими відходами.

- ▶ Утилізуйте пристрій тільки через передбачену для цього систему повернення відходів для переробки.
- ▶ У разі виникнення питань звертайтеся до місцевого підприємства з утилізації відходів. Там Вам нададуть усю інформацію щодо належної утилізації приладу.
- ▶ Попередньо необхідно відрізати кабель живлення, щоб зробити пристрій непридатним для використання.

Гарантія

На цей пристрій OASE, придбаний вами, компанія OASE GmbH надає гарантію тривалістю **24 місяців** на умовах, перелічених нижче. Гарантія є доповненням до обов'язкових гарантійних зобов'язань продавця і не замінює їх. Вона не впливає на обов'язкові правові положення про матеріальну відповідальність, наприклад, відповідно до Закону про відповідальність за якість продукції, у випадках наміру і грубої недбалості, що є загрозою для життя, здоров'я або отримання травми, компанії OASE GmbH або її агентів.

Термін дії гарантії

Гарантійний термін починається з дати першої покупки пристрою OASE у дилера OASE. Відшкодування збитків по гарантії або перепродаж пристрою OASE не продовжує і не поновлює термін дії гарантії.

Відшкодування по гарантії

Компанія OASE GmbH гарантує відсутність дефектів, відповідну функціональність та придатність пристрою OASE. Вирішальним є рівень розвитку науки і техніки на момент виготовлення. На той час вже повинна бути виявлена несправність пристрою OASE, яка спричиняє дефект.

При настанні гарантійного випадку компанія OASE GmbH залишає за собою право безкоштовно відремонтувати пристрій OASE, безкоштовно надати запасні частини для пристрою OASE або надати пристрій на заміну. Якщо такий тип пристрою OASE більше не виробляється, компанія OASE GmbH залишає за собою право за власним вибором надати на заміну пристрій з асортименту OASE, який максимально наближається до типу пристрою, стосовно якого виникла рекламація.

Гарантія поширюється лише на дефекти самостійно придбаного пристрою OASE. Відшкодування витрат на встановлення, зняття та перевірку, вимоги про відшкодування збитків за дефекти, які виникли не в самому придбаному товарі, а також претензії про втрату прибутку або про неможливість використання, а також подальші вимоги про відшкодування збитків і втрат будь-якого роду, спричинені пристроєм OASE або його використанням, виключаються з гарантії.

Виключення гарантії

З гарантії виключаються дефекти, спричинені такими факторами як:

- механічні пошкодження від аварійного випадку, падіння, удару, або
- обставини непереборної сили або стихійні лиха, зокрема, але не обмежуючись цим, повені, пожежі або мороз,
- недбале або навмисне пошкодження (наприклад, відрізання штекера або розрізання кабелю живлення), або
- використання не за призначенням, неналежне або неправильне використання, помилки при встановленні та експлуатації, недостатнє технічне обслуговування (наприклад, використання непридатних засобів для чищення, відсутність догляду, вапняний осад), перевантаження або невідповідність інструкції по використанню,
- які посилюються намаганням самостійного ремонту, а також дефекти
- від зношуваних деталей, як наприклад, лампочки і ротори,
- від крихких деталей, як наприклад, скляні частини, лампи розжарювання, і
- від витратних матеріалів, як наприклад, батареї або фільтрувальні губки.

Що стосується належного використання, компанія OASE GmbH посилається на інструкцію по використанню, яка є частиною цієї гарантії.

Пред'явлення претензій

Претензії по гарантії можуть бути пред'явлені лише протягом гарантійного терміну в компанію OASE GmbH, Tecklenburger Straße 161, 48477 Hörstel, Deutschland/Німеччина. З цією метою позивач, що приймає на себе витрати на транспортування та транспортні ризики, відправляє несправний пристрій або несправну частину пристрою з копією оригінального касового чека дилера OASE, це гарантійне свідоцтво та письмову заяву про несправність в компанію OASE GmbH.

Загальні положення

Ця гарантія підпорядковується німецькому законодавству, за виключенням Конвенції ООН про договори міжнародної купівлі-продажу товарів (CISG).

Оригинал руководства по эксплуатации. Руководство по эксплуатации относится к данному устройству и всегда должно передаваться вместе с ним.

⚠ ПРЕДУПРЕЖДЕНИЕ

- ▶ Дети от 8 лет и старше, а также люди с ограниченными физическими, органолептическими или ментальными возможностями, люди с небольшим опытом и объемом знаний могут пользоваться этим устройством, находясь при этом под контролем взрослых или получив от них советы по безопасному обращению с устройством и поняв опасности при работе с ним. Дети не должны играть с устройством. Дети не должны чистить или ремонтировать устройство без надлежащего контроля со стороны взрослых.
-

Содержание

Указания по технике безопасности	486
Использование прибора по назначению.....	486
Описание изделия	487
Размещение.....	493
Пуск в эксплуатацию.....	496
Очистка и уход	498
Ремонт	500
Устранение неисправности	504
Технические параметры	505
Утилизация	507
Гарантия.....	507

Указания по технике безопасности

Монтаж

- Защищайте устройство от прямых солнечных лучей.
- Вентиляционные отверстия устройства закрывать не разрешается.
- Для доступа к устройству нужно предусмотреть достаточно места.

Электрическое соединение

- Подключайте устройство к сети только в том случае, когда электрические характеристики устройства соответствуют данным сетевого электропитания.
- Используйте входящий в объем поставки сетевой блок питания.
- Подключайте устройство только к розетке, установленной по инструкции.
- Защищайте от влаги открытые штекеры и гнезда розеток.

Безопасный режим работы

- Нельзя пользоваться устройством, если его корпус или электрические кабели повреждены.
- Укладывайте электрокабели так, чтобы они были защищены от возможных повреждений и чтобы люди не могли через них споткнуться.
- Если возникнут проблемы просьба обращаться к авторизованному сервисному отделу обслуживания или к фирме-изготовителю OASE.

Использование прибора по назначению

Описанное в данном руководстве по эксплуатации изделие разрешается использовать только следующим образом:

- как искусственная среда обитания для растений и животных с учетом закона о защите животных и в первую очередь с содержанием, соответствующим их биологическим особенностям.
- Только во внутренних помещениях.
- При соблюдении технических параметров. (→ Технические параметры)

Описание изделия

biOrb EARTH представляет собой террариум – искусственно созданное жизненное пространство для растений и мелких живых организмов – с помощью которого можно моделировать различные климатические зоны.

Солнце имеет самое большое влияние на нашу реальную жизнь. Оно нагревает воздух и почву. Образующиеся в результате термика восходящее движение воздуха создает ветер. Когда при плюсовых температурах испаряется вода, тогда образуются дождевые облака. Когда воздух в дождевых облаках охлаждается, тогда образуется дождь.

Такого рода взаимоотношения моделируются в biOrb EARTH благодаря хорошо продуманному взаимодействию света, влажности, а также температуры воздуха и почвы.

Управляют, конфигурируют и контролируют biOrb EARTH через смартфон или планшет с приложением "OASE Control" для iOS или андроида.

Можно настроить так, что выход температуры или влажности воздуха в biOrb EARTH за пределы установленного диапазона будет сопровождаться сигналом – в виде информации на смартфон или планшет или в виде сообщения E-Mail.

Свет

Исходящий от солнца и необходимый для жизни на Земле свет имеет спектр от витаминизирующего ультрафиолета (UV) до излучающего теплоту инфракрасного света (IR). Между ними лежит спектр видимого света. Этот световой спектр воспроизводят в biOrb EARTH следующие лампы:

biOrb EARTH Светодиод солнечного света: Эта лампа испускает видимый свет с повышенной долей синего цвета. Три дополнительных светодиода, испускающие свет различного цвета, создают необходимое для растений и живых организмов освещение.

biOrb EARTH RGB & инфракрасный свет: Цветовой частью лампы можно создавать световой оттенок цвета, чтобы моделировать напр. закат солнца. Дополнительно к этому лампа испускает инфракрасное излучение.

biOrb EARTH УФ-свет: Эта лампа воспроизводит природное УФ-излучение спектров А и Б. УФ-излучение спектра А стимулирует пигментацию кожи. УФ-излучение спектра Б способствует здоровому развитию костей. Если обитатели вашего биотопа не переносят УФ-излучение, тогда это нужно учесть при оснащении biOrb EARTH и при позиционировании УФ-светодиода.

Влажность

Влажность воздуха регулируется ультразвуковым туманообразователем. Дополнительно с помощью двух форсунок можно моделировать дождь.

Температура воздуха и почвы

За счет перемешивания свежего воздуха с нагретым или охлажденным циркулирующим воздухом в biOrb EARTH создается климат с различными температурами, аналогично тому, как это происходит в природе.

В почве находится нагревательный кабель, обеспечивающий необходимую температуру почвенному субстрату.

На рисунке показаны возможные потоки воздуха в biOrb EARTH и их влияние на температуры:

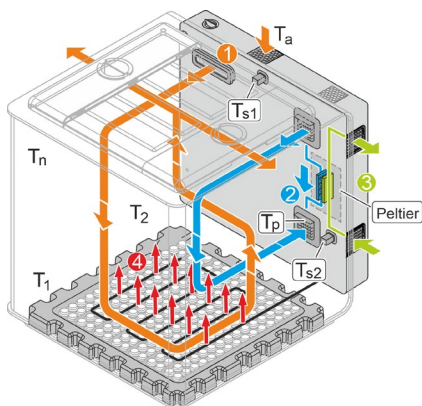

BOB0343

① **Свежий воздух**
 В biOrb EARTH постоянно вводится свежий воздух из окружающей среды через место для выхода тумана и снова выводится через боковые крышки (створки). Чтобы вредные вещества из окружающей среды (твердые частицы, запахи и т.д.) не попадали в biOrb EARTH, приточный воздух проходит через находящийся в задней части корпуса фильтр с активированным углем. Чтобы никаких запахов не выходило из biOrb EARTH, отработанный воздух фильтруется в находящихся в боковых крышках фильтрах с активированным углем.

② **Циркулирующий воздух (нагретый или охлажденный)**
 Через приложение "OASE Control" можно включить циркулирующий воздух, который нагревается или охлаждается фрегоистором – в зависимости от указания приложения.

③ **Приточный и вытяжной воздух для фрегоистора**

④ **Обогрев днища**
 Электрический обогрев днища можно включать и выключать через приложение. Когда нагрев включен, то он нагревает не только днище, но и создает восходящий тепловой поток воздуха.

T_a	Температура окружающего воздуха
T_p	Это настроенная фрегоистором температура. Охлаждающая способность фрегоистора зависит от температуры окружающего воздуха вокруг biOrb EARTH.
T_{s1}, T_{s2}	Значения датчиков. Измеренные датчиками температуры изображаются в приложении "OASE Control".
T_1, T_2, \dots, T_n	Фактическая температура в различных точках в biOrb EARTH. По причине наличия воздушных потоков фактические температуры в различных точках в biOrb EARTH отличаются от температур датчиков в приложении. Фактические температуры в различных точках в biOrb EARTH могут составлять от макс. +40 °C (104 °F) до 2,5 °C (36,5 °F) ниже температуры окружающей среды.

Обзор функциональных элементов

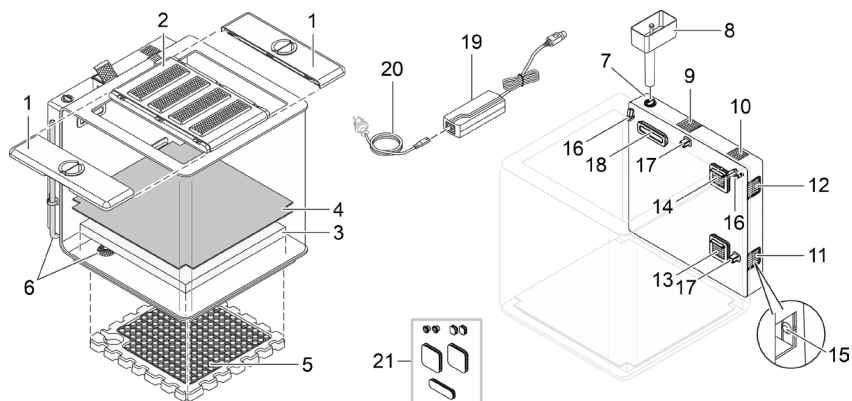

BOB0324

- 1 Боковое покрытие (створка) с отверстием для корма и угольным фильтром (отработанный воздух)

- 2 Среднее покрытие с 4 лампами
 - При снятии и наклоне покрытия лампы отключаются.
 - Лампы начинают светиться сильнее и слабее когда biOrb EARTH находится 48 часов без воды.

- 3 Пенопластовая прослойка
 - Накапливает влажность от дождя или тумана и создает тем самым копию влажной почвы.

- 4 Капиллярная прослойка
 - Транспортирует влажность из пенопластовой прослойки в находящийся выше субстрат с корнями растений.
 - Препятствует проникновению корней в пенопластовую прослойку.

- 5 Днище из стиропора с нагревательным кабелем (обогрев днища)

- 6 Слив со сливным шлангом
 - Для слива воды из устройства.

- 7 Заправочное отверстие емкости для жидкости для дождя и тумана
 - В качестве воды дождя и тумана мы рекомендуем biOrb Humidimist (→ Комплектующие).
 - Заполнять водопроводной водой не следует, т.к. известь в воде портит акриловое стекло.

- 8 Воронка для заполнения емкости жидкостью

- 9 Угольный фильтр в задней части (свежий воздух)

- 10 Громкоговоритель

- 11 Вытяжной воздух элемент Пельтье

- 12 Приточный воздух элемент Пельтье

- 13 Впускное отверстие для подогреваемого или охлаждаемого элементом Пельтье циркулирующего воздуха

- 14 Всасывающее отверстие для циркулирующего воздуха

RU

15	Кнопка со светодиодом. <ul style="list-style-type: none"> • Функции (см. следующий раздел). • Для нажатия кнопки нужно убрать решетку с приточного отверстия (11).
16	Дождевая форсунка
17	Датчик температуры и влажности <ul style="list-style-type: none"> • Приложение "OASE Control" показывает фактические значения датчиков. В силу циркуляции воздуха в разных местах могут быть замеры различные значения.
18	Выход тумана и впускное отверстие для свежего воздуха
19	Блок питания от сети
20	Сетевой кабель с сетевым штекером согласно местным государственным стандартам.
21	Резиновые пробки <ul style="list-style-type: none"> • Для герметизации отверстий в корпусе, когда заднюю часть снимают вместе с электроникой.

Рабочие состояния, сообщаемые светодиодами (15)

Светодиод рабочего состояния		Описание
Зеленый	Постоянное свечение	biOrb EARTH работает и подключен к сети.
	Мигает	biOrb EARTH работает и ищет подключение к сети.
Красный	Постоянное свечение	biOrb EARTH запускается (фаза загрузки) или переводится в исходное состояние.
	Мигает	Имеется неисправность; возможно ... <ul style="list-style-type: none"> • не закрыта крышка. • Целевые температура или влажность не достигнуты.
Синий	Постоянное свечение	biOrb EARTH Находится в начальной заводской настройке и ждет конфигурации через приложение "OASE Control".
	Мигает	Емкость для жидкости пустая (→ Заполнить емкость для жидкости).
Выкл.		biOrb EARTH выключен.

Функции кнопки (15)

Действие	Описание
Коротко нажать	Сбросить сообщение "Емкость для жидкости пустая". (Светодиод прекращает мигать синим цветом)
Держать нажатой 5 секунд	Соединение с сетью перевести в начальное состояние. По окончании раздается звуковой сигнал.
Держать нажатой 15 секунд	biOrb EARTH и приложение переводятся в начальное состояние. По окончании раздаются три звуковых сигнала.

Доступ к устройству

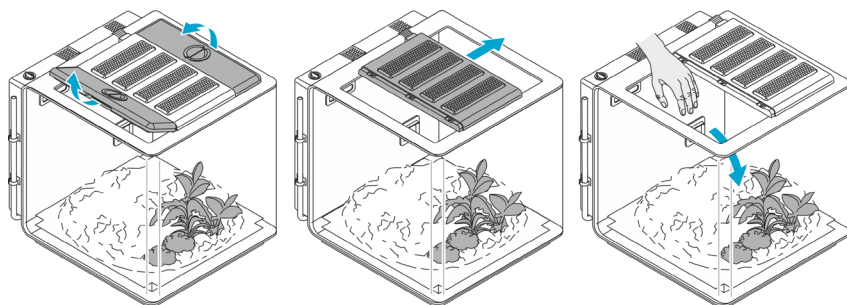

BOB0326

Комплектующие

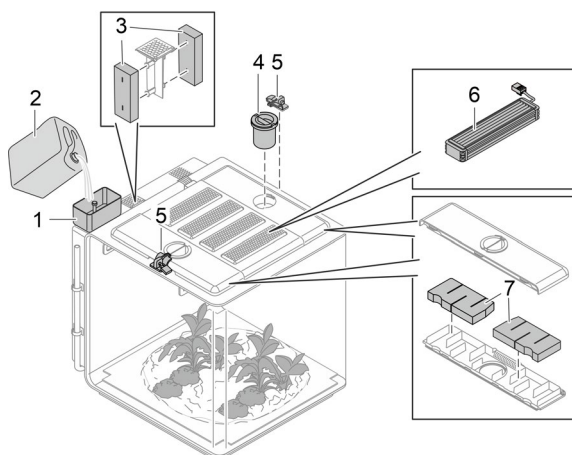

BOB0325

- 1 biOrb EARTH воронка
Для заполнения емкости жидкостью
 - Арт. № 77495

- 2 biOrb Humidimist
Специальная вода для создания дождя и тумана. Она содержит необходимое количество электролитов и предотвращает образование известкового налета на стеклах и всех водопроводящих компонентах.
 - Бутылки 4 × 500 мл (4 × 0,13 галлона): Арт. № 46155
 - Канистра 1 × 5 л (1 × 1,3 галлона): Арт. № 46156

- 3 biOrb EARTH задний набор фильтров
 - Арт. № 77491

- 4 biOrb EARTH вспомогательное средство для кормушки
Для удобного кормления обитателей биотопа.
 - Арт. № 77492

RU

-
- 5 biOrb EARTH набор замков
2 блокиратора с навесными замками для фиксирования боковых крышек, включая отверстия для корма.
• Арт. № 77493
-
- 6 Лампа
• biOrb EARTH набор светодиодов солнечного света: Арт. № 77487
• biOrb EARTH набор RGB & ИК-свет: Арт. № 77488
• biOrb EARTH набор УФ-свет: Арт. № 77489
-
- 7 biOrb EARTH набор фильтров со створками
• Арт. № 77490

i Из большого ассортимента на сайте www.oase.com вы можете выбрать различные подходящие декорации и виды почвы, чтобы создать для обитателей биотопа их естественную природную среду.

Символы на приборе



Устройство соответствует классу защиты II и имеет двойную или усиленную изоляцию.



Устройство соответствует классу защиты III. Эксплуатировать устройство разрешается только с безопасным сверхнизким напряжением.



Используйте устройство только дома или в сухом помещении.



Данный прибор нельзя утилизировать вместе с обычными домашними отходами.



Прочтите руководство по эксплуатации.

Размещение

Необходимо выполнить следующие действия:

1. Если потребуется изменить обогрев дна (→ Перенастроить обогрев дна).
2. Если потребуется изменить освещение (→ Перенастроить освещение).
3. biOrb EARTH разместить (→ Размещение устройства).
4. biOrb EARTH оснастить (→ Оформить устройство).

Перенастроить обогрев дна

Обогрев дна можно при необходимости приспособить к потребностям обитателей биотопа.

Современный, тропический климат

Климат пустыни

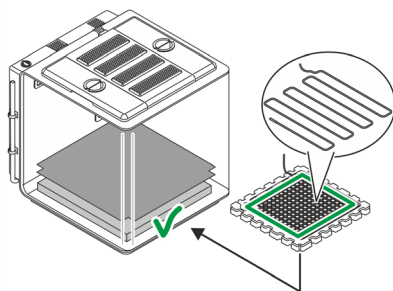

Стандарт (заводская настройка)

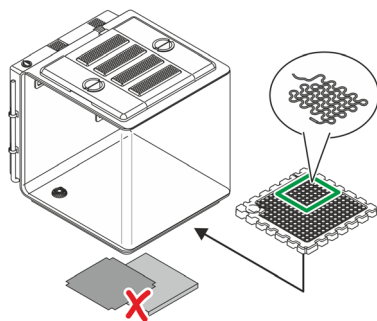

Варианты

BOB0327

- В умеренном или тропическом климате есть растения, которым нужна влажная почва. Для этого укладываются капиллярные и пенопластовые подстилки.
- Нагревательный кабель обогревает все дно.
- В пустыне почва влагу не содержит. Поэтому капиллярные и пенопластовые подстилки не укладываются.
- Мы рекомендуем закрыть отверстие для стока отрезанным кусочком пенопластовой подстилки, чтобы отверстие не засорилось.
- Нагревательный кабель обогревает только определенную часть дна. Как правило это то место, где обитатели биотопа пустыни отдыхают.

Необходимо выполнить следующие действия:

(→ Нагревательный кабель проложить заново или заменить)

Переналадить освещение

Чтобы как можно точнее смоделировать условия, действующие в природе, biOrb EARTH оборудовали различными лампами, которые можно индивидуально размещать и комбинировать друг с другом.

biOrb EARTH
Светодиод солнечного
света



biOrb EARTH
RGB & ИК-свет



biOrb EARTH
УФ-свет



BOB0345

Эта лампа излучает свет, подобный солнечному.

Эта лампа испускает солнечный свет с повышенной долей инфракрасного света.

Эта лампа воспроизводит природное УФ-излучение спектров А и В.

Мы рекомендуем использовать следующую последовательность (заводская настройка, от задней стороны на переднюю сторону):

1. Светодиод солнечного света
2. RGB & ИК-свет
3. УФ-свет
4. Светодиод солнечного света

УКАЗАНИЕ

Устройство разрешается эксплуатировать тогда, когда установлены 4 лампы. В противном случае остающееся незанятым отверстие в корпусе будет нарушать концепцию движения воздуха, которое необходимо для поддержания постоянной температуры и влажности.

Необходимо выполнить следующие действия:

(→ Заменить лампу)

Размещение устройства

Расположите biOrb EARTH на достаточно большом и прочном основании; напр. на столе или на шкафе.

УКАЗАНИЕ

- ▶ Защищайте устройство от прямых солнечных лучей.
- ▶ В непосредственной близости должна находиться розетка.
- ▶ Вентиляционные отверстия устройства закрывать не разрешается.
- ▶ Из боковых вентиляционных отверстий может выходить теплый воздух, что вредно напр. для растений и других чувствительных к теплу материалов. Обеспечьте достаточно свободного места вокруг устройства.
- ▶ Для доступа к устройству нужно предусмотреть достаточно места.

Оформить устройство

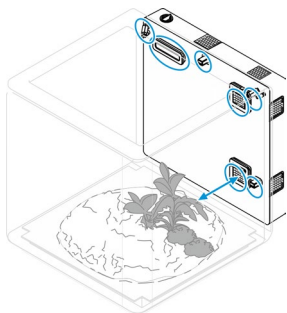

BOB0331

Обеспечьте доступ к устройству и оформите biOrb EARTH в соответствии с вашими представлениями. (→ Доступ к устройству)

Большое разнообразие декораций и растений вы найдете в специализированных магазинах фирмы OASE или в интернете по адресу www.oase.com.

УКАЗАНИЕ

- ▶ Вентиляционные решетки, дождевые форсунки и датчики не должны быть закрыты декоративными средствами оформления устройства. (→ Обзор функциональных элементов)
- ▶ Чтобы создать подобие натуральному дождю дождевые форсунки нужно расположить так, чтобы дождь шел во всем пространстве.

RU

Пуск в эксплуатацию

Необходимо выполнить следующие действия:

1. Заполнить емкость для жидкости (→ Заполнить емкость для жидкости).
2. Включить устройство (→ Включение устройства).
3. Установить приложение "OASE Control" (→ Соединить устройство со смартфоном / планшетом).
4. Если этого еще не сделали, тогда через приложение создайте аккаунт OASE.
5. Сконфигурируйте biOrb EARTH через приложение.

Заполнить емкость для жидкости

Для выполнения функции тумана и дождя емкость должна быть заполнена достаточным количеством жидкости. Недостаточное количество жидкости в емкости отключает функцию тумана и дождя.

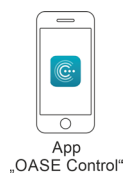
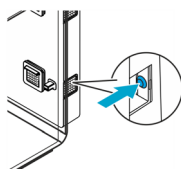
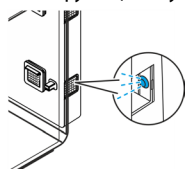

App
„OASE Control“

BOB0334

Мигающий синий светодиод сообщает о недостаточном количестве жидкости.

После заполнения емкости жидкостью нажмите кнопку, чтобы квитировать сообщение.

О недостаточном количестве воды сообщает также приложение "OASE Control", которое также нужно квитировать.

УКАЗАНИЕ

Мы рекомендуем заполнить емкость для жидкости исключительно "biOrb Humidimist" (→ Комплектующие). Она предотвращает образование известкового налета на стеклах и водопроводящих компонентах.

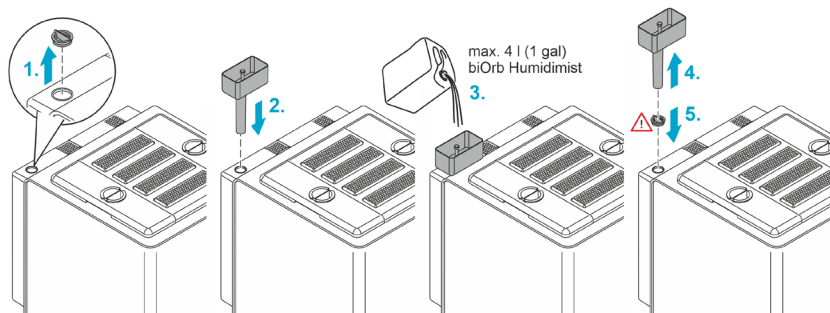

BOB0334

Необходимо выполнить следующие действия:

1. Снимите крышку с заливного отверстия емкости для жидкости.
 2. В заливное отверстие вставьте воронку.
 3. Засыпьте в воронку biOrb Humidimist (→ Комплектующие). Поплавок покажет, когда емкость заполнилась жидкостью (при первом заполнении это составит прим. 4 литра (1 галлон)).
 4. Уберите воронку из заливного отверстия.
 5. Закройте заливное отверстие крышкой.
 6. Подтвердите заполнение емкости жидкостью в приложении "OASE Control" или кнопками на устройстве.
- ✓ Теперь функции дождя и тумана полностью в рабочем состоянии.

Включение устройства

Устройство включить: Вставьте штепсельную вилку в розетку. Устройство включается немедленно.

Устройство выключить: Выньте штепсельную вилку из розетки.

Необходимо выполнить следующие действия:

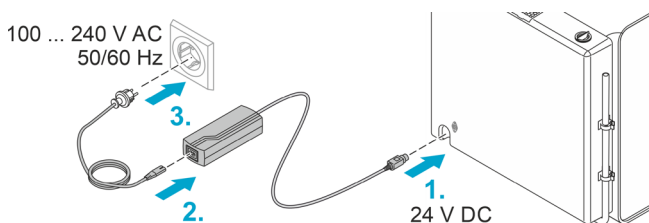

BOB0332

Соединить устройство со смартфоном / планшетом

Необходимо выполнить следующие действия:

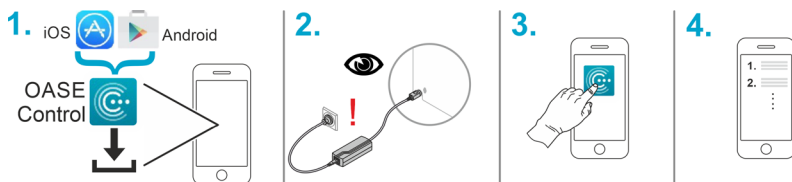

BOB0333

Очистка и уход

УКАЗАНИЕ

Не используйте агрессивные средства для чистки или химические растворители. Эти средства могут повредить корпус насоса, отрицательно повлиять на его рабочие функции и нанести ущерб животным, растениям и окружающей среде.

- ▶ Чистить устройство нужно только чистой водой и мягкой, чистой тканью.
- ▶ Для внешних поверхностей мы рекомендуем политуру для зеркальной полировки марки biOrb (Арт.-№ 46033).

Слить воду

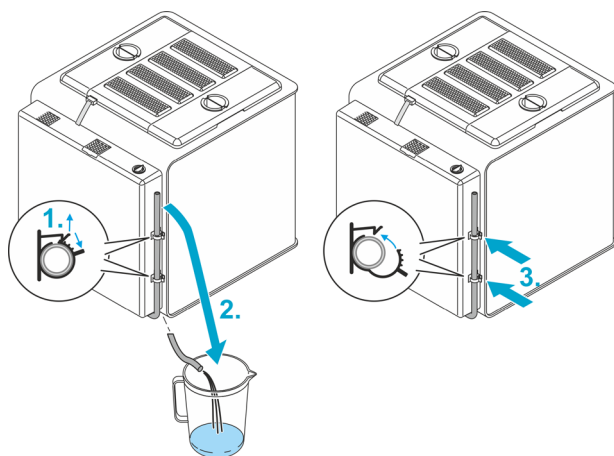

BOB0335

Необходимо выполнить следующие действия:

1. Откройте два шланговых зажима.
2. Опустите сливной шланг в емкость, которую вы поставили под устройством.
3. После того, как жидкость слилась, снова закрепите шланг в зажимах и закройте их.

Замена воздушного фильтра

Заменить задний фильтр

- Интервал замены через каждые 3 месяца
- biOrb EARTH Набор задних фильтров, Арт.-№ 77491

Необходимо выполнить следующие действия:

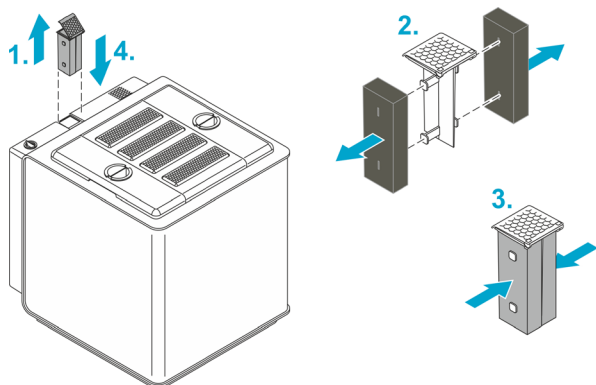

BOB0337

Заменить фильтр в створке

Замените фильтры в обеих боковых крышках (створках).

- Интервал замены через каждые 6 месяцев
- biOrb EARTH Набор фильтров для створок, Арт.-№ 77490

Необходимо выполнить следующие действия:

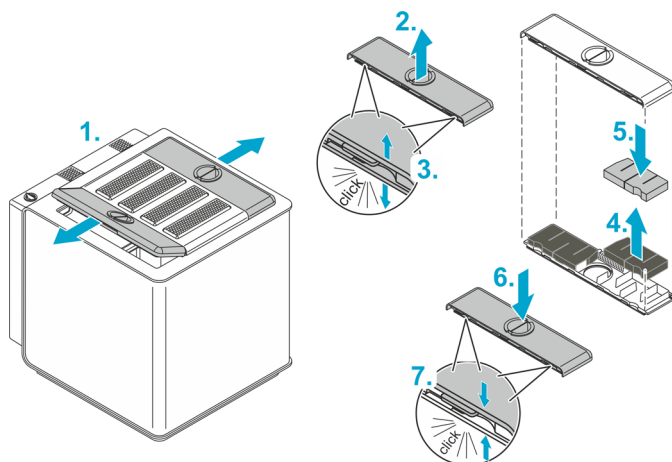

BOB0338

RU

Ремонт

Заменить заднюю часть

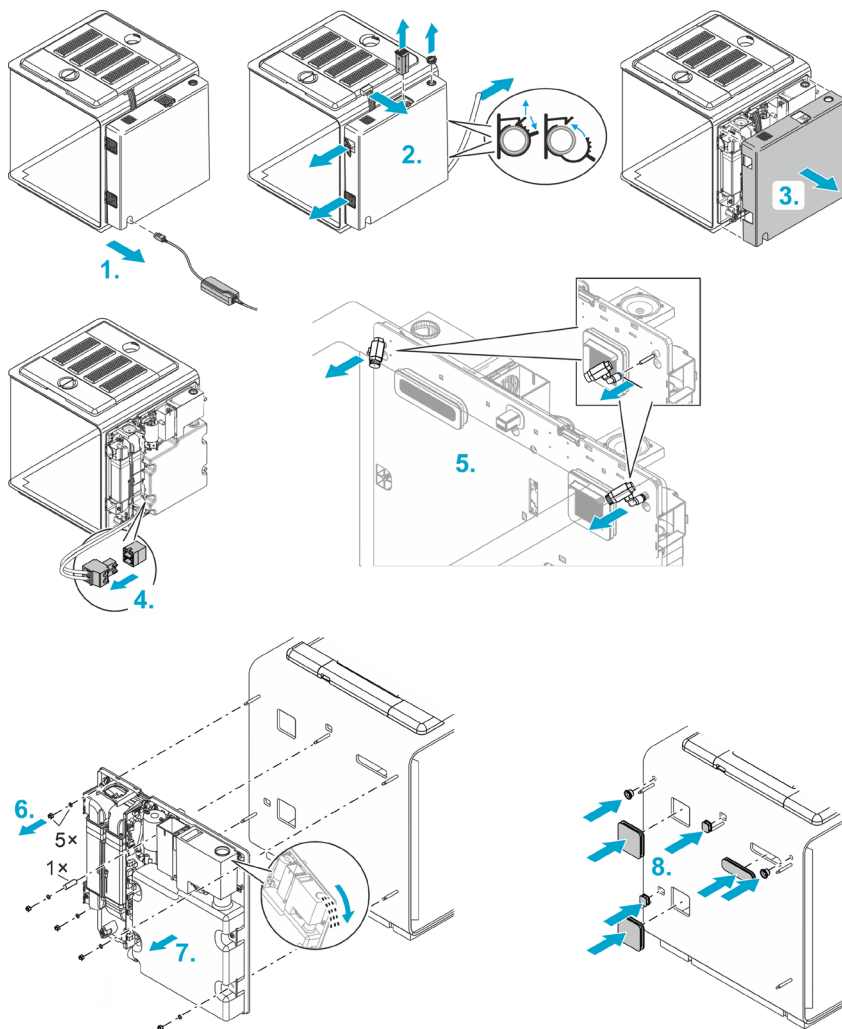

BOB0339

Необходимо выполнить следующие действия:

1. Выньте штепсельную вилку из розетки.
 2. Удалите ...
 - штекер лампы,
 - крышку заливного отверстия,
 - задний фильтр,
 - решетку с отверстиями для приточного и вытяжного воздуха,
 - сливной шланг.
 3. Снимите заднюю часть корпуса.
 4. Выньте штепсельную вилку нагревательного кабеля из розетки.
 5. Удалите обе дождевые форсунки. Надвиньте на этот держатель черное кольцо в направлении форсунки и одновременно потяните форсунку вперед.
 6. Удалите 5 гаек с подкладными шайбами вместе с распорной гильзой.
 7. Аккуратно и равномерно снимите заднюю часть корпуса.
Указание: Если в емкости осталась жидкость, то встряхните ее осторожно из заливного отверстия так, чтобы вода не попала на электронные компоненты.
 8. Вставьте 7 резиновые пробки из объема поставки в отверстия, которые образовались в результате снятия задней части. Это помешает обитателям биотопа выбраться наружу через эти отверстия.
 9. Смонтируйте новую заднюю часть и снова соберите устройство в обратной последовательности.
- ❗ При монтаже задней части устройства проследите, чтобы кабели не были согнутыми или сдавленными.

Заменить лампу

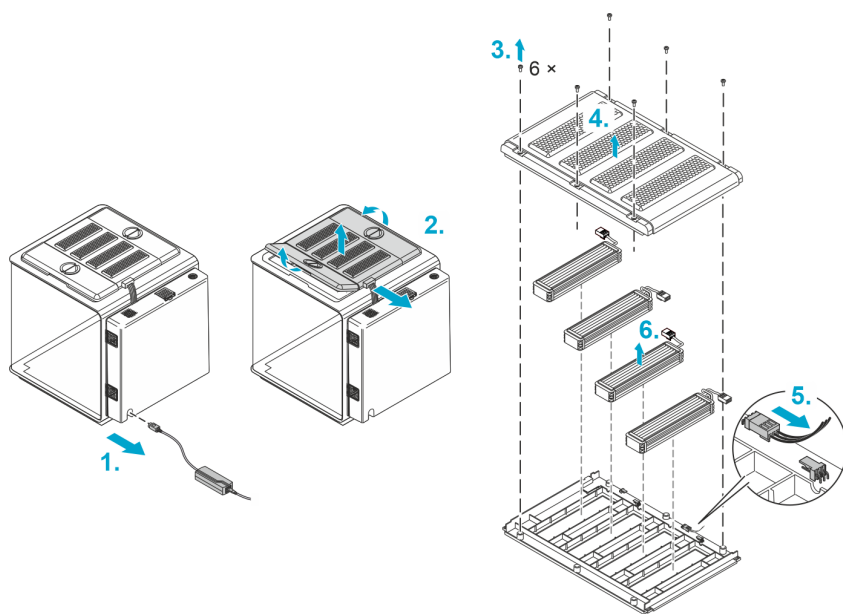

ВОВ0330

Необходимо выполнить следующие действия:

1. Выньте штепсельную вилку из розетки.
2. Выньте штепсельную вилку лампы и снимите все крышки.
3. На средней крышке открутите 6 винтов.
4. Поднимите верхний лоток крышки.
5. Выньте штепсельную вилку лампы, которые нужно заменить.
6. Выньте лампу из крышки.
7. Вставьте новую лампу, подключите ее и снова соберите устройство в обратной последовательности.

Нагревательный кабель проложить заново или заменить

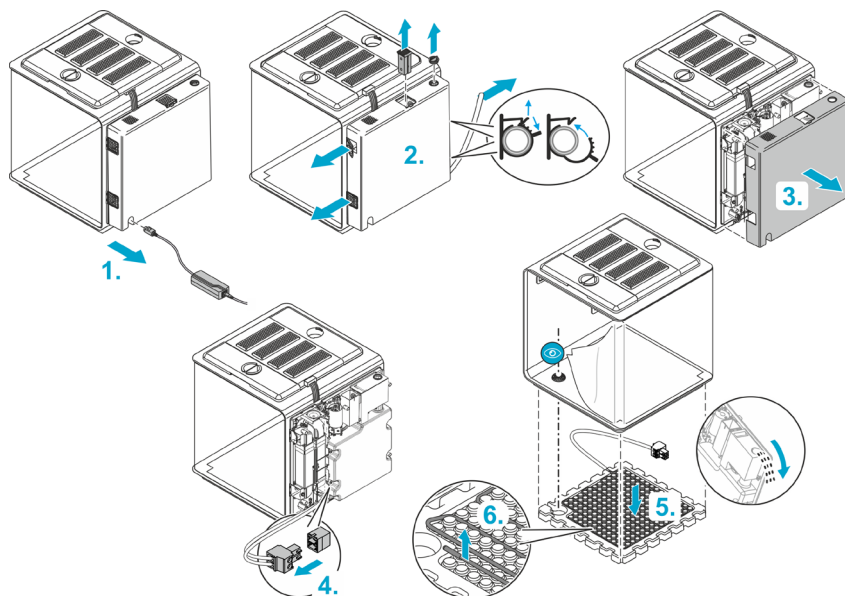

BOB0328

Необходимо выполнить следующие действия:

1. Выньте штепсельную вилку из розетки.
2. Удалите ...
 - крышку заливного отверстия,
 - задний фильтр,
 - решетку с отверстия для приточного и вытяжного воздуха,
 - сливной шланг.
3. Снимите заднюю часть корпуса.
4. Выньте штепсельную вилку нагревательного кабеля из розетки.

Мы рекомендуем следующее действие выполнить вдвоем:

5. Наклоните устройство слегка вперед и уберите стиропорное днище.

Указание: Если в емкости находится жидкость, то наклонять устройство – в зависимости от уровня жидкости – нельзя или только под небольшим углом (макс. 45 °). В противном случае жидкость может вытечь и повредить электронные компоненты.

Если потребуется, то вытрясите жидкость осторожно из заливного отверстия так, чтобы вода не попала на электронные компоненты.

6. Выньте нагревательный кабель из стиропорного днища и проложите его заново.
7. Снова соберите устройство в обратной последовательности.
 - Стиропорное днище нужно позиционировать таким образом, чтобы сток находился в выемке на днище.
 - При монтаже задней части устройства проследите, чтобы кабели не были согнутыми или сдавленными.

RU

Устранение неисправности

Сообщения об ошибках

Через приложение поступают следующие сообщения, как информация на смартфон или как сообщение E-Mail:

Сообщение	Устранение неисправности
Емкость для жидкости пустая	Залить воду (→ Заполнить емкость для жидкости).
Воды нет 24 часа	Залить воду (→ Заполнить емкость для жидкости) или проверить контур циркуляции воды.
Температура слишком высокая / слишком низкая	<ul style="list-style-type: none">• Контролируйте температуру через приложение или настройте заново.• Отключите обогрев днища и/или уменьшите температуру в помещении. <p>По причине наличия воздушных потоков фактические температуры в различных точках в biOrb EARTH отличаются от температур датчиков в приложении. Фактические температуры в различных точках в biOrb EARTH могут составлять от макс. +40 °C (104 F) до 2,5 °C (36,5 F) ниже температуры окружающей среды.</p>
Влажность воздуха слишком высокая / слишком низкая	<p>Контролируйте влажность воздуха и/или время дождя через приложение или настройте заново.</p> <p>Если в днище собралось много жидкости, слейте ее через сливной шланг. (→ Слить воду)</p>

Технические параметры

Блок питания от сети

Первичная обмотка	Напряжение	В перем. 100 ... 240 тока	
	Частота тока в сети	Гц	50/60
	Длина кабеля	м	1,5
футы		4,9	
Вторичная обмотка	Напряжение	В пост. 24 тока	
	Макс. мощность	Вт	180
	Длина кабеля	м	1,5
футы		4,9	
Класс защиты	II		

biOrb EARTH, общее

Электропитание	Напряжение	В пост. 24 тока	
	Мощность, макс.	Вт	105
Шум (на расстоянии не менее 80 см)	Стандарт	дБ	37 ... 42
	Тихий режим	дБ	34 ... 37
Класс защиты	III		
Температурный диапазон окружающей среды	°C		15 ... 35
	°F		59 ... 95
Размеры (Д × Ш × В)	см	571 × 500 × 567	
	дюйм	225 × 197 × 223	
Вес	кг	19,1	
	фунты	42,1	

biOrb EARTH WLAN

Протокол	IEEE 802.11b/g/n		
Частотный диапазон	ГГц	2,4	
Макс. излучаемая мощность	дБм	20	
Безопасность	WEP, WPA 2, WPA 3		
DHCP	Автоматически		
Макс. радиус действия	м	80	
	футы	262	

biOrb EARTHКлимат

Циркуляция воздуха	Функциональные элементы	Вентиляторы	
Температура воздуха (Данные основаны на замерах в biOrb EARTH при температуре окружающей среды +25 °C (+77°F). Из-за циркуляции воздуха расхождение между этими данными и показаниями датчиков может составлять до 10 °C (50°F).)	Функциональный элемент	Фригистор	
	Нагрев (макс. темп.)	°C	+40
		°F	+104
	Охлаждение (мин. темп.)	°C	2,5 ниже температуры окружающей среды
		°F	36,5
Разница температур, макс.	°C	10	
	°F	50	
Температура днища	Функциональный элемент	Электрический нагревательный кабель	
	Нагрев (макс. темп.) (При работе без капиллярной и пенопластовой подстилки)	°C	35
		°F	95
Влажность	Функциональные элементы	Ультразвуковой туманообразователь, насос и сопла для дождя	
	Емкость для жидкости	л	4
		галлоны	1

biOrb EARTHЛампы

Светодиод солнечного света	Цвет освещения	К	3200 ... 7300
	Световой поток, общий	лм	650
	Класс энергосбережения		G
RGB & ИК-свет	Световой поток, общий	лм	56
УФ-свет	Длина волны	нм	318 (УФ-В)
	Мощность УФ-излучения спектра Б на расстоянии 0/5/10/15/20/25/30 см	мкВт/см ²	1940/310/119/60/35/23/15
	УФ-индекс на расстоянии 0/5/10/15/20/25/30 см		64/9/4/2/1/0,7/0,5

Утилизация

УКАЗАНИЕ

Данное устройство нельзя утилизировать вместе с домашними отходами!

- ▶ Утилизируйте устройство через предусмотренную для этого систему возврата электротоваров.
- ▶ При возникновении вопросов и проблем обращайтесь в местную фирму утилизации. Там вы получите информацию о правильной утилизации устройства.
- ▶ Сделайте устройство непригодным для эксплуатации, перерезав электрокабель.

Гарантия

Компания OASE GmbH предоставляет на приобретённый Вами агрегат гарантию **24 месяца**, в соответствии с приведёнными ниже условиями. Гарантия существует наряду с законодательно предписываемыми гарантийными обязательствами продавца и не затрагивает их. Она действует не нарушая обязательные положения об ответственности, например, по Закону об ответственности товаропроизводителя за продукцию, в случаях умысла и грубой халатности, в связи с причинением вреда жизни или здоровью представителями компании OASE GmbH или её уполномоченными.

Срок действия гарантии

Действие гарантии начинается с даты первичной покупки агрегата OASE у специализированного торгового представителя OASE. При предъявлении требований по исполнению гарантии или при перепродаже агрегата OASE срок действия гарантии не продлевается и не возобновляется.

Объём гарантийных услуг

Компания OASE GmbH даёт гарантию на пригодность и исправное действие агрегата OASE, соответствующее цели его назначения. При этом решающее значение имеет уровень развития науки и техники на момент изготовления. Агрегат OASE должен иметь дефект, вызвавший повреждение, уже к этому моменту.

При наступлении гарантийного случая компания OASE сохраняет за собой право бесплатно отремонтировать агрегат OASE, либо бесплатно предоставить запчасти для агрегата или поставить другой агрегат на замену. Если данный тип агрегата больше не выпускается, то компания OASE оставляет за собой право по своему выбору поставить агрегат на замену из ассортимента OASE, наиболее подобный типу агрегата, в отношении которого предъявляются претензии.

Гарантия распространяется только на повреждения непосредственно на самом приобретённом агрегате OASE. Из гарантии исключается возмещение затрат на встраивание, доработку и проверку, требования по возмещению ущерба в связи с дефектами, возникшими не на самом приобретённом агрегате, а также претензии в связи с упущенной выгодой или невозможностью использования оборудования и прочие требования о возмещении ущерба и потерь любого рода, вызванных агрегатом OASE или вследствие его использования.

Исключение гарантии

Из гарантии исключён ущерб, возникший вследствие

- механических повреждений из-за аварии, падения или удара, либо
- событий непреодолимой силы или природных катастроф, в частности, но не исключая, при наводнениях, пожарах или воздействии мороза,
- халатного или преднамеренного разрушения (например, путём отрезания штекера или укорачивания кабеля), либо
- злоупотребления, некомпетентного или не соответствующего назначению применения, ошибок при встраивании и обслуживании или неправильного ухода (например, применение неподходящих чистящих средств, отсутствие техобслуживания, отложения извести), перегрузки или несоблюдение указаний для пользователя/инструкции по применению,
- самовольных попыток ремонта, ухудшивших ситуацию, а также повреждения
- изнашивающихся деталей, например, средств освещения и роторов,
- хрупких деталей, например, стекло, лампы накаливания и
- расходного материала, например, батареи или фильтровальные губки.

Касательно надлежащего обращения компания OASE GmbH ссылается на инструкцию по применению, являющуюся составной частью настоящей гарантии.

Предъявление гарантийных требований

Требования по исполнению гарантии могут быть предъявлены в течение срока её действия, только по адресу OASE GmbH, Tecklenburger Straße 161, 48477 Hörstel, Deutschland. Для этого сторона, предъявляющая гарантийные требования, отправляет в компанию OASE GmbH дефектный агрегат или его части, за свой счёт и принимая на себя риски транспортировки, приложив копию оригинала квитанции на покупку от специализированного торгового представителя OASE, настоящий гарантийный сертификат, а также описание дефекта.

Общие предписания

В отношении данной гарантии действует немецкое право, при исключении Конвенции Организации Объединённых Наций о договорах международной купли-продажи товаров (CISG).

原始说明书。说明书是设备的一部分，在移交设备时必须始终将其一并移交。

警告

- ▶ 本设备可由 8 岁及以上的儿童以及身体、感官或精神能力有限或缺乏经验和知识的人使用，前提是他们得到监督或安全使用设备的指导，并了解由此带来的危险。儿童不得玩耍设备。清洁和用户维护工作不得由没有受到监督的儿童进行。
-

目录

安全提示	510
按照规定的使用	510
产品介绍	510
设置	516
调试	519
清洁和保养	521
修理	523
故障排除	527
技术数据	528
丢弃处理	529
保修	530

安全提示

安装

- 防止设备受到阳光直射。
- 不得覆盖设备通风口。
- 必须有足够的空间接触设备。

电气连接

- 只有当设备的电气数据和电源的电气数据一致时，才允许连接设备。
- 只能使用供货范围内包含的电源。
- 只能将设备连接到按规定安装的插座上。
- 请采取保护措施防止裸露的插头和插座受潮。

安全运行

- 当电线或外壳损坏时，请勿使用设备。
- 敷设电线时保护其不受损坏，并且注意不要绊倒任何人。
- 如有问题，请咨询授权客服或 OASE。

按照规定的使用

请仅将本说明书中所述的产品用于如下用途：

- 作为植物和动物的人工栖息地，同时考虑动物保护，特别是适合一定动物种类的饲养。
- 仅在室内使用。
- 遵守技术数据。（→ 技术数据）

产品介绍

biOrb EARTH 是一个小型饲养园 - 一个植物和微生物的人造栖息地 - 可以模拟各种气候带。

对我们现实气候影响最大的是阳光。阳光使空气和地表温度升高。由于产生热流导致空气移动，形成了风。水在高温下蒸发，形成了乌云。空气在乌云中冷却，就会下雨。

这相互之间的关系是在 biOrb EARTH 通过光、湿度、空气温度和地表温度之间智能相互作用模拟而成的。

biOrb EARTH 通过智能手机或平板电脑上的“OASE Control”应用程序（适用 iOS 或 安卓系统）进行操作、设置和监控。

如果 biOrb EARTH 内的温度或湿度超出规定的范围，您可以通过智能手机或平板电脑上的推送消息或电子邮件获知。

光

太阳的辐射光谱是地球生命的生存之本，其范围从合成维生素的紫外线（UV）到释放热量的红外线（IR）。两者之间即是可见光谱。biOrb EARTH 中的以下光源可以模拟这种辐射光谱：

biOrb EARTH 仿日光 LED 灯：这种光源发出的可见光中蓝光比例很高。三个额外的 LED 发出其他颜色的光，为植物和动物提供合适的照明。

biOrb EARTH RGB & 红外线：用这种光源的 RGB 比例可以创造光的色调，例如可以模拟日落。此外，这种光源还会发出红外线辐射。

biOrb EARTH UV 灯：这种光源可模拟自然界中的 UV-A/B 射线。UV-A 刺激色素沉着，UV-B 有利于骨骼健康生长。如果您的动物无法直接暴露在 UV 射线下，请在设计 biOrb EARTH 时和布置 UV 光源时加以注意。

湿度

湿度通过超声波雾化装置进行调节。此外，可以通过两个喷嘴模拟降雨。

空气温度和地表温度

在 biOrb EARTH 中，通过新鲜空气和热或冷循环空气的混合，可以创造一种具有理想温差的气候，与自然界相似。

底部的带状加热器保证所需基体温度。

下图显示了 biOrb EARTH 中可产生的气流及其对温度的影响：

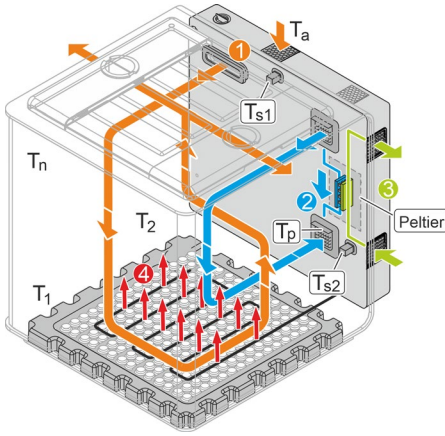

B080343

- ① **新鲜空气**
biOrb EARTH 通过出雾口不断从环境中获得空气，然后通过侧盖（翼）再次排出。
为防止环境中的污染物（颗粒物、气味等）进入 biOrb EARTH，进入的空气要通过后部的活性炭过滤器进行过滤。为防止气味从 biOrb EARTH 逸出，排出的气体要通过侧盖中的活性炭过滤器进行过滤。

- ② **循环空气（热或冷）**
通过 "OASE Control" 应用程序就可以开启空气循环，它可以通过帕尔帖元件进行加热或冷却 - 取决于应用程序的规定。

- ③ **帕尔帖元件送气和排气**

- ④ **地暖装置**
电地暖装置可以通过应用程序开启或关闭。当地暖装置开启时，不仅可以使地面温度升高，并且由于热流产生向上的气流。

- T_a 环境温度

- T_p 由帕尔帖元件产生的温度。帕尔帖元件的冷却能力取决于 biOrb EARTH 的环境温度。

- T_{s1}, T_{s2} 传感器值。传感器测量的温度显示在 "OASE Control" 应用程序上。

- T_1, T_2, \dots biOrb EARTH 不同位置的 actual 温度。

- T_n 由于气流的影响，biOrb EARTH 内不同位置的 actual 温度与应用程序显示的传感器温度有偏差。
biOrb EARTH 内不同位置的 actual 温度从最高 +40 °C (104 °F) 到低于环境温度 2.5 °C (36.5 °F)。

功能元件概览

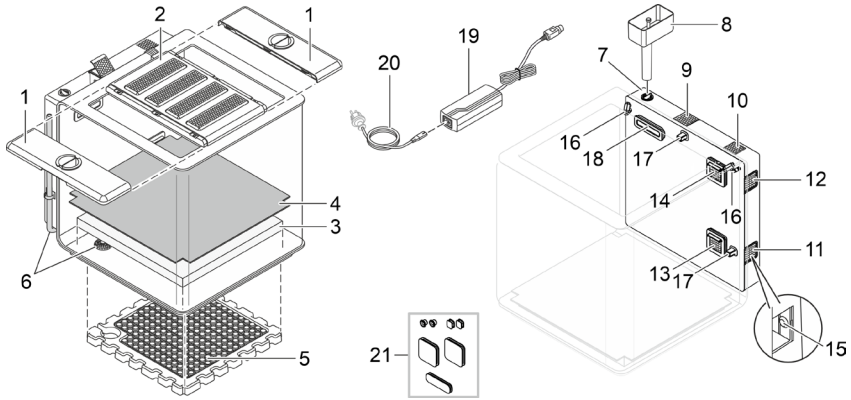

8080324

- 1 带饲料口和碳过滤器（排气）的侧盖（侧翼）

- 2 带 4 个灯的中盖
 - 移除并倾斜盖子时，灯会关闭。
 - 如果 biOrb EARTH 48 小时没有水，灯光将产生明暗变化。

- 3 泡沫垫
 - 储存雨水或雾气的水分，从而再生产土壤水分。

- 4 毛细管垫
 - 将水分从泡沫垫输送到其上方带有植物根部的基质中。
 - 防止根部侵入泡沫垫。

- 5 带加热电缆（地暖装置）的聚苯乙烯地板

- 6 通过排水管排放
 - 用于从设备清空水。

- 7 雨水和雾气蓄液器注入口
 - 我们推荐 biOrb Humidimist 为雨水和雾气液体（→ 配件）。
 - 这里不能注入自来水，因为其钙盐会侵蚀丙烯酸玻璃。

- 8 用于灌注蓄液器的漏斗

- 9 背面部分的碳过滤器（新鲜空气）

- 10 扬声器

- 11 珀尔帖元件排气

- 12 珀尔帖元件送气

- 13 通过珀尔帖元件冷却或加热的循环空气流入口

- 14 循环空气抽气口

- 15 带 LED 的按键。
 - 功能（见下文）。
 - 要操作按键，移除送气口（11）格栅。

- 16 雨水喷嘴

- 17 温度和湿度传感器
- "OASE Control" 应用程序显示传感器实际值。由于空气循环，可以在其他位置测量到不同的值。
-
- 18 新鲜空气雾气出口和流入口
-
- 19 电源
-
- 20 带有国家特定电源插头的电缆
-
- 21 橡胶塞
- 移除带有电子设备的背面部分时用于密封外壳开口。

LED (15) 报告的运行状态

LED 状态	说明
绿色 常亮	biOrb EARTH 正在运行并有网络连接。
闪烁	biOrb EARTH 正在运行并寻找网络连接。
红色 常亮	biOrb EARTH 启动 (Boot 阶段) 或重置。
闪烁	故障待处理; 可能…… <ul style="list-style-type: none"> • 盖子未放上。 • 未达到目标温度或目标湿度。
蓝色 常亮	biOrb EARTH 处于交付状态, 正在等待通过应用程序"OASE Control" 进行配置。
闪烁	蓄液器空 (→ 灌注蓄液器)。
关	biOrb EARTH 已关闭。

按键功能 (15)

操作	说明
短按	重置消息"蓄液器空"。(蓝色 LED 停止闪烁。)
按住 5 秒	重置网络连接。最后响起信号音。
按住 15 秒	将 biOrb EARTH 和应用程序重置为出厂设置。最后响起三声信号音。

连接设备

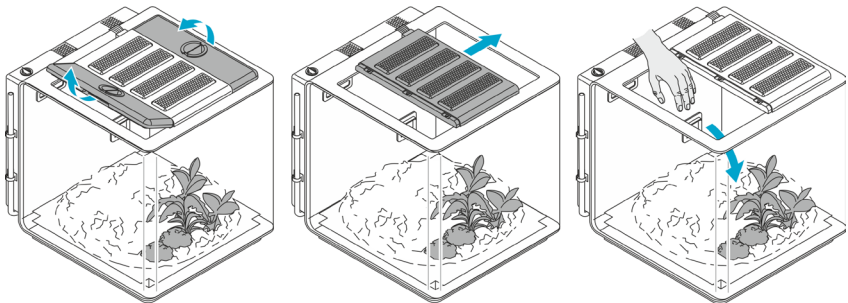

8080326

配件

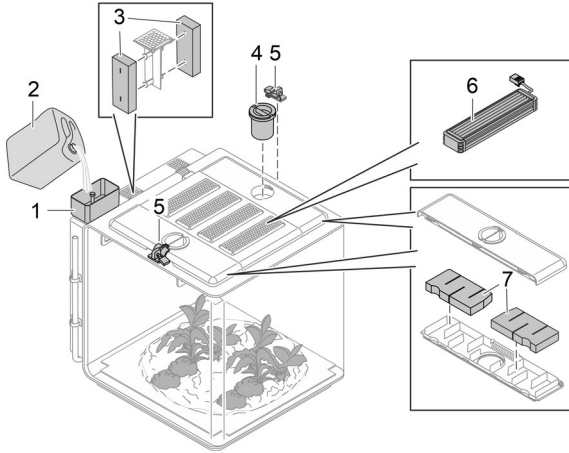

B080325

- 1 **biOrb EARTH 漏斗**
用于灌注蓄液器
● 产品编码 77495

 - 2 **biOrb Humidmist**
实现雨水和雾气功能的特制水。它含有所需的电解质含量，并可防止玻璃和所有含水部件结垢。
● 4 × 500-ml 瓶装 (4 × 0.13 gal)：产品编码 46155
● 1 × 5-L 桶装 (1 × 1.3 gal)：产品编码 46156

 - 3 **biOrb EARTH 后部过滤套装**
● 产品编码 77491

 - 4 **biOrb EARTH 饲料辅助**
为方便给饲养生物提供食物。
● 产品编码 77492

 - 5 **biOrb EARTH 锁套件**
2 个带挂锁的锁扣用于固定包括进料口的侧盖。
● 产品编码 77493

 - 6 **灯具**
● biOrb EARTH 仿日光 LED 灯组：产品编码 77487
● biOrb EARTH RGB & 红外线组：产品编码 77488
● biOrb EARTH UV 灯组：产品编码 77489

 - 7 **biOrb EARTH 侧翼过滤套装**
● 产品编码 77490
- i** 在网站 www.oase.com 上，您可以购买各种不同的装饰品和土壤，为您的动物创造一个自然栖息地。

设备上的符号



本设备符合 II 级防护等级并由双层或加强绝缘保护。



本设备属 III 类电气保护类型。本设备只允许在安全特低电压下运行。



本设备只能在室内或干燥环境中使用。



请勿按普通生活垃圾废弃处理本设备。



请阅读使用说明。

设置

步骤如下：

1. 如果需要，请更换地暖（→ 改建地暖装置）。
2. 如果需要，请更换照明装置（→ 改建照明灯）。
3. biOrb EARTH 安装（→ 安装设备）。
4. biOrb EARTH 配备（→ 装备设备）。

改建地暖装置

如果需要，您可以根据饲养生物的需求调整地暖。

温和的热带气候

沙漠气候

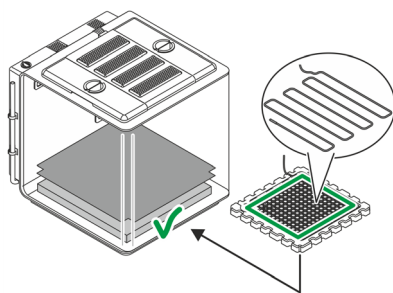

标准（工件安装）

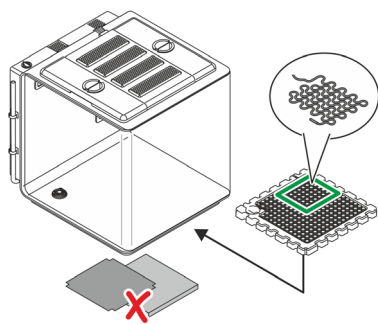

派生型

BOB0327

- 在温带或热带气候中，有些植物需要土壤水分。因此，要放入毛细管垫和泡沫垫。
- 带状加热器对整个地面加热。
- 沙漠中土壤没有水分。因此，不用放入毛细管垫和泡沫垫。
- 我们建议如用泡沫垫的切割部分覆盖排水口，以防止堵塞。
- 带状加热器只对地面的某一区域加热。通常是沙漠饲养生物休息的区域。

步骤如下：

（→ 重新铺设或更换）

改建照明灯

为了尽可能模拟自然界的条件，biOrb EARTH 配备了不同的灯具，可以单独组合布置。

biOrb EARTH
仿日光 LED 灯



biOrb EARTH
RGB & 红外线



biOrb EARTH
UV 灯



B0B0345

这种光源发出类似太阳的光。

这种光源通过红外线辐射补充太阳光。

这种光源可模拟自然界中的 UV-A/B 射线。

我们建议按照以下顺序（出厂安装，从后到前）：

1. 仿日光 LED 灯
2. RGB & 红外线
3. UV 灯
4. 仿日光 LED 灯

提示

该设备只有在配备 4 种光源的情况下才能使用。否则，由此产生的外壳开口将使维持恒定温度和湿度的通风设计失去效果。

步骤如下：

（→ 替换灯具）

安装设备

将 biOrb EARTH 放置在足够大且足够承载能力的基础上；例如桌子或柜子上。

提示

- ▶ 防止设备受到阳光直射。
- ▶ 邻近处必须有一个插座。
- ▶ 不得覆盖设备通风口。
- ▶ 从侧面通风口可能逸出过于热的空气，这可能损害植物或其他热敏材料。请确保足够的空余空间。
- ▶ 必须有足够的空间接触设备。

装备设备

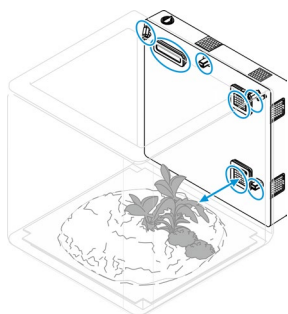

B080331

设置设备的接触方式并根据您的想法装备 biOrb EARTH。（→ 连接设备）
在 OASE 专卖店或 www.oase.com 上可以找到各种装饰品和植物。

提示

- ▶ 装备设施不得覆盖通风格栅、雨水喷嘴和传感器。（→ 功能元件概览）
- ▶ 对于逼真的雨水，雨水喷嘴的设置必须尽可能灌溉整个空间。

调试

步骤如下：

1. 灌注蓄液器（→ 灌注蓄液器）。
2. 打开设备（→ 打开设备）。
3. “OASE Control” 安装应用程序（→ 将设备与智能手机/平板电脑连接）。
4. 如果尚未完成，请通过应用程序创建一个 OASE 账户。
5. biOrb EARTH 通过应用程序配置。

灌注蓄液器

要实现雾气和雨水功能，蓄液器必须充分灌注。如果液位过低，雨水和雾气功能将关闭。

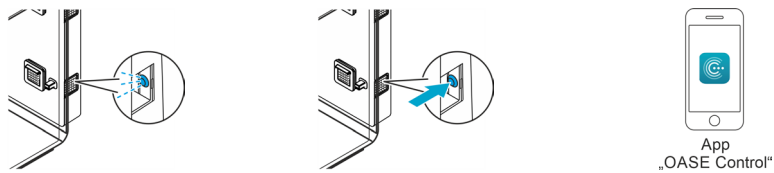

蓝色闪烁 LED 报告液体不足。

蓄液器注满后，按下按键确认消息。

液体不足也会通过“OASE Control”应用程序报告，并且可以在其中确认。

提示

我们建议仅用“biOrb Humidmist”（→ 配件）灌注蓄液器。它可防止玻璃和含水部件结垢。

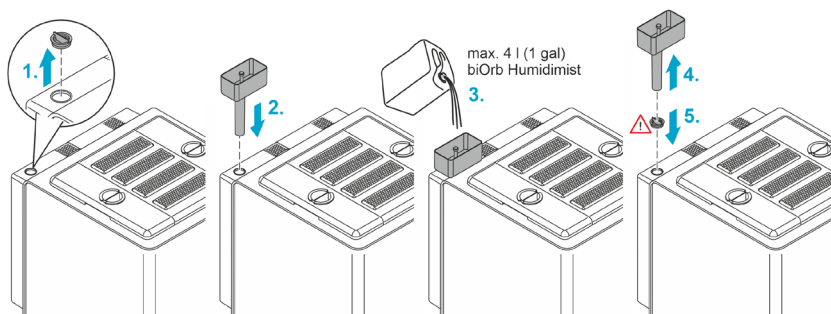

B0B0334

CN

步骤如下：

1. 拔下储液器填充口的盖子。
 2. 将漏斗放在填充口上。
 3. 将 biOrb Humidimist (→ 配件) 倒入漏斗。当储液器充满时，浮子会显示 (初次充满约 4 升 (1 gal))。
 4. 将漏斗从填充口取出。
 5. 用盖子关闭填充口。
 6. 在“OASE Control”应用程序或通过设备按钮确认填充。
- ✓ 下雨和降雾功能可以再次使用。

打开设备

接通设备：将电源插头插入插座。设备会立刻启动。

断开设备：拔下电源插头。

步骤如下：

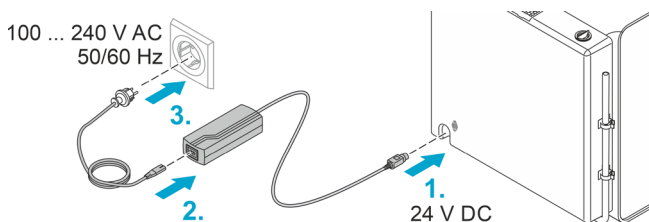

B0B0332

将设备与智能手机/平板电脑连接

步骤如下：

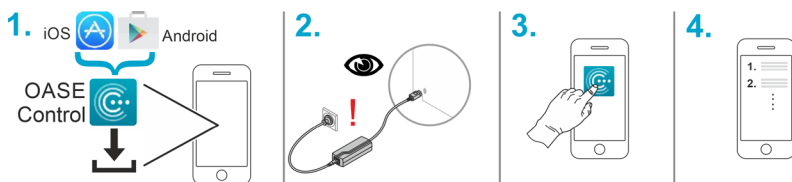

B0B0333

清洁和保养

提示

请勿使用腐蚀性清洁剂或化学溶液。这些用品会损坏外壳，损害设备功能，并且对动植物和环境有害。

▶ 用清水和干净的软布刷清洁设备。

▶ 对于外表面，我们建议使用 bi0rb 的高光抛光（产品编号46033）。

排除液体

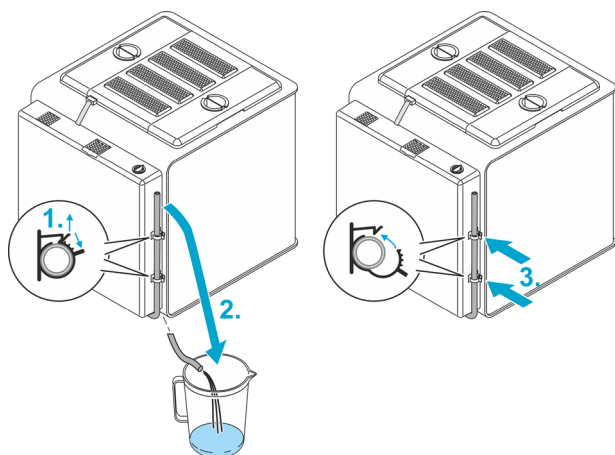

B090335

步骤如下：

1. 打开两个软管夹。
2. 将排水管导入设备下方的收集容器。
3. 液体排出后，重新定位卡箍中的软管并封闭。

更换空气过滤器

更换后部过滤器

- 每 3 个月更换一次
- biOrb EARTH 后部过滤器组，产品编号 77491

步骤如下：

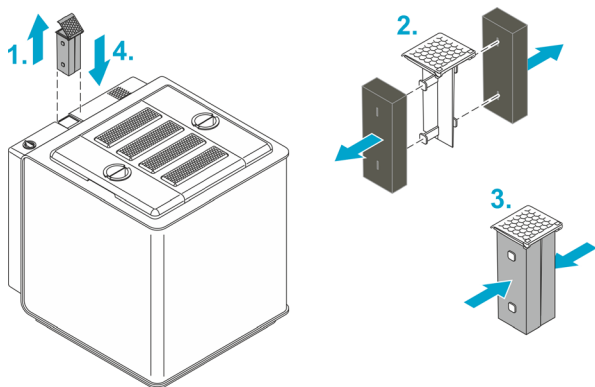

B0B0337

更换翼形过滤器

更换两个侧盖（翼）的过滤器。

- 每 6 个月更换一次
- biOrb EARTH 翼形过滤器组，产品编号 77490

步骤如下：

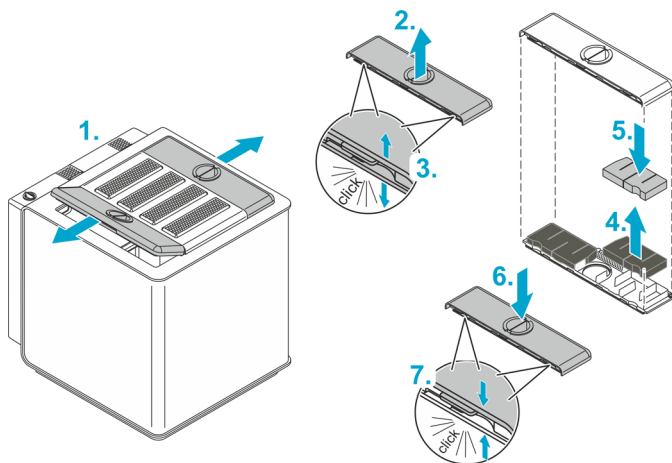

B0B0338

修理

后部 更换

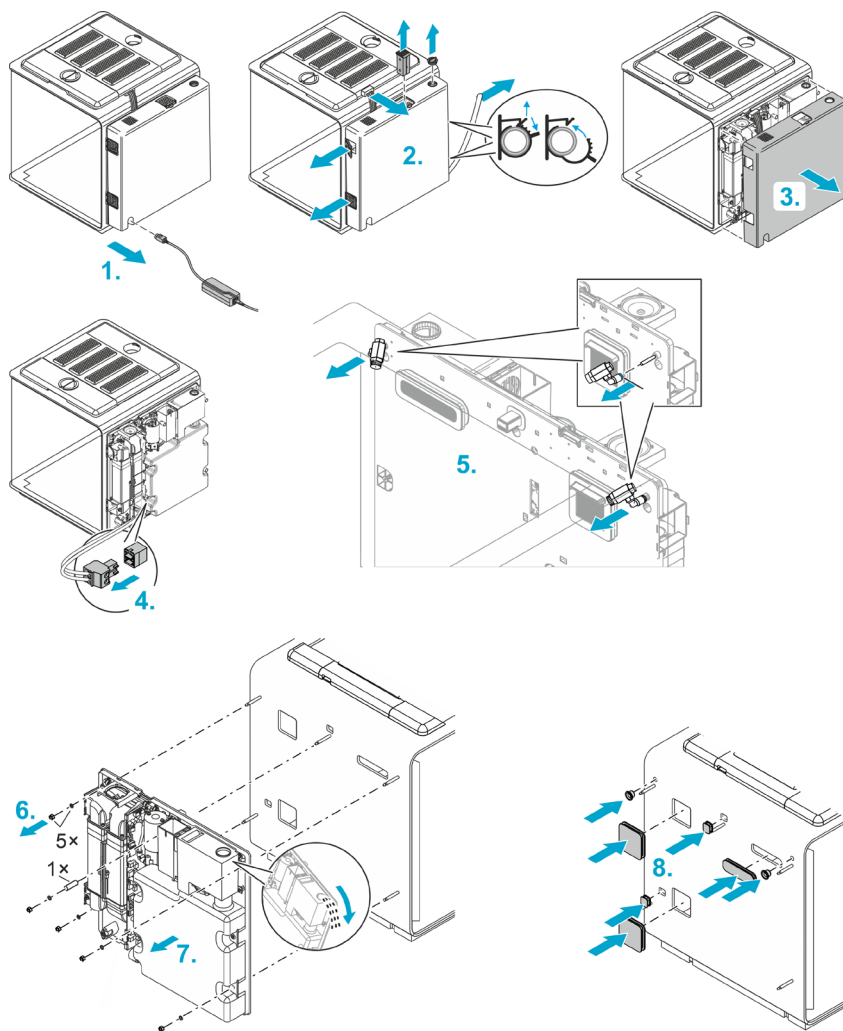

8080339

步骤如下：

1. 拔下电源插头。
 2. 请您取下...
 - 灯具插头、
 - 填充口盖子、
 - 后部过滤器、
 - 进气口和排气口格栅、
 - 排水软管。
 3. 拔下后壳。
 4. 拔下加热电缆插头。
 5. 请您取下雨水喷嘴。为此，请您将支架上的黑环推向喷嘴的方向，同时向前拉动喷嘴。
 6. 请您取下 5 个带垫圈的螺母和一个垫片套筒。
 7. 小心、均匀地拔下后部。
提示：如果储液器中有液体，请小心地从加注口倒出，避免水进入电子部件。
 8. 将供货范围内的橡胶塞放入拆除后部所形成的 7 个开口中。这是为了防止饲养生物从开口处逃出。
 9. 安装新的后部并按相反的顺序重新组装设备。
- ① 装后壳时，请确保没有电缆扭结或挤压。

替换灯具

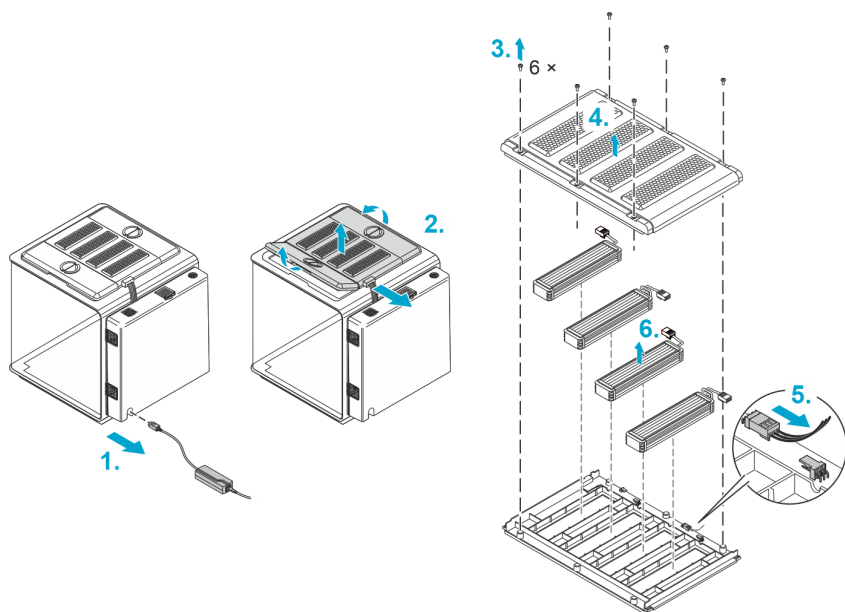

6060330

步骤如下：

1. 拔下电源插头。
2. 拔下灯具插头并取下所有盖子。
3. 拧松中间盖子上的 6 颗螺钉。
4. 掀开盖子的顶壳。
5. 拔下要拆卸的灯具插头。
6. 将灯具从盖子上取下。
7. 装入一个新的灯具，接好后按相反的顺序重新组装设备。

重新铺设或更换加热电缆

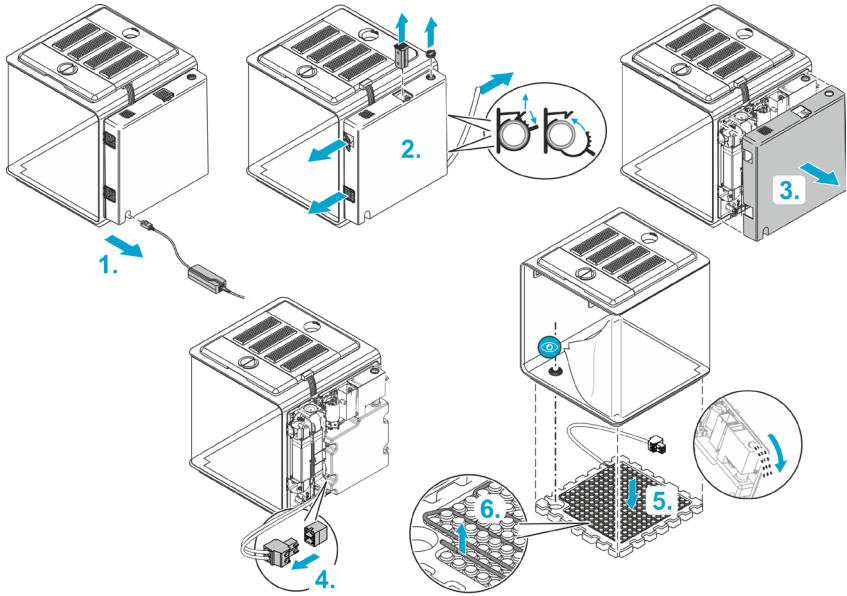

B0B0328

步骤如下：

1. 拔下电源插头。
2. 请您取下...
 - 填充口盖子、
 - 后部过滤器、
 - 进气口和排气口格栅、
 - 排水软管。
3. 拔下后壳。
4. 拔下加热电缆插头。

我们建议两组进行以下步骤：

5. 将设备稍向前倾斜，并取下聚苯乙烯底座。

提示：如果储液器中有液体，根据液面，设备不能倾斜或只能轻微倾斜（最大 45° ），否则液体可能会泄漏，从而破坏电子部件。

如果有必要，请小心地从加注口倒出液体，避免水进入电子部件。

6. 从聚苯乙烯底座拉出加热电缆，然后重新铺设。
7. 以相反顺序重新组装设备。
 - 插入聚苯乙烯底座时，要确保其位置，使排水口在底座的凹槽中。
 - 装后部时，请确保没有电缆扭结或挤压。

故障排除

故障消息

以下消息通过应用程序以智能手机上推送消息或电子邮件的形式发送：

消息	对策
蓄液器空	重新装满液体（→ 灌注蓄液器）。
24 小时无水	重新装满液体（→ 灌注蓄液器）并检查水路。
温度过高/过低	<ul style="list-style-type: none">• 通过应用程序检查温度，必要时重新调整。• 可能要关闭地暖装置和/或降低环境温度。 由于气流的影响，biOrb EARTH 内不同位置的实际温度与应用程序显示的传感器温度有偏差。biOrb EARTH 内不同位置的实际温度从最高 +40 ° C (104° F) 到低于环境温度 2.5 ° C (36.5° F)。
空气湿度过高/过低	通过应用程序检查空气湿度/降雨时间，必要时重新调整。 如果底土层中存在大量液体，要通过排水管排出。（→ 排除液体）

技术数据

电源

初级侧	电压	AC V	100 ... 240
	电源频率	Hz	50/60
	导线长度	m	1.5
		ft	4.9
次级侧	电压	DC V	24
	最大功率	W	180
	导线长度	m	1.5
		ft	4.9
防护等级			II

biOrb EARTH, 概述

电源	电压	DC V	24
	功率最大	W	105
噪音（距离为 80 cm）	标准	dB	37 ... 42
	静音模式	dB	34 ... 37
防护等级			III
环境温度范围	° C		15 ... 35
	° F		59 ... 95
尺寸（长 × 宽 × 高）	cm		571 × 500 × 567
	in		225 × 197 × 223
重量	kg		19.1
	lbs		42.1

biOrb EARTH, WLAN

协议			IEEE 802.11b/g/n
频带	GHz		2.4
最大有效辐射功率	dBm		20
安全			WEP, WPA 2, WPA 3
DHCP			自动
最大有效距离	m		80
	ft		262

biOrb EARTH, 气候

空气循环	功能元件	通风机
气温 (这些数据指环境温度为 +25 °C (+77 °F) 时 biOrb EARTH 中的可测量值。由于空气循环, 与传感器数值相差高达 10 °C (50 °F) 。)	功能元件	珀尔帖元件
	加热 (最高温度) *	° C +40 ° F +104
	冷却 (最低温度) *	° C 2.5 低于环境温度 ° F 36.5
	温差, 最大*	° C 10 ° F 50
	地表温度	功能元件
	加热 (最高温度) (在没有毛细管和泡沫垫的情况下操作。)	° C 35 ° F 95
	湿度	功能元件
	蓄液器	l 4 gal 1

biOrb EARTH, 灯具

仿日光 LED 灯	光色	K	3200 ... 7300
	光通量, 总共	lm	650
	能效等级		G
RGB & 红外线	光通量, 总共	lm	56
UV 灯	波长	nm	318 (UV-B)
	距离为 0/5/10/15/20/25/30 cm 的 UV-B 功率	μW/cm ²	1940/310/119/60/35/23/15
	距离为 0/5/10/15/20/25/30 cm 的 UV 指数		64/9/4/2/1/0.7/0.5

丢弃处理

提示

本设备不得按生活垃圾进行废弃处理。

- ▶ 通过专门的回收系统废弃处理本设备。
- ▶ 如有疑问, 请您咨询当地的垃圾处理公司。您在那里可以获得正确处理设备的信息。
- ▶ 请剪断电线, 确保设备无法使用。

保修

OASE GmbH 保证根据下列条款为您购买的 OASE 设备提供时间为 **24 个月**的保修。保修是对卖方法定保修义务的补充，并且该保修义务是不允许违反的。其不会对强制性法律责任规定产生不利影响，例如：依照产品责任法，故意或重大过失案例，因 OASE GmbH 或其履行辅助人导致伤害生命、身体或健康所构成的案例。

保修持续时间

保修期始于从 OASE 经销商处首次购买 OASE 设备之日起计。请求保证人代为履行保修义务或者转售 OASE 设备，保修期不会因此延长或重新起计。

保修服务

OASE GmbH 保证 OASE 设备能够完美运转，并具有相应的功能和可用性。起决定性作用的是制造时最新的知识和技术水平。OASE 设备在该时间点必须已经被检测到导致损坏的错误。

在有保修的情况下，OASE GmbH 保留免费修理 OASE 设备或免费为 OASE 设备提供备件或提供替换设备的权利。如果所涉及型号的 OASE 设备已不再生产，则 OASE GmbH 保留自己从 OASE 系列产品中选择替换设备的权利，该设备要尽可能接近被投诉的设备型号。

保修仅对所购买 OASE 设备本身导致的损失适用。安装和拆卸费用以及检查费用的报销，购买商品本身未发生损坏情况下损失索赔，以及要求索赔利润损失或停止使用，以及因 OASE 设备或其使用导致进一步的损害和同类型损失的索赔，均不在保修范围之内。

保修排除

由以下原因所致的损失均不在保修范围内

- 因事故、跌落或冲击造成的机械损坏，或者
- 不可抗力或自然灾害，特别是（但不仅仅是）洪水、火灾或霜冻灾害、
- 疏忽或蓄意破坏（例如：切断插头或截短电源电缆），或者
- 滥用、不当使用或不按规定使用、安装和操作错误或缺乏保养（例如：使用不合适的清洁用品、忽视维护、钙沉积）、过载或不注意用户提示/使用指南，
- 因擅自修理使情况变得更加糟糕，以及以下部件的损坏
- 易损件，例如：灯具和转子，
- 易碎件，例如：玻璃、白炽灯和
- 耗材，例如：电池或过滤泡沫。

关于正确使用，OASE GmbH 提供了使用指南，其是保修的一部分。

索赔权利主张

保修索赔权利仅可在保修期内向 OASE GmbH 提出主张，公司地址为 Tecklenburger Straße 161, 48477 Hörstel, 德国。为此，索赔人要将被投诉的设备或设备部件连同 OASE 经销商原始销售收据的副本、此保修证书以及所投诉错误的书面说明寄发给 OASE GmbH，但索赔人必须承担发货费用和运输风险。

一般性规定

此保修受德国法律约束，但不受联合国国际货物销售合同公约（CISG）的约束。

取扱説明書原本本取扱説明書は、デバイスの一部であり、デバイスを譲渡する場合は、本書も引き渡す必要があります。

⚠ 警告

- ▶ デバイスを安全に使用するために監視または指示されており、その結果として生じる危険を理解している場合、このデバイスは8才以上の子供だけでなく身体的、感覚的または精神的能力が低下した人、または経験や知識が不足している人も使用することができます。子供は本デバイスで遊ぶことはできません。清掃とユーザーのメンテナンスは、監視なしに子供が行うべきではありません。
-

目次

安全に関する注意事項	532
適切な使用方法	532
製品説明	532
セットアップ	540
試運転.....	543
清掃とメンテナンス.....	545
修理	547
トラブルシューティング	551
技術データ.....	552
廃棄処分.....	554
保証条件.....	554

安全に関する注意事項

設置

- デバイスを直射日光から保護してください。
- デバイスの通気口をふさがないでください。
- デバイスにアクセスするには、十分なスペースが必要です。

電気的接続

- 装置と電源の電気データが一致している場合にのみ、装置を接続してください。
- 納品範囲に含まれている電源ユニットのみを使用してください。
- 規定にそって取り付けられた電源コンセントにのみデバイスを接続してください。
- カバーされていないプラグとソケットに湿気を近づけないでください。

安全な稼働

- 電源ケーブルや筐体が損傷した場合は、デバイスを使用しないでください。
- ケーブルを損傷から保護し、誰もがケーブルにつまづくことがないようにケーブルを設置してください。
- 問題があった場合、オフィシャルカスタマーサービスかOASEに連絡をしてください。

適切な使用方法

この説明書に記載されている製品は後述の方法に限り利用してください：

- 植物および動物の人工的生息環境として、動物保護および特に生息動物に適した環境を整えることに配慮してください。
- 屋内でのみご使用ください。
- 技術データの保持環境。(→ 技術データ)

製品説明

biOrb EARTHは、植物および小生物向けの人工的な育成環境でさまざまな気候帯を再現することができます。

日光は、実際の気候に最も大きな影響を与えます。日光により空気や地面が温められます。日光の熱作用により、空気が流動し、風が生成されます。水が高温で蒸発すると、雨雲が生成されます。雨雲の中の空気が冷えると、雨が降ります。

こうした環境の変動は、光、湿度および空気温度と土壌温度のインテリジェントな相互作用により、biOrb EARTHで再現されます。

biOrb EARTHは、iOSまたはAndroid用の「OASE Control」アプリをインストールしたスマートフォンまたはタブレットを使用して、操作、設定、および監視します。

biOrb EARTH内の温度または湿度が規定範囲外になった場合、スマートフォンまたはタブレットへプッシュ メッセージまたは電子メールとして通知することができます。

光

地球上の生命に不可欠な太陽から放出される放射線スペクトルには、ビタミンを生成する紫外線 (UV) から温暖化する赤外線 (IR) が含まれます。その中間に可視光スペクトルがあります。この放射スペクトルは、biOrb EARTH内で次の照明によって再現されます：

biOrb EARTH サンライトLED: このライトは、青色光含有量が高い可視光を放射します。異なる光色を発する 3 つの追加 LED により、植物や生物に照明を調整することが可能です。

biOrb EARTH RGBおよび赤外線: 照明のRGBパーツにより、例えば日没時を再現するライトの色合いが生成されます。さらに、このライトは赤外線を放射します。

biOrb EARTH 紫外線: このライトは、自然界に存在する 紫外線A波とB波の放射光を再現します。紫外線A波は、色素沈着を促し、紫外線B波は健康な骨の成長を促進します。生物が直射紫外線に耐えられない場合は、biOrb EARTHの設置時に紫外線ライトの配置を考慮してください。

湿度

超音波霧発生装置により、湿度が調整されます。さらに、2つのノズルを使用して雨を再現することができます。

気温および地面温度

外気を加熱または冷却された循環空気と混合することで、自然界と同様に、適切な温度差が生じる気候が biOrb EARTH内で生成されます。

底面の加熱ケーブルにより、必要な基板温度が確保されます。

下の画像は、biOrb EARTHで発生させることができる気流と、その温度への影響を示しています。

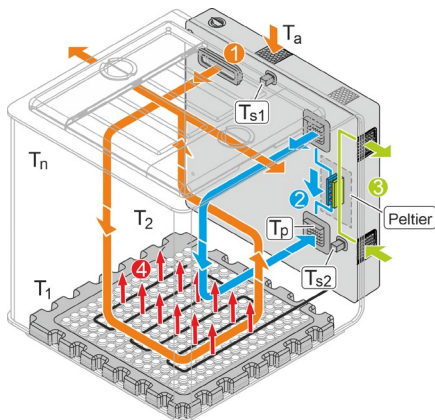

BOB0343

①

外気

biOrb EARTHには、フогアウトレットを介して常に周囲から空気が供給され、サイドカバー（ブレード）から再び排出されます。

周囲環境から汚染物質（粒子、臭気など）がbiOrb EARTHに入らないようにするため、供給空気は背面部品の活性炭フィルターに送り込まれます。biOrb EARTHから臭いが漏れないようにするため、サイドカバーの活性炭フィルターを経由して排気がフィルターされます。

②

循環空気（加熱気または冷却気）

空気循環は、アプリ"OASE Control"介してオンにすることができ、アプリの指定に応じて、ペルチェ素子によって加熱または冷却することができます。

③

ペルチェ素子への給排気

④

フロアヒーター

電動フロアヒーターは、アプリでオンまたはオフにすることができます。スイッチを入れると、地面を暖めるだけでなく、熱作用により上昇気流が生成されます。

T_a	周囲温度
T_p	ペルチェ素子により温度が生成されます。ペルチェ素子の冷却能力は、biOrb EARTHの周囲温度により異なります。
T_{s1}, T_{s2}	センサー値センサーによって測定された温度は、アプリ"OASE Control"に表示されます。
$T_1, T_2, \dots,$	biOrb EARTHでのさまざまな箇所での実測温度。
T_n	<p>空気の流れにより、biOrb EARTHのさまざまな箇所での実測温度は、アプリに表示されるセンサー温度とは異なります。</p> <p>biOrb EARTHのさまざまな箇所での実測温度は、周囲温度より最大 +40 °C (104 °F) ~ 2.5 °C (36.5 °F) 低くなる場合があります。</p>

機能エレメントの概要

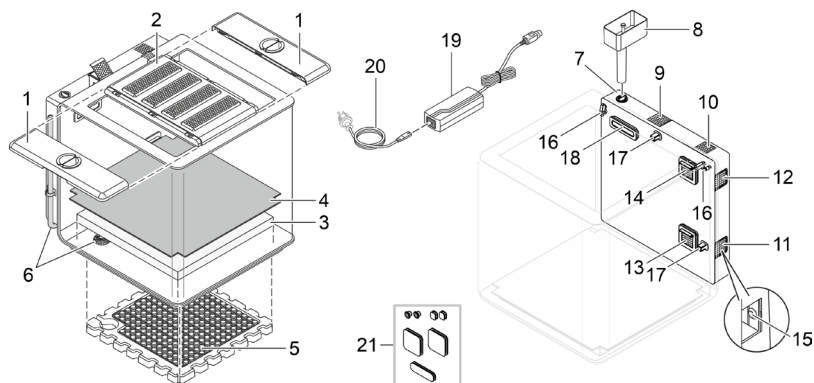

BOB0324

- 1 給餌口と活性炭フィルター（排気）を備えたサイドカバー（ブレード）

- 2 4つのライト付きセンターカバー
 - カバーを取り外して傾けるとライトが消灯します。
 - biOrb EARTHで48時間水が不足していると、ライトが上下に減光調整されます。

- 3 スポンジマット
 - 雨や霧の水分を保持し、土壌の水分を再現します。

- 4 キャピラリーマット
 - スポンジマットからマットの上にある植物の根の下地に水分を供給します。
 - 根がスポンジマットに入り込むのを防ぎます。

- 5 ヒーターケーブル付き発泡スチロールフロア（フロアヒーター）

- 6 排水ホース付き排水口
 - デバイスから水を排水します。

- 7 雨や霧用の液体リザーバー充填部
 - 雨や霧の液体には、biOrb Humidimist（→ 付属品）を使用することが推奨されています。
 - 塩素がアクリルガラスを浸食するため、水道水は充填しないでください。

- 8 液体リザーバーを充填するための漏斗

- 9 背面部品の活性炭フィルター（外気）

- 10 スピーカー

- 11 ペルチエ素子の排気口

- 12 ペルチエ素子の給気口

- 13 ペルチエ素子によって冷却または加熱された循環空気の流入口

- 14 循環空気の吸引口

JA

15	LED付きボタン	<ul style="list-style-type: none"> 機能(以下の章を参照ください) ボタンを操作するには、給気口 (11) からグリルを取り外します。
16	レインノズル	
17	温度センサーおよび湿度センサー	<ul style="list-style-type: none"> 「OASE Control」アプリは、センサーの実測値を表示します。空気循環により、他の箇所と異なる値が測定される場合があります。
18	フオグアウトレットと外気の流入口	
19	電源ユニット	
20	国別の電源プラグ付き電源コード	
21	ラバープラグ	<ul style="list-style-type: none"> 電子機器を含む背面部品を取り外した場合に、ハウジングの開口部を塞ぎます。

LED (15) によって通知される動作状態

LED状態	説明	
緑	常時点灯	biOrb EARTHは作動中で、ネットワーク接続されています。
	点滅	biOrb EARTHは作動中で、ネットワーク接続を検索中です。
赤	常時点灯	biOrb EARTH が起動する(ブートフェース) か、またはリセットされます。
	点滅	障害が生じています; 以下の原因が考えられます ... <ul style="list-style-type: none"> カバーが取り付けられていません。 設定温度または設定湿度に達していません。
青	常時点灯	biOrb EARTHは工場出荷時状態で、アプリ「OASE Control」による設定を待っています。
	点滅	液体リザーバーが空です(→液体リザーバーの充填)。
消灯	biOrb EARTHがオフになっています。	

ボタン機能 (15)

操作	説明
短く押す	メッセージ「液体リザーバーが空です」をリセットします。(LEDの青色の点滅が停止します。)
キーを5秒押ししたままにする	ネットワーク接続をリセットします。その後、信号音が鳴ります。
キーを15秒押ししたままにする	biOrb EARTHとアプリを工場出荷時設定にリセットします。その後、信号音が3回鳴ります。

デバイスへのアクセス

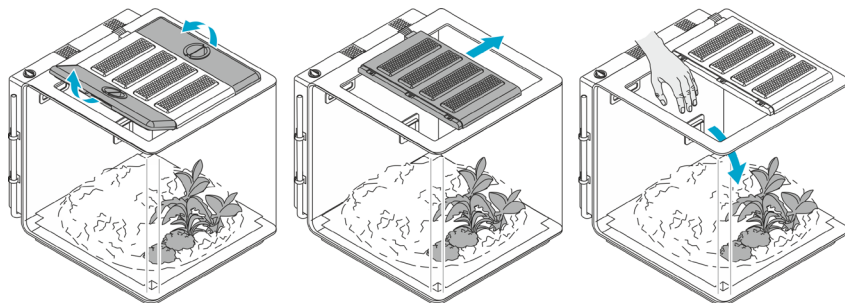

BOB0326

付属品

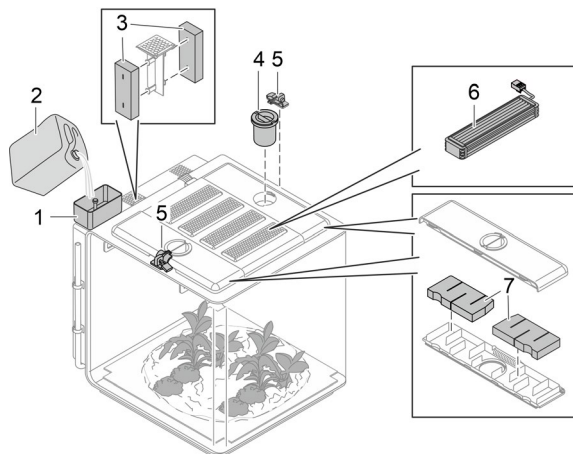

BOB0325

- 1 biOrb EARTH 漏斗
液体リザーバーの充填用
● 品番 77495

- 2 biOrb Humidimist
雨霧機能用専用水ガラスとすべての注水部品が石灰化するのを防ぐため、必要な量の電解質が含まれています。
● 4 × 500ml ボトル (4 × 0.13 gal): 品番 46155
● 1 × 5Lキャニスター (1 × 1.3 gal): 品番 46156

- 3 biOrb EARTH 背面フィルターセット
● 品番 77491

- 4 biOrb EARTH 給餌補助具
飼育動物への給餌を快適に行うことができます。
● 品番 77492

- 5 biOrb EARTH ロックセット
給餌開口部付きサイドパネルを固定するための南京錠付きの2つのロック。
● 品番 77493

- 6 ライト
● biOrb EARTH サンライトLEDセット: 品番 77487
● biOrb EARTH RGBおよび赤外線セット: 品番 77488
● biOrb EARTH 紫外線ライトセット: 品番 77489

- 7 biOrb EARTH ブレードフィルターセット
● 品番 77490

- ① 動物の自然な生息環境を再現するために、www.oase.comから幅広い種類の装飾資材や地面資材をご購入いただけます。

デバイス上のシンボル



デバイスは保護クラス II に相当し、二重または強化絶縁材によって保護されています。



デバイスは保護クラスIIIに相当します。安全超低電圧でのみデバイスを作動させてください。



デバイスは屋内または乾燥した環境でのみご使用ください。



通常のご家庭ごみとしてデバイスを廃棄しないでください。



利用指示書を読んでください。

セットアップ

手順:

1. 必要に応じてフロアヒーターを変更する (→フロアヒーターの付け替え).
2. 必要に応じて照明を変更する (→照明の付け替え).
3. biOrb EARTH 設置 (→デバイスの設置).
4. biOrb EARTH 装備 (→デバイスの装備).

フロアヒーターの付け替え

必要に応じて、飼育動物に合わせてフロアヒーターを調整できます。

適度な熱帯性気候

砂漠気候

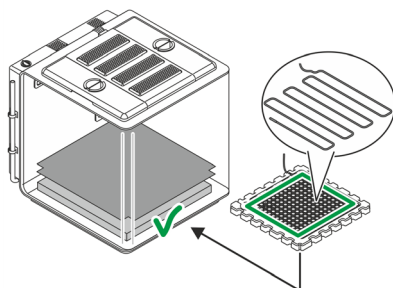

標準 (工場出荷時設定の設置)

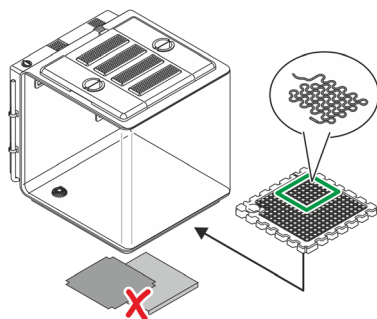

バージョン

BOB0327

- 温帯または熱帯気候では、土壌水分を必要とする植物があります。このため、キャピラリーマットとスポンジマットを挿入します。
- ヒーターケーブルはフロア全体を暖めます。
- 砂漠気候では、土壌水分はありません。このため、キャピラリーマットとスポンジマットは挿入しません。
- 排水口をスポンジマットの切り取った部分などで塞ぎ、目詰まりを防ぐことが推奨されています。
- ヒーターケーブルはフロアの一部のみを暖めます。通常これらの領域は、砂漠生息動物が休息する領域です。

手順:

(→ヒーターケーブルを再度取り回す、または交換する)

照明の付け替え

自然界の環境を可能な限り忠実に再現できるように、biOrb EARTHには、個別に組み合わせて配置することができるさまざまなライトが装備されています。

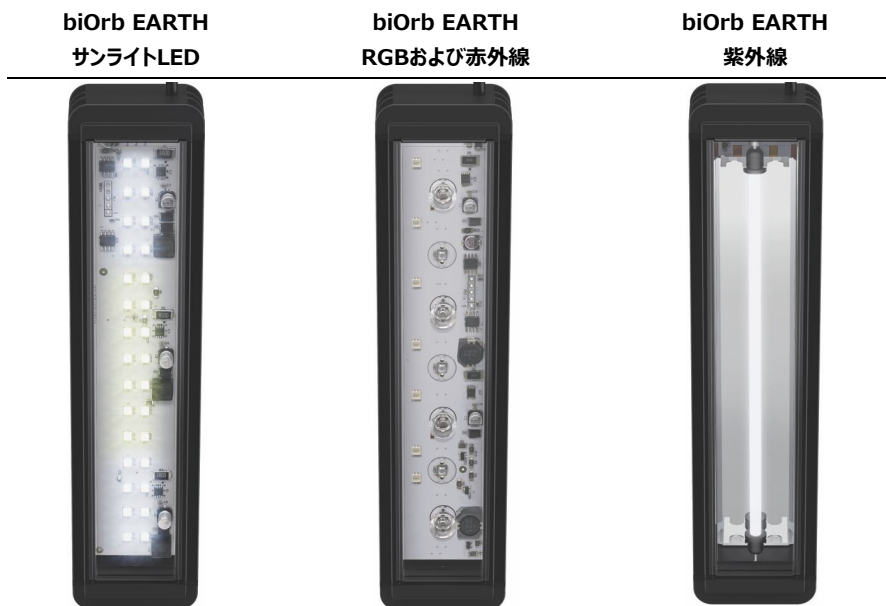

BOB0345

このライトは、日光のような光を放射します。

このライトは、日光を赤外線で補います。

このライトは、自然界に存在する紫外線A波とB波の放射光を再現します。

当社は以下の順序を推奨しています（工場出荷時の設置、後方から前方へ）:

1. サンライトLED
2. RGBおよび赤外線
3. 紫外線
4. サンライトLED

注意

デバイスは、4つのライトが装備されている場合のみ作動させることができます。これらのライトを装備しなかった場合、筐体に開口部が生じ、一定の温度と湿度を維持するために必要な換気構想が無効になります。

手順: (→ ライトの交換)

デバイスの設置

biOrb EARTHは、テーブルや戸棚などの十分な広さのある安定した面に配置します。

注意

- ▶ デバイスは直射日光から保護します。
- ▶ デバイスのすぐ近くにソケットがなければなりません。
- ▶ デバイスの通気口は塞がないでください。
- ▶ 側面の通気口から高温の空気が流出し、植物やその他の熱に敏感な素材が損傷する場合があります。十分な間隔を確保してください。
- ▶ デバイスにアクセスするには、十分なスペースが必要です。

デバイスの装備

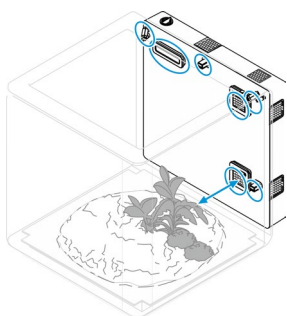

BOB0331

デバイスへのアクセスを確保し、お好みに合わせてbiOrb EARTHを装備してください。(→ デバイスへのアクセス)

豊富な種類の装飾資材および植物をOASE販売店またはwww.oase.comで提供いたします。

注意

- ▶ 換気グリル、レイン ノズル、およびセンサーを装飾資材で覆わないでください。(→ 機能エレメントの概要)
- ▶ 自然な雨を再現する場合、室内全体に雨が降り注ぐようにレインノズルを配置する必要があります。

試運転

手順:

1. 液体リザーバーの充填 (→ 液体リザーバーの充填).
2. デバイスをオンにする (→ 機械のスイッチオン).
3. 「OASE Control」アプリをインストールする (→ デバイスをスマートフォン/タブレットと接続する).
4. アカウントをまだお持ちでない場合は、アプリからOASEアカウントを作成します。
5. biOrb EARTHをアプリから設定します。

液体リザーバーの充填

液体リザーバーは、雨霧機能を使用するために十分に満たされている必要があります。液体のレベルが低すぎると、雨霧機能は停止します。

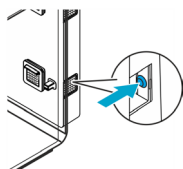
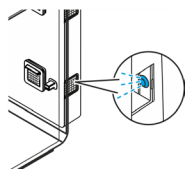

App
„OASE Control“

BOB0334

青色で点滅するLEDは、液体が不足していることを示しています。

液体リザーバーを充填した後、ボタンを押してメッセージを確認します。

液体の不足は、「OASE Control」アプリからも通知され、確認することができます。

注意

当社は、液体リザーバーを「biOrb Humidimist」(→ 付属品)のみで充填することを推奨しています。ガラスと注水部品の石灰化を防ぎます。

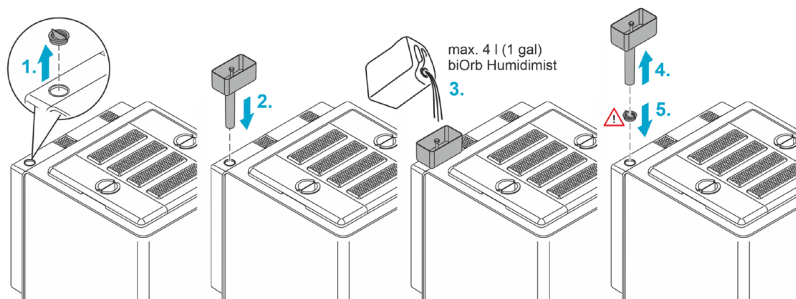

BOB0334

手順:

1. 液体リザーバー注入口のカバーを外します。
 2. 漏斗を注入口に取り付けます。
 3. biOrb Humidimist (→ 付属品)を漏斗に注入します。液体リザーバーが充填されているとフロートが示します(初回充填量約 4 リットル (1 ガロン))。
 4. 漏斗を注入口から取り外します。
 5. 注入口をキャップで塞ぎます。
 6. 「OASE Control」アプリで、またはデバイスのボタンで充填を確定します。
- ✓これで雨霧機能を再び正常に使用することができます。

機械のスイッチオン

デバイスをオンにする: 電源ユニットのコネクターをソケットに差し込みます。デバイスがただちにオンになります。

デバイスをオフにする: 電源ユニットのコネクターを引き抜きます。

手順:

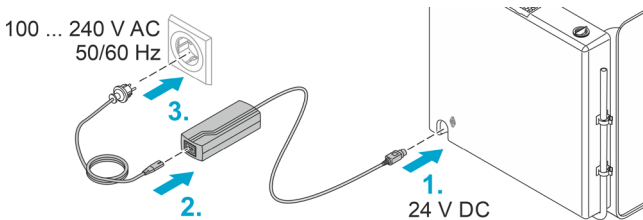

BOB0332

デバイスをスマートフォン/タブレットと接続する

手順:

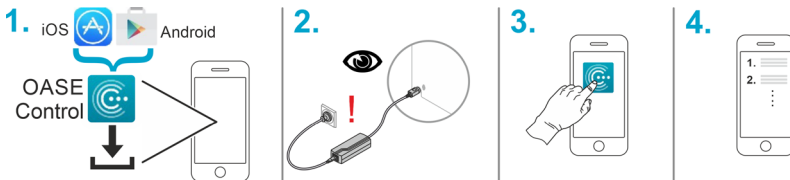

BOB0333

清掃とメンテナンス

注意

強い洗浄剤もしくは化学溶剤を使用しないでください。これらは筐体を損傷させ、デバイス機能と生き物、植物、環境に影響を与えます。

- ▶ 清潔な水と柔らかい清潔なスポンジまたは布でデバイスを掃除します。
- ▶ 外側表面にはbiOrb (品番46033)の高光沢ポリッシュを使用することが推奨されています。

液体を排出する

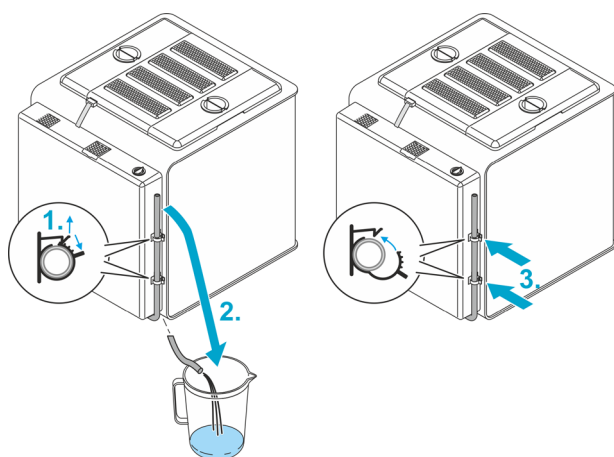

BOB0335

手順:

1. 2つのホース クランプを開きます。
2. 排水ホースをデバイスの下にある回収容器に導き入れます。
3. 液体を排出した後、ホースをクランプに再度配置し、塞ぎます。

エアフィルターの交換

背面フィルターの交換

- 交換頻度3か月ごと
- biOrb EARTH 背面フィルターセット、品番 77491

手順:

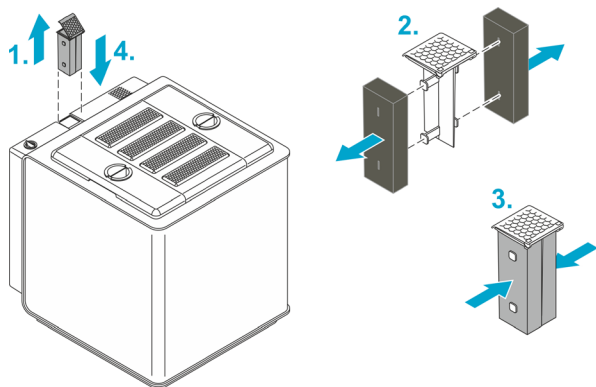

BOB0337

ブレードフィルターの交換

両サイドカバー（ブレード）のフィルターを交換します。

- 交換頻度6か月ごと
- biOrb EARTH ブレードフィルターセット、品番 77490

手順:

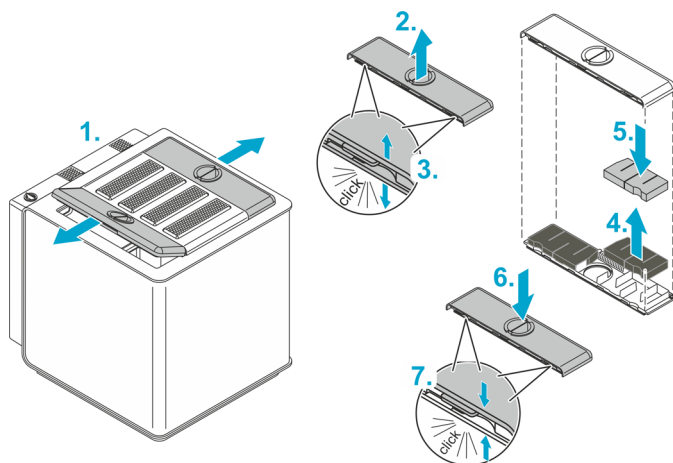

BOB0338

修理

背面部品の交換

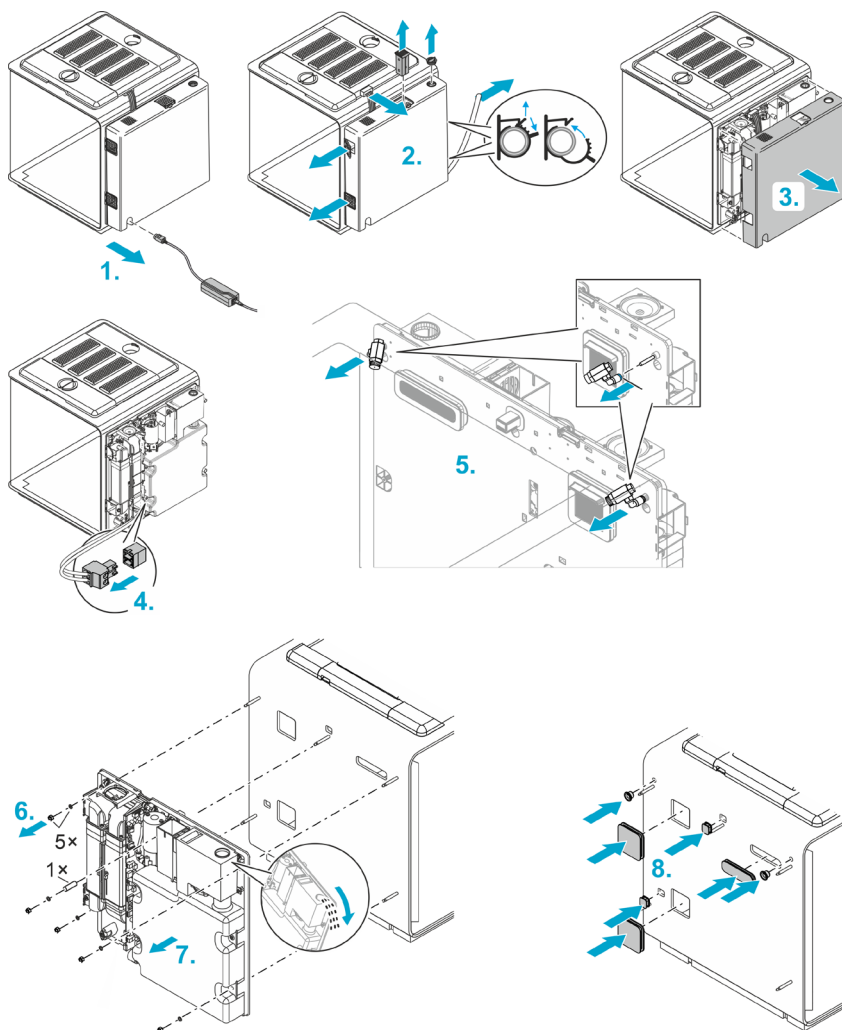

BOB0339

手順:

1. 電源プラグを引き抜きます。
2. 以下を取り外します。
 - ライトコネクター、
 - 注入口のカバー、
 - 背面フィルター、
 - 吸気口と排気口のグリル、
 - 排水ホース
3. 背面部品筐体を抜き取ります。
4. ヒーターケーブルプラグを引き抜きます。
5. 両方のレインノズルを取り外します。この際、ホルダーの黒いリングをノズル方向にスライドさせ、同時にノズルを前方に引きます。
6. ワッシャー付きナット 5 個とスパーサー スリーブを取り外します。
7. 背面部品を慎重に均等に抜き取ります。

注意: 液体リザーバーに液体が入っている場合は、電子機器に水が入り込まないように注入口から慎重に排水してください。
8. 背面部品を取り除いてできた7箇所の穴に付属品のラバーキャップをはめ込みます。こうすることで、飼育動物が逃げ出すのを防ぎます。
9. 新しい背面部品を取り付け、デバイスを逆の順序で再度組み立てます。
- ① 背面部品筐体を装着する際に、ケーブルが振じれたり、挟まれたりしないように注意してください。

ライトの交換

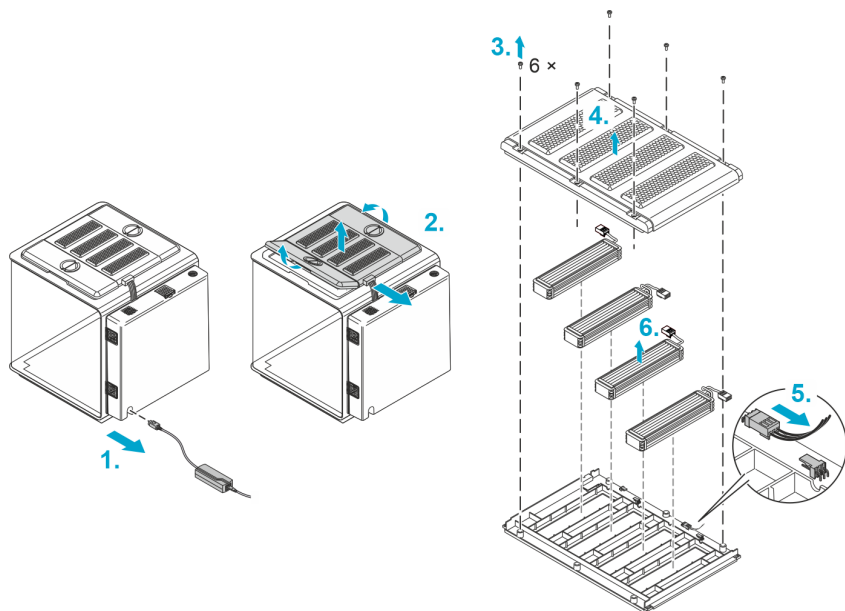

BOB0330

手順:

1. 電源プラグを引き抜きます。
2. ライトコネクタを引き抜き、すべてのカバーを取り外します。
3. 中央カバーの 6 本のネジを外します。
4. カバーの上部シェルを持ち上げます。
5. 取り外すライトのコネクタを抜き取ります。
6. ライトをカバーから取り外します。
7. 新しいライトを挿入して接続し、逆の順序でデバイスを再度組み立てます。

ヒーターケーブルを再度取り回す、または交換する

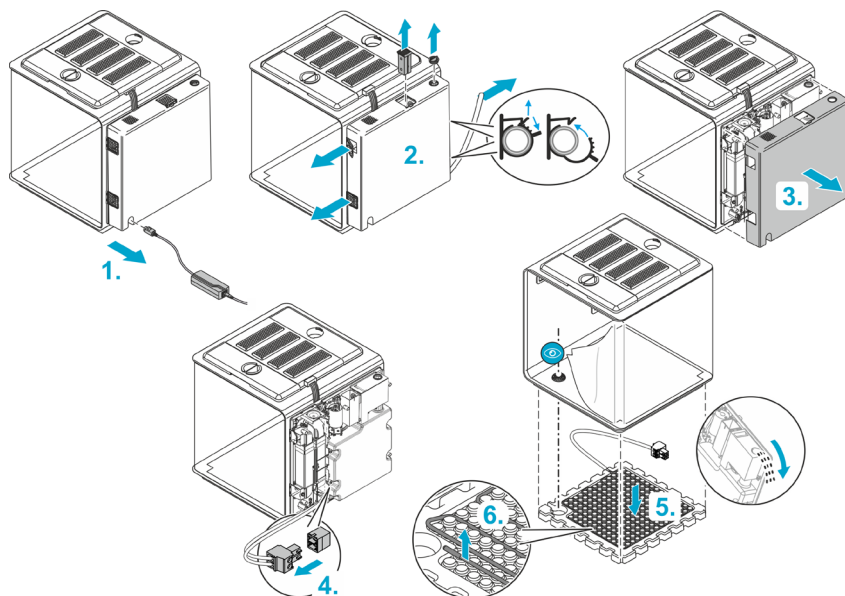

BOB0328

手順:

1. 電源プラグを引き抜きます。
2. 以下を取り外します。
 - 注入口のカバー、
 - 背面フィルター、
 - 吸気口と排気口のグリル、
 - 排出ホース
3. 背面部品筐体を抜き取ります。
4. ヒーターケーブルプラグを引き抜きます。

次の手順は2名で行うことが推奨されています:

5. デバイスを少し前方に傾けて、発泡スチロールのベースを取り外します。

注意: 液体リザーバーに液体がある場合、液体のレベルに応じて、デバイスを傾けない、またはわずかに（最大 45°）傾けてください。そうしなかった場合、液体が漏れて電子機器が破損するおそれがあります。

必要に応じて、電子機器に水が入り込まないように注入口から慎重に排水してください。

6. 発泡スチロールフロアからヒーターケーブルを引き抜き、再度取り回します。
7. デバイスを逆の順序で再度組み立てます。

- 発泡スチロールフロアを挿入する際に、フロアのくぼみに排水口がくるように配置してください。
- 背面部品を装着する際に、ケーブルが擦じれたり、挟まれたりしないように注意してください。

トラブルシューティング

エラー通知

アプリを通じてスマートフォンのプッシュ 通知またはEメールで次のメッセージが送信されます：

メッセージ	対策
液体リザーバーが空です	液体を補充します(→ 液体リザーバーの充填)。
24時間水が不足しています	液体を補充するか(→ 液体リザーバーの充填)、水回路を点検します。
温度が高すぎます/低すぎます	<ul style="list-style-type: none"> ● 温度をアプリで点検し、必要に応じて再度設定します。 ● 必要に応じて、フロアヒーターをオフにするか、周囲温度を下げてください。 <p>空気の流れにより、biOrb EARTHのさまざまな箇所での実測温度は、アプリに表示されるセンサー温度とは異なります。biOrb EARTHのさまざまな箇所での実測温度は、周囲温度より最大 +40 °C (104 F) ~ 2.5 °C (36.5 F) 低くなる場合があります。</p>
湿度が高すぎます/低すぎます	<p>湿度および/または雨時間をアプリで点検し、必要に応じて再度設定します。</p> <p>地面に液体が多い場合は、排水ホースを使用して排水します。(→ 液体を排出する)</p>

技術データ

電源ユニット

一次	電圧	AC V	100~240
	電源周波数	HZ	50/60
	配線長さ	m	1.5
ft		4.9	
二次	電圧	DC V	24
	最大出力	W	180
	配線長さ	m	1.5
ft		4.9	
保護クラス			II

biOrb EARTH、一般

電源	電圧	DC V	24
	出力、最大	W	105
騒音 (80 cmの間隔で)	標準	dB	37~42
	静止モード	dB	34~37
保護クラス			III
周囲温度範囲	°C		15~35
	°F		59~95
寸法 (L × W × H)	cm		571 × 500 × 567
	in		225 × 197 × 223
重量	kg		19.1
	lbs		42.1

biOrb EARTH、WLAN

プロトコル			IEEE 802.11b/g/n
周波数帯域	GHz		2.4
最大送信出力	dBm		20
安全性			WEP、WPA 2、WPA 3
DHCP			自動
最大受信範囲	m		80
	ft		262

biOrb EARTH、空調

空気循環	機能要素	ファン	
空気温度 (これらのデータは、周囲温度+25 °C (+77°F)で biOrb EARTHで測定される値です。空気循環により、センサー値は最大 10°C (50°F) 異なります。)	機能要素	ペルチエ素子	
	加熱 (最大温度)	°C	+40
		°F	+104
	冷却 (最低温度)	°C	2.5 下限周囲温度
		°F	36.5
	最大周囲温度	°C	10
		°F	50
フロア温度	機能要素	電気ヒーターケーブル	
	加熱 (最大温度)	°C	35
	(キャピラリーマットとスポンジマットなしでの作動)	°F	95
湿度	機能要素	超音波霧発生装置、レインポンプ/レインズル	
	液体リザーバー	リットル	4
		ガロン	1

biOrb EARTH、ライト

サンライトLED	ライトカラー	K	3200~7300
	全光束	lm	650
	エネルギー効率クラス		G
RGBおよび赤外線	全光束	lm	56
紫外線	波長	nm	318 (UV-B)
	間隔	μ W/cm ²	1940/310/119/60/30/5/10/15/20/25/30 cm
	でのUV-B性能		5/23/15
	間隔		64/9/4/2/1/0.7/0.5
	でのUV指数		

廃棄処分

注意

このデバイスは家庭廃棄物として廃棄してはなりません。

- ▶ デバイスは、所定の回収システムを介して廃棄処分してください。
- ▶ ご不明な点がございましたら、最寄りの廃棄物処理業者にお問い合わせください。廃棄物処理業者は、デバイスの適切な廃棄に関する情報を提供しています。
- ▶ ケーブルを切断し、デバイスを使用できないようにします。

保証条件

OASE GmbHはお買い上げのOASE機器を**24**カ月間以下の保証規定に従って保証します。保証は販売者の法定補償義務に加えて法定補償に何ら影響せずに行います。OASE GmbHあるいは契約義務履行に係る者による故意及び重大過失の場合、生命や身体あるいは健康の損害を理由として例えば製造物責任法によるものなど法定賠償責任規程は一切影響を受けずに適用されます。

保証期間

保証期間はOASEの機器をOASEの特約店で最初にお買い上げになった日に始まります。保証請求あるいはOASEの機器を再販する場合保証期間は延長も更新もされません。

保証内容

OASE GmbHはOASEの機器の完全な、用途を満たす機能性及び利用可能性をてん補します。この際基準となるのは製造時点の最新科学及び最新技術レベルです。OASEの機器は製造時点までに損害の原因となった瑕疵を特定したはずです。

保証適用の場合OASE GmbHはOASEの機器を無償で修理するかOASE GmbHの交換部品を無償で納入するか代替機器を納入するかを自社の裁量で決定させていただきます。保証適用となったOASEの機種が生産終了している場合、OASE GmbHは自社の裁量によりOASE GmbHの販売している製品の中から対象機器と可能な限り同じ代替機器を納入させていただきます。

保証はお買い上げのOASEの機器本体にのみ適用されます。取り付けや取り外し、点検のための費用、お買い上げの機器本体に発生したのではない損害に対する賠償責任請求に対する支払、さらに逸失利益や利用欠如による請求ならびにOASEの機器またはその使用が原因で発生したこれらと同種の損害や損失に対する請求は保証対象ではありません。

免責条項

以下の損害は保証されません

- 事故、落下、衝突による機械的損傷または
- 不可抗力または天災、特に、限定することなく洪水、火災または冷害
- 過失によるまたは故意の破壊（例えばプラグの切断や電気ケーブルの切断によるものなど）
- 濫用、不正使用あるいは規定や用途と異なる使用、取り付けミス、操作ミス、不適切なお手入れ（例えば不適合な洗剤、保守の省略、灰分堆積等）、過負荷あるいはユーザーに対する注意事項/取扱い説明に従わないことにより発生した損害
- 独断で修理しようとして悪化した場合、さらに次の物の損害:
- ランプ類やロータ等の摩耗部品
- ガラスや白熱灯等の脆い部品
- 電池やフィルターフォーム等の消耗品

正しい使用についてはこの保証の構成要素であるOASE GmbHの取扱説明書をご参照ください。

保証請求

保証は有効期間中であればOASE GmbH, Tecklenburger Straße 161, 48477 Hörstel/ドイツに対して請求することができます。このため請求者は返送料及び請求対象の機器または部品の輸送リスクを負担し、OASE特約店発行の領収証のコピー、この保証書、請求対象の瑕疵についての説明を書いた書面を添えてOASE GmbHへお送りください。

一般規程

この保証には国際物品売買契約(CISG)に関する国際連合条約を適用せずドイツの法律を適用します。

EU-Konformitätserklärung
Declaration of EU-conformity

OASE GmbH
Tecklenburger Str. 161
48477 Hörstel
Tel. +49 5454 / 80-0
Email: info@oase.com

erklärt, dass das Produkt
declares that the product

Produkt / Product: Terrarium
Vivarium

Typ / Type: biOrb EARTH

den folgenden Richtlinien der Union entspricht:
complies to the following directives of the Union:

2014/53/EU, 2011/65/EU

Die vollständige EU-Konformitätserklärung ist unter der folgenden Internetadresse abrufbar:
The complete Declaration of EU-conformity is available at the following internet address:

www.oase.com/ce_red

Technische Daten
Technical data

Funkfrequenz: 2,4 GHz
Radio-frequency:

max. Reichweite: 80 m
max. range:

max. ausgestrahlte Sendeleistung: 20 dBm
max. emitted transmission power:

OASE GmbH

Post Box 20 69
48469 Hörstel
Germany
☎ +49 (0) 5454 80-0
☎ +49 (0) 5454 80-9253
✉ info@oase.com

OASE (UK) LTD.

The Old Cart Shed
Apsley Barns
Andover
Hampshire SP11 6NA
United Kingdom
☎ +44 (0) 1256 896 886
☎ +44 (0) 1256 896 489
✉ enquiries@oase.com

OASE B.V.

Dooren 107
1785 Merchtem
Belgium
☎ +31 (0) 900 246 22 10
☎ +31 (0) 800 023 01 86
✉ info.nl@oase.com (NL)

OASE B.V.

Dooren 107
1785 Merchtem
Belgium
☎ +32 (0) 52 48 47 60
☎ +32 (0) 52 48 47 61
✉ info.be@oase.com (B)

OASE S.A.

Avenue de la Marne
Parc du Molinel
Bât F – Rez de Chaussée
59290 Wasquehal
France
☎ +33 (0) 320 82 00 45
☎ +33 (0) 320 82 99 32
✉ info.fr@oase.com

OASE ESPAÑA Casa Jardín S.L.U.

Ctra. Fuencarral 44
Edif 5 Loft 24
28108 Alcobendas
Madrid
Spain
☎ +34 (0) 91 499 07 29
☎ +34 (0) 91 666 56 87
✉ info.es@oase.com

OASE Kereskedelmi Kft

Hegyalja út 7-13
1016 Budapest
Hungary
☎ +361 (0) 393 50 40
☎ +361 (0) 393 50 41
✉ info.hu@oase.com

OASE Spółka z o.o.

Al. Jerozolimskie 200 lok.
538
02-486 Warsaw
Poland
☎ +48 (0) 223 23 71 13
☎ +48 (0) 223 23 71 15
✉ info.pl@oase.com

OASE Türkiye

Merkez Mah.Akar Cad. No:3
Kat:3 D:14
34381 Sisli/Istanbul
Turkey
☎ +90 (0) 216 688 14 60
☎ +90 (0) 216 688 14 57
✉ info.tr@oase.com

OASE Asia Pacific Pte. Ltd.

51 Goldhill Plaza
#17-01
Singapore 308900
☎ +65 (0) 6337 2838
☎ +65 (0) 6337 6878
✉ info.oap@oase.com

OASE Middle East FZ-LLC

Dubai Design District (d3)
Building 3, 3rd Floor, Design
Quarter
P.O. Box 333090
Dubai, UAE
☎ +971 56 4845 412
✉ uae@oase.com

OASE China

No. 80 North Dongting Road
Taicang, Jiangsu
China
☎ +86 (0) 512 5371 9578
☎ +86 (0) 512 5371 9555
✉ info.cn@oase.com

(Indoor Aquatics)**OASE North America**

7241 Haverhill Business Park-
way,
Suite 105
West Palm Beach
33407 Florida USA
☎ +1 (0) 866-627-3435
✉ customer@oase.com

(biOrb)**OASE North America**

Aurora
44202 Ohio USA
☎ +1 (0) 888-755-5646
✉ biOrbsupport@oase.com

OASE Italia Sri

Via San Antonio, 22
36056 Tezze sul Brenta (VI)
Italy
☎ +39 (0) 42 459 08 66
☎ +39 (0) 42 482 73 42
✉ info.it@oase.com

OASE Japan G.K.

Yokohama West Bld. 27-9
Kusunoki-cho, Yokohama-
Shi, Nishi-Ku Kanagawa, 220-
0003
Japan
☎ +81 (0) 45 594 8440
☎ +81 (0) 45 594 8441
✉ customer-service.jp@oase.com

Customer support North America:

us.oase-livingwater.com/contact

OASE GmbH

Tecklenburger Straße 161
48477 Hörstel | Germany

☎ +49 (0) 5454 80-0

📠 +49 (0) 5454 80-9353

✉ info@oase.com

